

МЕЖДУНАРОДНЫЙ НАУЧНЫЙ ЖУРНАЛ

01
2024 #2(49)

Научные высказывания



ИЗОБРЕТЕНИЯ ЧЕЛОВЕЧЕСТВА: ДОРОЖНЫЙ ЗНАК

Научные высказывания

Сетевой научный журнал открытого доступа
2024 • № 2(49)

Издается с сентября 2021 г.

Выходит два раза в месяц.

ISSN:2782-3121

Научные статьи, поступающие в редакцию, перед опубликованием рецензируются редакционным советом. Материалы публикуются в авторской редакции.

Авторы несут ответственность за содержание статей, за достоверность приведенных в статье фактов, цитат, статистических и иных данных, имен, названий и прочих сведений, а также за соблюдение законов об интеллектуальной собственности. Мнение редакции может не совпадать с мнением авторов материалов. При использовании и заимствовании материалов ссылка на издание обязательна.

© Авторы статей, 2024

© Редакция журнала «Научные высказывания», 2024

РЕДАКЦИОННАЯ КОЛЛЕГИЯ

Главный редактор: Румянцева Екатерина Александровна, к.п.н., ведущий специалист Общероссийской общественной организации «Национальная система развития научной, творческой и инновационной деятельности молодежи России «Интеграция».

Абрамова Наталья Евгеньевна, кандидат юридических наук, доцент кафедры налогового права Финансового университета при Правительстве РФ

Абрашкин Михаил Сергеевич, кандидат экономических наук, доцент кафедры Управления ГБОУ ВО МО «Технологический университет»

Айгумова Загат Идрисовна, кандидат психологических наук, профессор кафедры психологии образования факультета педагогики и психологии Московского педагогического государственного университета

Антипов Алексей Олегович, кандидат технических наук, доцент, заместитель декана по учебно-методической и научной работе Технологического факультета Государственного социально-гуманитарного университета

Безбородов Николай Максимович, кандидат исторических наук, Генерал-майор авиации, депутат Государственной Думы Первого (1993–1995 гг.), Второго (1996–1999 гг.), Третьего (2000–2003 гг.) и Четвертого (2004–2007 г.) созывов

Блюмин Аркадий Михайлович, доктор технических наук, профессор кафедры прикладной информатики Российского государственного аграрного университета — МСХА им. К.А. Тимирязева

Борисова Мария Михайловна, научный сотрудник лаборатории нейротехнологий Научного Центра Биомедицинских Технологий Федерального медико-биологического агентства России (ФМБА России)

Васюков Петр Павлович, кандидат исторических наук, доцент кафедры международной коммерции Российской Академии народного хозяйства и государственной службы при Президенте Российской Федерации, Почетный работник высшего профессионального образования Российской Федерации

Вогулкин Сергей Евгеньевич, доктор медицинских наук, профессор, Почетный работник высшей школы Российской Федерации, профессор Уральского гуманитарного института, настоятель Храма во имя Архистратига Михаила, протоиерей

Ерофеева Мария Александровна, доктор педагогических наук, доцент, профессор Московского университета МВД России имени В.Я. Кикотя, член-корреспондент Международной академии наук педагогического образования, член-корреспондент Российской академии естествознания

Иванихин Павел Маркович, кандидат военных наук, доцент Общевойсковой академии Вооруженных Сил Российской Федерации, представитель Российского военно-исторического общества

Изергин Николай Данатович, доктор технических наук, профессор, преподаватель кафедры «Тактика специальной подготовки» Рязанского гвардейского высшего воздушно-десантного командного училища имени генерала армии В.Ф. Маргелова Министерства обороны Российской Федерации

Крупский Александр Юльевич, кандидат технических наук, Член-корреспондент Академии военных наук, профессор, ведущий научный сотрудник Института управления, информации и моделирования

Академии военных наук, научный редактор журнала Министерства обороны Российской Федерации «Военная мысль»

Лисуленко Лариса Александровна, кандидат педагогических наук, доцент кафедры психологии Военного университета Министерства обороны Российской Федерации

Лобзов Константин Михайлович, доктор военных наук, доцент, профессор Московского пограничного института ФСБ России, Почетный работник высшего профессионального образования Российской Федерации, член-корр. Академии военных наук

Ляпин Александр Сергеевич, кандидат исторических наук, доцент, доцент кафедры психологии образования Государственного социально-гуманитарного университета

Малыгин Василий Михайлович, кандидат биологических наук, доцент кафедры зоологии позвоночных биологического факультета Московского государственного университета им. М.В. Ломоносова

Николайкин Николай Иванович, доктор технических наук, профессор Московского государственного технического университета гражданской авиации, Почетный работник высшего профессионального образования Российской Федерации, академик МАНЭБ

Николайкина Наталья Евгеньевна, доктор технических наук, профессор, зав. кафедрой «ХимБиоТех» Московского политехнического университета, Почетный работник высшего профессионального образования Российской Федерации, академик МАНЭБ

Огурцов Сергей Викторович, кандидат биологических наук, доцент кафедры зоологии позвоночных биологического факультета Московского государственного университета им. М.В. Ломоносова

Орлова Александра Андреевна, кандидат юридических наук, доцент кафедры теории государства и права, международного и европейского права Академии права и управления ФСИН Минюста России, подполковник внутренней службы

Побережная Ирина Адольфовна, кандидат юридических наук, доцент кафедры государственно-правовых дисциплин Университета Прокуратуры Российской Федерации

Полищук Николай Иванович, доктор юридических наук, профессор, Начальник кафедры теории государства и права, международного и европейского права Академии права и управления ФСИН Минюста России

Седишев Игорь Павлович, кандидат химических наук, доцент кафедры органической химии Российского химико-технологического университета им. Д.И. Менделеева

Сергеев Владимир Иванович, доктор юридических наук, профессор Московского гуманитарно-экономического института, член Центральной коллегии адвокатов г. Москвы, Академик Российской Академии Адвокатуры, Почетный адвокат РФ, член Союза журналистов России

Сергеева Евгения Аркадьевна, редактор издательской группы «Юрист»

Смольяков Андрей Анатольевич, кандидат юридических наук, доцент кафедры государственного права Санкт-Петербургского государственного университета аэрокосмического приборостроения

Степанова Галина Павловна, кандидат медицинских наук, заведующая лабораторией функциональной диагностики Государственного научного центра «Институт медико-биологических проблем РАН»

Сыркин Леонид Давидович, доктор психологических наук, заведующий кафедрой психологии образования Государственного социально-гуманитарного университета

Хутин Анатолий Федорович, доктор исторических наук, профессор кафедры «Теория, история государства и права Московского государственного университета технологий и управления им. К.Г. Разумовского, академик, член Президиума Академии Союза и Искусств Исполкома Союзного государства Белоруссия и Россия, Государственный советник Первого класса

Цмай Василий Васильевич, доктор юридических наук, профессор, зав. кафедрой международного права Санкт-Петербургского государственного университета аэрокосмического приборостроения, Заслуженный юрист России

Чирков Дмитрий Константинович, кандидат юридических наук, доцент, профессор Высшей школы бизнеса, менеджмента и права Российского государственного университета туризма и сервиса

СОДЕРЖАНИЕ

ЗАГЛАВНАЯ СТАТЬЯ НОМЕРА

Знаки дорожного движения:
кто, где и когда изобрел? А главное — зачем?.....7

ГОСУДАРСТВЕННОЕ И АДМИНИСТРАТИВНОЕ УПРАВЛЕНИЕ

Сиденко Елена Васильевна
Скачко Сергей Николаевич
Ученическая производственная бригада
как современное школьное агрохозяйство..... 10

ИНФОРМАЦИОННЫЕ ТЕХНОЛОГИИ

Лопарев Александр Юрьевич
Применение вариативного подхода
при подготовке и проведении
демонстрационного экзамена в рамках
государственной итоговой аттестации..... 15

ЛИТЕРАТУРА

Андрущишина Наталья Олеговна
Метафизика сада (На материале поэмы
«Сады» Жака Делиля)..... 17

ПЕДАГОГИКА

Веревкина Вера Викторовна
15+ приёмов рефлексии на уроках
в начальной школе21

Лоханская Элла Олеговна
Как дружба помогла мне в процессе
подготовки победителя всероссийского
конкурса «Большая перемена»..... 24

Осеева Надежда Александровна
Попова Наталия Анатольевна
Использование современных образовательных
технологий в коррекционной развивающей
работе с детьми раннего возраста 27

ТЕХНИЧЕСКОЕ ТВОРЧЕСТВО И МЕХАНИКА

Зяц Анатолий Викторович
Журавский Георгий Владимирович
Пыхтина Анастасия
Использование робота манипулятора
Dobot Magician для изучения автоматизации
процессов упаковки продукции 32

ТРАНСПОРТ

Ильин Альберт Николаевич
Кардашевский Петр Петрович
Модернизация раздаточной коробки
УАЗ 3151 39099 3741 37

ФИЛОСОФИЯ

Коленова Валерия Валерьевна
Роль эмоционального интеллекта
в восприятии и интерпретации искусства:
философский анализ 40

ЭКОНОМИКА И УПРАВЛЕНИЕ

Головастикова Никита Павлович
Запольских Юлия Альфредовна
Проведение расчетов с Китаем
при закупке бытовой химии..... 43

Максимова Анна Сергеевна
Адмаева Анна Михайловна
Анализ и оценка финансовой устойчивости
как фактор укрепления экономической
безопасности организации 47

Нестерова Алена Валерьевна
Шарафутдинов Айдар Газизьянович
Финансовые риски коммерческих банков
при ипотечном кредитовании 50

Юдкин Николай Николаевич
Нигматуллина Гульнора Рашитовна
Финансовые риски строительных
предприятий в современных условиях..... 56

ЮРИСПРУДЕНЦИЯ

Антонова Любовь Владимировна
Потребность в правовой
грамотности студентов 60

Гаджиев Даци Магомедович
Криминологическая характеристика
личности коррупционера..... 63

Громацкий Богдан Николаевич
Роль конституционного суда
в осуществлении правоохранительными
органами своей деятельности 69

Куликов Олег Владимирович
Байдалинова Анастасия Анатольевна
Деятельность органов транспортной
прокуратуры по обеспечению
транспортной безопасности
и профилактики терроризма..... 73

Медведева Наталья Михайловна
Белякова Полина Павловна
Социальный кодекс в системе
государственной поддержки населения
Российской Федерации 77

Чекменёв В.Н.
Изменение границ земель, на которых
располагаются городские леса: актуальные
правовые проблемы..... 82

ЗАГЛАВНАЯ СТАТЬЯ НОМЕРА

Знаки дорожного движения: кто, где и когда изобрел? А главное — зачем?

Современникам хорошо известно, что для получения водительских прав нужно не только научиться управлять автомобилем, но и изучить правила дорожного движения. В основе ПДД специальные знаки — условные символы, нанесенные на твердое основание. Постепенно их стало так много, что потребовалось разделение на группы: информационно-указательных, запрещающих, приоритета и т.п. А когда были придуманы знаки дорожного движения. При каких условиях их внедрили в повседневную жизнь? Разберемся!

Древний мир: начало

Первые дорожные знаки, похожие на современные, появились относительно недавно — в конце XIX столетия. Но задумываться о необходимости упорядочивания ситуации на дорогах наши предки стали намного раньше. История отсылает нас в античные времена, в Древней Греции впервые задумались о необходимости наведения порядка на тех немногочисленных маршрутах, что соединяли между собой города. Так на трассах появились километровые знаки — специальные таблички, на которых стояла цифра, указывающая на пройденное расстояние от одного населенного пункта к другому. Таблички крепились к столбам, носившим название «гермы», в честь бога Гермеса, считавшегося покровителем путешественников. Возможно, не везде на тот момент времени применялась метрическая система измерения, но то, что расстояния между Гермами было одинаковым — факт! Кстати, здесь же можно увидеть и прообразы современной вездесущей рекламы. Дело в том, что практичные греки использовали свободное место на столбах, чтобы нанести на них различные изображения руководителей, видных политических деятелей, военачальников и т.п.

Следующий и более основательный шаг был сделан в Древнем Риме. Помните пословицу: «Все дороги ведут в Рим!». У нее есть своя практическая часть. Дело в том, что власти приняли решение установить в самом центре столицы, возле главного храма страны, специальным столб. От него и велся отсчет расстояния основных дорог Римской Империи, для чего на главных магистралях устанавливались специальные столбы с цифрами. Расстояние исчислялось в милях (1 миля равняется приблизительно 1,61 км).

Существенный вклад в организацию дорожного движения, появление первых правил и знаков, внес Юлий Цезарь. Рим в эпоху его правления стал настоящим мегаполисом с многочисленными мощными дорогами, по которым активно передвигались пешеходы и транспортные средства — повозки, телеги, колесницы и пр.

Так, например, были применены следующие решения:

- организация дорог с односторонним движением;
- ограничение на въезд транспорта для иногородних;
- запрет на проезд колесниц и экипажей по городским улицам с рассвета и до заката (разрешалось только в ночное время);
- запрет для женщин на право управления колесницами.

Как развивалось это направление на Руси

Первые верстовые столбы (1 верста примерно 1070м или 500 сажен) в России стали устанавливать в эпоху правления царя Грозного Федора Ивановича. Но только Петр I сумел узаконить использование придорожных столбов, издав соответствующий указ.

Документально подтверждено, что первые верстовые столбы были установлены по всей длине дороги, соединившей Москву и Коломенское.

Обоснованная необходимость

Потребность в разработке и массовом внедрении дорожных знаков появилась практически одновременно с изобретением автомобиля. Как только на городских дорогах стали появляться транспортные средства, управляемые с помощью парового (а чуть позже — ДВС) двигателя, властям крупных агломераций потребовались новые решения, позволяющие навести порядок на улицах. Разработкой системы занялись специалисты ведущих и экономически развитых мировых держав. Впервые зафиксировано практическое применение дорожных знаков в Париже в 1903г. С их помощью обозначались наиболее сложные участки, такие как опасный поворот или крутой спуск, неровности дорожного полотна

В 1930г. официально была сформирована первая международная классификация, а все придуманные знаки разделили на 3 категории (в настоящее время все знаки и разметка разделены на 8 групп).

Стандартизация знаков в России

При разработке и внедрении в повседневную жизнедеятельность знаков и правил ДД Россия (в отличие от большинства иных прогрессивных решений и разработок) практически не отставала от ведущих мировых держав. Развитие системы знаков ДД велось достаточно активно и последовательно. Вот только основные вехи такой работы:

1933 г — начало стандартизации системы дорожных указателей. К этому времени разработали и внедрили 22 разных знака, которые делились на 2 группы: первая применялась исключительно в городской черте, вторая — за городом. Кстати, 2 из 22 знака сохранились практически в неизменном виде: белый треугольник с красной каймой (используется в группе предупреждающих знаков) и такой же по форме, но перевернутой символ (обозначает пересечение с главной дорогой).

1940г — принята первая в стране редакция Правил дорожного движения. Она действовала включительно до 1961, пока не перестала удовлетворять растущий спрос участников дорожного движения, связанный с расширением транспортной сети автодорог, а также резким ростом числа легковых и грузовых автомобилей. В это же время была разработана и внедрена в систему ДД светофор, что привело к появлению сразу 5 новых дорожных знаков.

Новые единые Правила ДД были введены на всей территории государства в 1961г, а уже в 1973 потребовалась корректировка.

В 1987г в СССР принято принципиально правильное решение — интегрировать свою систему Правил в международную. Работа по этому направлению продолжалась более 20 лет, а результатом стало наведение порядка на автодорогах и магистралях, нормализация взаимоотношений между водителями и пешеходами, стандартизация многих норм, которые действуют и в настоящее время.

Подведем итог

Знаки дорожного движения не были изобретены каким-либо одним человеком (или группой людей). Их появлению и совершенствованию происходило постепенно параллельно с развитием человеческого общества, совершенствованием дорожной инфраструктуры и появлению новых видов транспорта.

Интересно, в каком направлении пойдет дальнейшее развитие: ведь все активнее используются не только электромобили, но и всевозможные летательные аппараты! Поживем — увидим!

*Главный редактор
Екатерина Румянцева*

ГОСУДАРСТВЕННОЕ И АДМИНИСТРАТИВНОЕ УПРАВЛЕНИЕ

Ученическая производственная бригада как современное школьное агрохозяйство

Сиденко Елена Васильевна

директор,
МБОУ СОШ №15, с.Казинка, Ставропольский край, Россия
elena-sidenko@mail.ru

Скачко Сергей Николаевич

заместитель директора по УВР,
МБОУ СОШ №15, с.Казинка, Ставропольский край, Россия
s.skachko17@yandex.ru

***Аннотация:** в статье раскрывается опыт функционирования детского сообщества трудовой направленности — ученической производственной бригады им.Ф.Я. Гаркуши МБОУ СОШ № 15 с.Казинка Ставропольского края. В настоящее время УПБ им.Ф.Я.Гаркуши представляет собой современное агробизнесхозяйство, выполняющее самостоятельно весь цикл агротехнических работ на земле, находящейся в бессрочном пользовании с помощью набора сельскохозяйственной техники.*

УПБ является средством воспитания и площадкой для профессионального самоопределения учащихся.

***Ключевые слова:** ученическая производственная бригада, агрохозяйство, трудовое воспитание, профессиональное обучение, профессиональное самоопределение.*

Будущее без школы, которая формирует созидательную личность, выглядит неубедительно!
А.М.Кушнин[1 с.11]

Современная экономика требует адаптации школы к реалиям рыночного окружения, ее направленности на модернизацию содержания образования в интересах производства, на развитие личностных качеств учащихся, которые должны стать конкурентоспособными на рынке труда. Это

возможно через организацию профильно-ориентированного трудового воспитания школьников с учетом специфики будущей профессиональной деятельности.

Актуальность проблемы профильно-ориентированного трудового воспитания обусловлена

неоднозначной экономической (введение санкций) и социокультурной ситуацией в России, породившей снижение престижности рабочих профессий и уважения к труду, а также поиск учащейся молодежью «легких» жизненных путей [5 с. 134].

Социальный заказ педагогической науке связан с объективной потребностью общества, образования и личности в современном трудовом воспитании, которое строится на экспериментально обоснованной концепции и требует разработки его эффективной модели.

В Казинской школе такая модель профильно-ориентированного трудового воспитания сформирована и эффективно функционирует на протяжении многих лет.

Магистральными в работе нашей небольшой сельской школы стали слова А.С.Макаренко о том, что «собственно воспитание» возможно только на основе труда, занятости детей и молодежи настоящим Делом [3].

Воспитание Делом, Трудом осуществляется в Казинской школе по следующим основным направлениям:

- проработка школьной концепции вариативной части учебного плана, реализуемой в 1–11 классах через внеурочные курсы правоведения, экономики, психологии, что способствует решению проблемы быстрой социализации и адаптации наших школьников к современным реалиям рынка, с/х производства;
- наполнение аграрным и краеведческим содержанием всех учебных предметов, по типу учебно-практических заданий, производственных практик;
- агротехническая направленность системы дополнительного образования (Точка Роста, Агроклассы);
- теснейшая связь труда и общественного производства;
- бизнес-планирование продуктивной деятельности школьников;
- связь коллективного воспитания с широким материальным самообеспечением школы [2 с.224].

В связи с этим, наша сельская школа превратилась в специфическое образовательное учреждение, осуществляющее свою деятельность на принципах

комплементарного (взаимодополняющего) функционирования базового и дополнительного образования: общеобразовательную школу; учреждение дополнительного образования; школу с углубленным трудовым обучением; учреждение начального профессионального образования (готовим учащихся по 4-м профессиям); школу — агробизнесохозяйство (Ученическая производственная бригада им.Ф.Я.Гаркуши).

Основу данной модели составляет детское сообщество трудовой направленности — УПБ (ученическая производственная бригада) как самостоятельное аграрное хозяйство, ведущее успешно собственное бизнес-дело на 88,5 га собственной земли.

Ученическая производственная бригада функционирует в Казинской школе с 1957 года. Бригада не только устояла в трудные времена, она постоянно развивается, сегодня ей принадлежит будущее в формировании высококвалифицированных специалистов для села, но уже с современных рыночных позиций. Носит имя ветерана войны и труда Ф.Я. Гаркуша. Имеет атрибуты: гимн, герб, девиз. Девиз УПБ — «В траве не плетись, к солнцу тянись».

Осуществляет свое бизнес — дело на 88,5 га земли. Солидная материально — техническая база УПБ позволяет успешно осуществлять производственную деятельность по выращиванию зерновых и технических культур. Получаемая прибыль до 1,5 млн. рублей ежегодно инвестируется в образовательный процесс.

УПБ выполняет роль крестьянско — фермерского хозяйства и биржи труда в селе, готовит кадры сельскохозяйственных рабочих по 4 специальностям: тракторист-машинист, комбайнер, швея, водитель.

Определена стратегическая цель школы — «Развитие социально — ориентированной личности выпускника, способного самоосуществиться в сельском социуме, аграрном производстве». Отсюда вытекает главная цель УПБ — формирование делового человека для агропромышленного комплекса Ставропольского края.

Задачи деятельности УПБ:

1. Создание современной модели профильно-ориентированного трудового обучения и воспитания школьников с учётом их будущего профессионального самоопределения.

2. Воспитание технологической культуры, расширение политехнического кругозора и закрепление на практике знаний и умений учащихся по преобразующей деятельности через УПБ как агробизнесхозяйство.
3. Организация производительного труда школьника через все структурные подразделения УПБ на основе разрабатываемых бизнес-планов, производственных программ.
4. Профессиональное самоопределение учащихся в рамках профессиональной подготовки по 4 специальностям.
5. Повышение мотивации трудовой деятельности и воспитание нравственно-трудовых качеств у сельских школьников с целью быстрой адаптации к условиям хозяйствования на селе.

Основу производственной деятельности УПБ составляет школьное сельскохозяйственное предприятие по производству продукции растениеводства, которое имеет 88,5 га земли, находящейся в бессрочном пользовании.

Бригада занимается растениеводством. Возделываются такие сельскохозяйственные культуры, как пшеница, ячмень, лён, горох, подсолнечник. Сегодня УПБ им.Ф.Я. Гаркуши — субъект рыночных отношений, так как выполняет весь комплекс агротехнических и производственных работ во всех структурных подразделениях самостоятельно. Учащимся предоставляется возможность проявить свои профессиональные предпочтения в звеньях механизаторов, рационализаторов, овощеводов, опытников, полеводов, цветоводов.

Для ведения хозяйства имеется солидная материально-техническая база: комбайн «Нива», тракторы МТЗ — 80, МТЗ — 82, МТЗ «Беларус 892», автомобиль ГАЗ — 53, легковой автомобиль, опрыскиватель, разбрасыватель удобрений, большой набор с/х техники и орудий.

Для решения различных производственных задач УПБ выстраивает деловые партнерские отношения со многими учреждениями, фирмами, сельскохозяйственными предприятиями, КФХ и частными предпринимателями.

Эти взаимоотношения позволяют школьному агробизнесхозяйству на протяжении многих лет успешно вести деятельность именно с позиции субъекта рыночных отношений. Получаемая валовая выручка — 3,5 млн. рублей.

Данное школьное сельхозпредприятие является основным полигоном для закрепления трудовых, исследовательских, профессиональных и предпринимательских навыков школьников по специальности тракторист — машинист, сортоиспытанию и сортоумножению элитных семян зерновых и технических культур. Весь цикл работ осуществляется членами УПБ самостоятельно совместно с руководителем УПБ и мастером производственного обучения. Школьное предприятие строит свою деятельность на основе бизнес — плана, технологических карт, севооборота и имеет научно — производственную, опытно — экспериментальную направленность.

Важное место в УПБ принадлежит участку помощи и услуг населению. Так как имеется неплохая производственно-материальная база для организации сельскохозяйственного производства, то члены УПБ оказывают и думают в дальнейшем расширять оказание услуг населению в перевозках на тракторных тележках различных грузов по селу, вспашке, культивации, бороновании индивидуальных огородов, окучивании картофеля и др.

Помимо платных помощи и услуг члены УПБ осуществляют и благотворительную помощь пожилым людям, инвалидам, остро нуждающимся людям.

В ателье «Золушка» девочки по заказу населения шьют различные изделия, костюмы для танцевальных групп Дома культуры села и школы, школьного театра мод, закрепляя и углубляя навыки швейного дела на практике.

В рамках УПБ действует факультет молодого бизнесмена, при котором функционируют четыре школы: конкретной экономики, коммерческая, опытников, возрождения старинных промыслов. Через данные четыре школы, а также школьный магазин члены УПБ учатся экономическим основам организации собственного дела.

УПБ постоянно сталкивается с различными категориями рыночной экономики: оформлением различных договоров и документов, менеджментом и маркетингом, бухгалтерским учётом и другими финансово — экономическими категориями. Через коммерческую школу члены УПБ получают необходимый минимум знаний по этим вопросам, что позволяет им быстро адаптироваться в современном рыночном пространстве.

Все планы, задумки, дела УПБ подчинены формированию личности будущего квалифицированного сельскохозяйственного специалиста.

Идея жизнотворчества (формирования человека-творца, «проектировщика» собственной жизни, субъекта социального творчества, создателя и хранителя жизни и разума на земле) стала ведущей педагогической идеей в модели и деятельности УПБ имени Ф.Я. Гаркуши.

В функционирующей модели УПБ прослеживается органическая связь производственной деятельности с учебным процессом, дополнительным и профессиональным обучением. Мы считаем, что старшеклассник, который готовится к самостоятельной жизни, независимо от выбранной им профессии, уровня образования должен иметь прочные экономические и правовые знания, ориентироваться в этих вопросах и проблемах, уверенно чувствовать себя в жизни. В результате родились проекты трех сквозных курсов: «Психологическое образование школьников», «Гражданско — правовое образование в школе», «Экономическое образование сельского школьника».

Все три проекта предполагают преподавание уроков и внеурочных занятий по психологии, экономике и праву в школе с 1 по 11 классы. Из класса в класс усложняется содержание практических работ на занятиях по экономике и праву: от простейших викторин, погружения в словари терминов, выведения законов спроса, потребления и затрат, разработки рекламных проектов, деловых бумаг, решения экономических задач до проектирования конкретного бизнес — дела. Практическую реализацию полученных знаний учащиеся осуществляют в рамках УПБ (факультет молодого бизнесмена, мини-школы), Учащиеся работают с договорами, бизнес — планами, познают основы предпринимательства.

Большую роль в реализации жизненных интересов наших воспитанников играет школьное научное общество. На его базе работает звено рационализаторов, опытников УПБ. Ребята занимаются экономическим, экологическим, социальным, научно-техническим проектированием. Их проекты — это реальные объекты, сельскохозяйственные машины, необходимые, в том числе, и для эффективной деятельности УПБ. Проекты «Казинский аппарат сортировки и очистки зерна», «Очёрсывающая жатка для зерноуборочного комбайна», «Использование соломы для производства строительных материалов», «Мини-трактор КУБИК», «Пути повышения эффективности и использова-

ния возобновляемых источников электричества», «Катрофелесажалка», «Картофелекопалка» являются лауреатами конкурсов «Юниор» при Московском инженерно-физическом институте г. Москва, «Шаг в будущее» при МГТУ им. Баумана, «Таланты 21 века» Республика Беларусь.

С целью углубления влияния сельской школы на развитие аграрного производства, подготовку для него кадров с/х рабочих, в школе создан в настоящее время Центр социально — психологической адаптации и профориентации сельских школьников. В работе данного центра реализуется принцип личностного подхода к учащимся, нацеливание их на работу в современном с/х производстве, самоопределение в сельском социуме. Он ведёт большую профориентационную работу.

УПБ им.Ф.Я.Гаркуши является деловым партнёром многих учреждений дополнительного и высшего образования. Члены УПБ активно сотрудничают с научными руководителями учреждений дополнительного образования Ставропольского края: малой академии наук Дворца детского творчества, малой технической академии наук Центра развития творчества детей и юношества им. Ю.А. Гагарина, Центром экологии, туризма и краеведения. МБОУ СОШ№15 является официальным филиалом данных учреждений. Заключено Соглашение о сотрудничестве с региональным образовательным центром для одарённых детей «Сириус26». Члены УПБ обучаются на базе центра по дополнительной образовательной программе «Современные агротехнологии выращивания растений». Занятия для них проводят кандидаты сельскохозяйственных наук, доценты кафедр ФГБОУ ВО «Ставропольский государственный аграрный университет».

Эффективные деловые связи сложились у УПБ им.Ф.Я.Гаркуши с ведущим ВУЗом края — Ставропольским государственным аграрным университетом.

Таким образом, мы рассматриваем производственный труд в УПБ не только как источник пополнения бюджета школы, экономическую составляющую, но и как важнейший фактор развития человеческого капитала, так необходимого экономике страны.

Важнейшим результатом функционирования детского сообщества УПБ им.Ф.Я.Гаркуши является то, что школе удалось вернуть про-

изводственный труд в арсенал воспитательных средств, создать развитую хозяйственную инфраструктуру и использовать производственный труд в качестве важного инструмента воспитания.

Убеждены, что детское сообщество УПБ им.Ф.Я.Гаркуши как современное агробизнесхозяйство готовит воспитанников к современным реалиям рынка, к будущим социальным ролям в жизни и аграрном производстве. Оно направлено на

формирование у ребят нового способа жить в условиях конкуренции на рынке труда, на «формировании личности гражданина страны, который обеспечит её развитие и процветание».

«Школа, разумеется, должна быть «точкой роста», частицей будущего. Это понимаем не только мы. Поэтому перенастройка школы с баллов за знания на «производящую мощность» выпускника не за горами. Хорошо, когда стратегии кто-нибудь проверяет...» — А.М. Кушнир [1 с. 11–16].

Литература

1. А.Кушнир Будущее без школы, которая формирует созидательную личность, выглядит неубедительно. ж. «Народное образование» № 4 2022 год, АНО «Издательский дом «Народное образование» Москва, 2022. — 296 с.
2. Е.Сиденко «Воспитание делом». ж. «Народное образование» № 4 2022 год, АНО «Издательский дом «Народное образование» Москва, 2022. — с. 224
3. Макаренко А.С. «Педагогическая поэма».
4. Хударова Т. Ю., Шибанова-Роевко Е. А. Агробизнес-образование в РФ: роль и место довузовского формата. ж. «Народное образование» № 4 2022 год, АНО «Издательский дом «Народное образование» Москва, 2022. — 296 с.

ИНФОРМАЦИОННЫЕ ТЕХНОЛОГИИ

Применение вариативного подхода при подготовке и проведении демонстрационного экзамена в рамках государственной итоговой аттестации

Лопарев Александр Юрьевич

КГБПОУ «Канский технологический колледж», Канск, Красноярский край, Россия
преподаватель
E-mail: alexloparev@mail.ru

Аннотация: представлен опыт подготовки и проведения демонстрационного экзамена в среднем профессиональном образовательном учреждении. Рассмотрен вариативный подход, методы и средства подготовки

Ключевые слова: демонстрационный экзамен, Информационные системы и программирование, государственная итоговая аттестация.

Демонстрационный экзамен является одной из форм государственной итоговой аттестации по образовательным программам среднего профессионального образования, которая направлена на определение уровня освоения выпускником материала, предусмотренного образовательной программой, и степени сформированности профессиональных компетенций путем проведения независимой экспертной оценки выполненных выпускником практических заданий. В ходе демонстрационного экзамена студент выполняет практическое задание в условиях реальных или смоделированных производственных процессов [1].

С 2023 года демонстрационный экзамен проводится по двум уровням: базовому и профильному. Базовый уровень основан на требованиях федеральных государственных образовательных стандартов среднего профессионального образования,

а профильный — дополнительно учитывает квалификационные требования, заявленные работодателями, заинтересованными в подготовке кадров соответствующей квалификации [1].

В нашей организации, КГБПОУ «Канский технологический колледж» для специальности 09.02.07 Информационные системы и программирование экзамен проводится с 2020 г., а с 2022 г. стал использоваться вариативный подход, где студенты имеют возможность выбрать интересующую их компетенцию и объединиться в группы для совместной подготовки.

Первым шагом в подготовке к демонстрационному экзамену является выбор компетенции. Студенты могут выбрать одну из трех компетенций: «Разработка мобильных приложений», «Разработка веб-приложений» или «Разработка компьютерных игр и мультимедийных приложений», кото-

рые можно использовать в качестве направления для государственной итоговой аттестации со-гласно таблице, устанавливающей соответствие между компетенциями Ворлдскиллс Россия и профессиями/специальностями среднего профессионального образования [2]. Этот выбор позволяет каждому студенту сосредоточиться на технологии, которая его наиболее заинтересовала.

После выбора компетенции студенты формируют группы в соответствии с выбранной областью. Групповая подготовка обеспечивает обмен знаниями и опытом между студентами, что способствует более эффективному усвоению материала. Каждая группа имеет возможность использовать смешанные технологии и Центр обработки данных (ЦОД) колледжа для практического обучения.

В ходе подготовки основной сложностью было ресурсов для использования программного обеспечения, требовательного вычислительному оборудованию. Этот вопрос удалось решить с помощью организации доступа с использованием протоколов удаленного управления к стандам, которые созданы для подготовки.

Центр обработки данных колледжа предоставляет студентам доступ к современным вычислительным ресурсам и программному обеспечению, необходимому для успешной разработки проектов. Это включает в себя сервера, базы данных, программное обеспечение и другие инфраструктурные элементы,

Смешанные технологии позволяют студентам сочетать различные подходы и инструменты в своих проектах, более качественно использовать личное время для подготовки. Это способствует формированию у студентов глубокого понимания

технологий и методологий, а также развитию их творческого мышления.

После завершения подготовки в группах студенты индивидуально подготавливаются к демонстрационному экзамену и отрабатывают практические навыки. Очень хорошо показали себя трансляции видеозаписей и вебинары с разборами элементов заданий, которые можно использовать как руководство к выполнению и закреплению навыков, а также проведение пробного демонстрационного экзамена в рамках промежуточной аттестации, позволяющее морально подготовить к процедуре и возможностью оценить свою подготовку.

Я занимался подготовкой студентов по компетенции «Разработка компьютерных игр и мультимедийных приложений» и применение такого подхода позволило получить результат 100% качества в первый год сдачи демонстрационного экзамена по этой компетенции. Следует также обратить внимание на ежегодное совершенствование материалов подготовки из-за непрерывного совершенствования конкурсного задания и усложнения технологий, применяемых в процессе выполнения модулей демонстрационного экзамена.

КГБПОУ «Канский технологический колледж» стремится создать стимулирующую среду для развития студентов и подготовки к высококачественной демонстрации своих навыков в выбранной компетенции. Демонстрационный экзамен не только оценивает уровень знаний, но и подчеркивает важность применения полученных навыков в практических проектах, а также предоставляет студентам возможность проявить свой талант, креативность и профессионализм в области разработки программного обеспечения.

Литература

1. Демонстрационный экзамен в системе среднего профессионального образования — Федеральное государственное бюджетное образовательное учреждение дополнительного профессионального образования «Институт развития профессионального образования» — Москва — URL: <https://de.firpo.ru/o/ode/>
2. Оценочные материалы для проведения демонстрационного экзамена — Федеральное государственное бюджетное образовательное учреждение дополнительного профессионального образования «Институт развития профессионального образования» — Москва — URL: <https://de.firpo.ru/om/>

ЛИТЕРАТУРА

Метафизика сада (На материале поэмы «Сады» Жака Делиля)

Андрущишина Наталья Олеговна

ФГБОУ ВО «Московский государственный лингвистический университет»,
Москва, Россия
Магистрант
E-mail: bloomanatakora@mail.ru

***Аннотация:** в ходе изучения поэмы «Сады» французского поэта XVIII века Жака Делиля рассмотрена биография поэта, история создания произведения, различные интерпретации выбранного поэтического материала; изучена теория видов и функций экфрасических инкорпораций.*

Практический анализ поэмы показал, что автор использует определённые образительно-выразительные средства, мотивы (образы мировой мифологии и литературы), благодаря которым создается истолковательный экфрасис, раскрывающий образ Райского сада.

***Ключевые слова:** Жак Делиль, описательный экфрасис, истолковательный экфрасис, райский сад, филологический анализ текста, имманентный анализ текста.*

Введение

Работа посвящена творчеству французского поэта XVIII века Жака Делиля. Цель работы — изучение главного образа поэмы «Сады» как экфрасиса — элемента поэтики текста [1]. В современном литературоведении термин определяет словесное воссоздание произведений другого вида искусства в художественном тексте [2, 3, 4, 5, 6]. Предполагаемая цель любого описания такого рода — создать у читателя визуальный образ какого-либо двух- или трёхмерного художественного предмета. Таким предметом в поэме Делиля становится сад.

На первый взгляд (и об этом говорится во всех учебниках и статьях, посвященных истории создания этого произведения) поэма написана с це-

лью объяснить: 1) как сделать свою жизнь в деревне и жизнь всех окружающих счастливой; 2) как возделывать свои земли таким образом, чтобы это стало искусством, а не повседневной рутинной; 3) как научить смотреть на деревню и на все явления природы глазами наблюдателя; наконец, 4) как прививать повсюду и поддерживать вкус к этим занятиям, к удовольствиям сельской жизни, сделав ее интересной [7, с. 144].

Жак Делиль — священник, философ. Из этого следует, что он воспринимает мир в двух ипостасях: как мир реальный (неслучайно современное истолкование поэмы как пособия по ландшафтному дизайну) и как мир идеальный: в авторской картине мира присутствует божественная составляющая.

Основная часть

В поэме постоянно звучит мотив искусства: человеческое влияние на мир природы:

*«Les arbres, les rochers, et les eaux, et les fleurs,
Ce sont là vos pinceaux, vos toiles, vos couleurs :
La nature est à vous; et votre main féconde
Dispose, pour créer, des éléments du monde» [8].*

*(«Деревья, скалы, воды и цветы,
Это ваши кисти, ваши холсты, ваши краски:
Природа принадлежит вам; и ваша плодородная рука
Располагает элементами мира, чтобы создавать»)*

Таким образом, перед нами заявленный самим автором описательный экфрасис. Однако мотив сада имеет отчетливую мифологическую традицию: это жизнь в ее библейской первозданности и гармонии, мифологическое прошлое, запечатленное в библейской книге Бытия, когда был Сад — Рай и времени еще не было. В книге «Бытие» сад — «это пространство, в котором человек — Адам — еще не утратил своего богоподобия, пространство красоты и правды, не подвластное времени» [9, с. 42]. К такой красоте и рвется душа Делиля:

*«Aimez donc des jardins la beauté naturelle.
Dieu lui-même aux mortels en traça le modèle» [8].*

*(«Поэтому любите естественную красоту в садах.
Сам Бог для смертных оставил его образец»)*

Значит, образ сада в поэме не может быть истолкован без учета мифологического, библейского наполнения.

М. Л. Гаспаров считал, что в строении всякого поэтического текста можно выделить такие три уровня, на которых располагаются все особенности его содержания и формы [10]. Первый — идейно-образный. В нем два подуровня: во-первых, идеи и эмоции; во-вторых, образы и мотивы. Второй уровень — стилистический: это лексика, т.е. слова, рассматриваемые порознь (и прежде всего — слова в переносных значениях, тропы); и синтаксис, т.е. слова, рассматриваемые в их сочетании и расположении. Третий уровень — фонический, звуковой.

Однако, «мы займёмся лингвистическим содержанием стихотворения, поскольку именно лексика

отличает одного автора от другого. ...в каком-то смысле каждое стихотворение — это свод лингвистических законов» [11]. Поэтому если вычитать и выписать из произведения все существительные (по мере сил группируя их тематически), потом все прилагательные, потом все глаголы, то из этих слов перед нами сложится художественный мир произведения: из существительных — его предметный (и понятийный) состав; из прилагательных — его чувственная (и эмоциональная) окраска; из глаголов — действия и состояния, в нем происходящие.

Сразу видно, что в поэме много существительных, обозначающих явления природы и культурные реалии. Обращает на себя внимание и огромное количество имен собственных: речь идет о мифологических персонажах, исторических деятелях, поэтах античности и современности, художниках, географических наименованиях... Так автор сразу погружает читателя одновременно в мир природы и в мир культуры (Таблица 1).

Таблица 1. Мир природы и мир культуры

Географические наименования	<i>France, Italie, Rome, Grèce, Babylone, Versailles, Trianon... (Франция, Италия, Рим, Греция, Вавилон, Версаль, Трианон...)</i>
Мифологические персонажи и реалии	<i>Flore, Olympe, Éden, Eve, Diane et Vénus, Faunes, Sylvains... (Флора, Олимп, Эдем, Ева, Диана, Венера, Фавн, Сильван...)</i>
Исторические деятели	<i>Philippe, Louis, Bourbons, grand Henri... (Филипп, Людовик, Бурбоны, Генрих...)</i>
Поэты античности и современности	<i>Lucrèce, Virgile, Milton... (Лукреций, Вергилий, Мильтон...)</i>
Художники	<i>Poussin, Berghem... (Пуссен, Бергхем...)</i>

Поэт передаёт словом чёткость графических линий и форм, его строки «играют» красками и оттенками, эффектами света и тени: «vertes prairies» («зелень лугов»), «jaune ananas» («жёлтый ананас»), «un rayon pur colore un beau nuage» («луч окрашивает тучи») [8].

На протяжении поэмы эмоциональное состояние автора — сладостное и ясное стремление к познанию человеческих возможностей, которое не позволяет забыть о себе как о Божественном тво-

рени. Это проявляется в качестве прилагательных, благодаря которым формируется представление об авторском отношении к саду. Например, эпитет «beau» («красивый») употребляется 90 раз [8].

Устройство сада — «L'art innocent et doux» («Невинное и нежное искусство»), творчество, подобное деяниям Творца. Невинное — значит безгреховное, что невозможно в принципе на земле. Поэтому значение прилагательных позволяет предположить, что это характеристика макромира (земли) как мечты об утерянном человечеством Рае.

Большое количество глаголов (действия и состояния) свидетельствует, на первый взгляд, о динамичности пейзажа, о его изменении во времени (что противоречит мысли о вневременных характеристиках образа и его мифологической сущности). Однако Н. А. Жирмунская в своей статье «Жак Делиль и его поэма сады» пишет: «Исследователи стиля Садов обратили внимание на то, как часто в поэме встречаются глаголы, выражающие неопределённое, колеблющееся, зыбкое движение. Это не ... целенаправленное движение ..., а произвольная импровизация, подвластная только настроению, чувству...» [12, с. 185]. То есть глагол выражает не привычное нам действие и состояние, а чувство: это скорее свойство прилагательного. Кроме того, обращает на себя внимание время употребленных глаголов: действие происходит и в прошедшем, и в настоящем, и в будущем времени (важно, что даже в пределах одной строфы!):

*«Flore a souri, ma voix va chanter les jardins ;
Je dirai comment l'art, dans de frais paysages,
Dirige leau, les fleurs, les gazons, les ombrages» [8].*

*(«Флора улыбнулась, я буду петь сады;
Я скажу, как искусство, в свежих пейзажах,
Управляет водой, цветами, газонами, тенями»)*

Для автора сад — то «вечное», та вечно живая красота, окультуренная человеком, которая производит сказочное впечатление. Отсюда и идиллический хронотоп, прямо заявленный в произведении:

Литература

1. Брагинская Н. В. Экфрасис как тип текста (к проблеме структурной классификации) // Славянское и балканское языкознание. Карпато-восточнославянские параллели. Структура балканского текста. — М., 1977.

*«La bergère indolente et qui dans les prairies
Semble suivre au hasard ses douces rêveries» [8].*

*(«Пастушка, медленно бредущая в полях
И погруженная в приятнейших мечтах»)*

И остановившееся время — в поэме описана «вечная весна» — закономерно. Она в поэме всегда:

*«Toujours des fleurs, toujours des festons; c'est toujours
Ou le temple de Flore, ou celui des Amours» [8].*

*(«Всегда цветут цветы, всегда висят гирлянды; это
всегда
Или храм Флоры, или храм Любви»)*

Обращение жизни в вечно цветущий сад прекрасно. Тем более, если «...un jour, transformée en un nouvel Éden, // La France à nos regards offre un vaste jardin!» («...однажды, превратившись в новый Эдем, // Франция предлагает нашим глазам огромный сад») [8].

Заключение

Человек, постигавший Бога в реальной жизни, доказывает, что в земной жизни есть свет, красота, которые вечны просто потому, что божественны.

Описательный экфрасис становится в поэме экфрасисом истолковательным. Он воплощает в слове то, что в созданном человеком феномене (сад) не явлено через внешнюю визуализацию, но что воспринимается, постигается религиозно настроенным сознанием любого человека, и поэта в частности.

Благодарность

Отдельная благодарность моему научному руководителю — кандидату филологических наук, доценту, заведующей кафедрой фонетики и грамматики французского языка факультета французского языка ФГБОУ ВО «Московский государственный лингвистический университет» Манухиной Алле Олеговне за помощь в работе над исследованием.

2. Геллер Л. Воскрешение понятия, или Слово об экфрасисе. Экфрасис в русской литературе: труды Лозаннского симпозиума / Под редакцией Л. Геллера. — М., 2002.
3. Меднис Н. Е. «Религиозный экфрасис» в русской литературе // Критика и семиотика. Вып. 10. — Новосибирск, 2006.
4. Морозова Н. Г. Экфрасис в прозе русского романтизма. Автореф. дис. на соиск. учен. степ. канд. филол. наук. — М., 2006.
5. Рубинс М. О. «Пластическая радость красоты...» Экфрасис в творчестве акмеистов и европейская традиция. — СПб., 2003.
6. Фарыно Е. Введение в литературоведение. Изд. 2. — Warszawa. Baatsch Henri-Alexis, 1991.
7. Лихачев Д. С. Поэтика садов. — Л., 1982.
8. M. l'abbé de Lille, poème «Les jardins, ou L'art d'embellir les paysages», 1782. URL: <https://gallica.bnf.fr/ark:/12148/bpt6k9613862b>
9. Истомина Т. Б. Метафизика сада в творчестве А. П. Чехова // В сб. материалов III Региональной научно-практической конференции «Личность А. П. Чехова в культурном пространстве XXI века». — Сыктывкар, 2009.
10. Гаспаров М. Л. «Снова тучи надо мною...» Методика анализа // О русской поэзии: Анализ, интерпретации, характеристики. — СПб.: Азбука, 2001.
11. Бродский И. А. Об Одене. — СПб., 2007.
12. Жирмунская Н. А. Жак Делиль и его поэма «Сады» // В кн.: Жак Делиль «Сады». — Л.: издательство «Наука», 1987.

ПЕДАГОГИКА

15+ приёмов рефлексии на уроках в начальной школе

Веревкина Вера Викторовна

Учитель начальных классов, первой квалификационной категории
МБОУ СОШ №21 им. П.С. Ракутина
E-mail: ellada-07@yandex.ru

***Аннотация:** статья рассматривает роль рефлексии в начальной школе и ее преимущества для развития учеников. Автор отмечает, что рефлексия помогает ученикам развивать критическое мышление, самооценку, саморегуляцию, самосознание и улучшение обучения. Статья подчеркивает важность использования рефлексии в образовательном процессе, чтобы помочь ученикам стать более компетентными и успешными в учебе и жизни.*

***Ключевые слова:** рефлексия, начальная школа, приёмы.*

Рефлексия в начальной школе — это процесс, в котором ученики задумываются над своими мыслями, чувствами и действиями, чтобы лучше понимать себя, свои ценности и свои успехи. Рефлексия может быть проведена индивидуально или в группе, и может включать в себя различные активности, такие как написание дневника, обсуждение с другими учениками или учителем, анализ ошибок и планирование будущих действий. Рефлексия помогает ученикам развивать критическое мышление, самооценку, саморегуляцию и самосознание.

Приёмы рефлексии на уроках в начальной школе могут быть различными и зависят от возраста и уровня развития учеников. Далее поделюсь с вами приёмами, которые использую в своей работе и теми, которые больше всего нравятся моим ученикам.

Все приёмы рефлексии условно можно разделить на несколько групп: круговое обсуждение, индивидуальная рефлексия, рефлексивные игры,

рефлексивные дневники и групповые проекты. Далее более подробно расскажу о каждом из них и поделюсь с вами примерами проведения.

Круговое обсуждение: учитель задает вопрос, а ученики отвечают по очереди, выражая свои мысли и впечатления.

Примеры вопросов для кругового обсуждения на уроке: «Что было самым интересным на уроке?», «Какие трудности возникли при выполнении задания? Как вы их решили?», «Какие знания и умения вы получили на уроке?», «Как вы можете использовать новые знания в повседневной жизни?», «Что бы вы хотели изучать дальше в этой теме?», «Как вы можете улучшить свою работу в следующий раз?»

Пример проведения кругового обсуждения:

1. Задаю вопрос: «Что было самым интересным на уроке?»
2. Ученики отвечают по очереди, выражая свои мысли и впечатления.
3. Прошу дополнить или объяснить ответы, если это необходимо.

4. Подвожу итоги обсуждения, подчеркивая наиболее важные мысли.
5. Если необходимо, даю рекомендации, как можно улучшить работу в следующий раз, основываясь на ответах учеников.

Например:

Я: «Что было самым интересным на уроке?»

Ученик 1: Мне понравилось, как мы рисовали картинку с помощью геометрических фигур.

Я: Отлично, а что еще было интересным на уроке?

Ученик 2: Мне понравилось, что мы работали в группах и обсуждали свои идеи.

Я: Хорошо, спасибо за ответы. Как вы можете использовать новые знания в повседневной жизни?

Ответы учеников.

Индивидуальная рефлексия. Во время данной рефлексии ученики могут записать или нарисовать свои мысли и впечатления в тетрадь или на отдельном листе бумаги.

Варианты вопросов для проведения индивидуальной рефлексии.

- Что я узнал на уроке и как это поможет мне в будущем?
- Какие навыки я улучшил на этом уроке?
- Как я могу применить полученные знания в повседневной жизни?
- Какие трудности возникли при выполнении задания и как я их преодолел?
- Что я мог бы сделать по-другому, чтобы улучшить свою работу в следующий раз?
- Что было самым сложным на уроке и как я справился с этим вызовом?
- Какие аспекты темы я хотел бы изучить более глубоко в будущем?

Схема проведения индивидуальной рефлексии:

1. Предоставляю время для индивидуальной рефлексии, например, 5 минут.
2. Ученики записывают свои мысли и ответы на мой вопрос
3. Далее прошу учеников поделиться своими мыслями в классе или оставить их запись для себя.
4. Использую результаты индивидуальной рефлексии для анализа эффективности своего урока и улучшения его в будущем.

5. Рефлексивные игры. Их я использую, чтобы развить навыки рефлексии, например, «Что я узнал сегодня?» или «Что я могу сделать лучше в следующий раз?». Приведу несколько вариантов игр.

– Игра «Моя лучшая работа». Прошу учеников выбрать одну из своих работ, которую они считают лучшей, и объяснить, почему они так считают. Затем прошу поделиться своими мыслями в классе и обсудить, что делает работу хорошей.

– Игра «Три вещи, которые я узнал на уроке». Предлагаю ученикам записать три вещи, которые они узнали на уроке, и объяснить, почему эти знания важны. Затем прошу поделиться своими мыслями в классе и обсудить, как они могут использовать эти знания в повседневной жизни.

– Игра «Моя самая большая трудность». Прошу учеников рассказать о самой большой трудности, с которой они столкнулись на уроке, и объяснить, как они преодолели эту трудность. Затем прошу поделиться своими мыслями в классе и обсудить, как они могут использовать эти навыки в будущем.

– Игра «Кто я в этом уроке». Прошу ребят описать, кто они были во время урока: активным участником, наблюдателем или кем-то другим. Затем предлагаю поделиться своими мыслями в классе и обсудить, как они могут изменить свою роль в следующий раз.

– Игра «Мои лучшие качества». Предлагаю школьникам описать свои лучшие качества, которые помогают им быть успешными на уроке. Затем прошу поделиться своими мыслями в классе и обсудить, как они могут использовать эти качества для достижения успеха в других областях жизни.

Рефлексивные дневники. Это одно из самых трудоемких и затратных по времени, но интересных направлений. Мои ученики ведут рефлексивные дневники, где они записывают свои мысли и впечатления не менее одного раза в неделю (идеально работать с дневником 3–4 раза в неделю). Чтобы экономить время, а дневник заполнять чаще использую следующую таблицу:

Дата заполнения	Здесь вписывается дата заполнения дневника
Сегодня мне больше всего понравилось на ...	Прошу написать о предметах, которые им сегодня больше всего понравились и объяснить, почему.
Мой лучший друг	Здесь нужно написать о своем лучшем друге и объяснить, что делает этого друга таким особенным.
Какую книгу я сейчас читаю	Нужно написать о своей самой любимой книге и объяснить, почему она понравилась.
Мой любимый вид спорта	Нужно написать о своем любимом виде спорта и объяснить, почему ты его любишь.
Моя цель на следующую неделю	Нужно написать свою цель и объяснить, почему она так важна.

Групповые проекты: ученики работают в группах, обсуждая свои мысли и идеи, и делятся своими выводами с остальными учениками.

Примерные вопросы для обсуждения:

1. Что мы узнали сегодня? Вопрос нужен для того, чтобы провести обсуждение и убедиться, что все понимают материал, а также ответить на возможные вопросы.
2. Что мы можем улучшить? Вопрос нужен, чтобы ученики подумали, как они могут улучшить свою работу в школе или дома, выслушать идеи по улучшению.
3. Что мы сделали хорошо? Вопрос важен, потому что на данном этапе есть возможность похвалить учеников за хорошую работу и поощрить их продолжать стараться.
4. Какие навыки мы развиваем? Вопрос важен, чтобы помочь ученикам осознать, какие навыки они уже приобрели и как они могут продолжать развиваться.

5. Что мы можем сделать лучше в следующий раз? Вопрос важен, потому что помогает ученикам понять, как они могут улучшить свою работу и достичь лучших результатов.

Важно, чтобы рефлексия была не только инструментом для оценки знаний и умений, но и способом развития самооценки, самоконтроля и саморегуляции учеников.

Подводя итог хочу отметить, что рефлексия в начальной школе имеет несколько целей и преимуществ: развитие критического мышления; позволяет оценить свои успехи и неудачи, понять свои сильные и слабые стороны; научиться контролировать свои эмоции и поведение; учит лучше понимать себя, свои ценности и убеждения; улучшает обучение.

Таким образом, рефлексия в начальной школе является важным инструментом развития учеников и помогает им стать более компетентными и успешными в учебе и жизни.

Литература

1. Бугрименко, Е.А. Чтение без принуждения. М.: Педагогика, 1987. 341 с.
2. Войтик, И.М., Семенов И.Н. Оценка и развитие рефлексивного мышления: учебное пособие. Новосибирск: СибАГС, 2011. — 144 с.
3. Волков, Б.С. Психология детей младшего школьного возраста: учебное пособие. М.: КНОРУС, 2016. — 348 с.
4. Воронцов А.Б. Развивающее обучение. Модель основной образовательной программы образовательного учреждения. ФГОС. М.: Просвещение, 2013. — 192 с.
5. Давыдов В.В. Проблемы развивающего обучения. М.: Изд-во МГУ, 1986. — 238 с.
6. Епимахина Ю. В. Развитие личностной рефлексии как фактор формирования смысложизненных ориентаций в старшем школьном возрасте. Ростов-на-Дону: Феникс, 2014. — 213 с.
7. Липатникова И.Г. Рефлексивный подход к обучению математике учащихся начальной и основной школы в контексте развивающего обучения Е.: Калан, 2005. — 395 с.
8. Рябушкина Т.М. Познание и рефлексия. М.: Канон РООИ, 2014. — 352с.
9. Филоненко А.А. Развитие рефлексии у детей младшего школьного возраста. Молодой ученый. — 2014. — №8. — С. 892–894.

Как дружба помогла мне в процессе подготовки победителя всероссийского конкурса «Большая перемена»

Лоханская Элла Олеговна

Учитель истории, обществознания и проектной деятельности первой квалификационной категории
МБОУ СОШ №21 им. П.С. Ракутина
ellada-07@yandex.ru

***Аннотация:** статья будет интересна тем, кто занимается подготовкой учащихся к различным творческим и научным конкурсам. В ней описывается опыт использования в наставнической деятельности такого инструмента, как дружба. Выявлены особенности и специфика данного метода, а также описан весь путь реализации.*

***Ключевые слова:** наставник, друг, конкурс.*

Греческий философ Аристотель высказал мысль, что дружба — самое необходимое для жизни, так как никто не пожелает себе жизни без друзей, даже если бы он имел все остальные блага.

Наставничество, как система развивалось на протяжении всей истории человечества. В Древней Греции ученики, называемые дискипулами, получали образование и воспитание от более опытных наставников, которых называли педагогами. Педагоги сопровождали своих учеников на протяжении дня, учили их основам знаний и этикету.

В японской культуре существует концепция, известная как «сэнсэй-кохай». Другими словами, это взаимоотношения между наставником и учеником. Сэнсэй (наставник) передавал знания, мудрость и навыки своим кохай (ученикам). Ученики должны были взамен проявлять уважение и преданность своему наставнику.

В средние века в Европе мастера существовали в гильдии ремесленных мастерских и в них мы тоже можем рассмотреть систему наставничества. Мастера передавали свои знания и навыки подма-

стерьям (ученикам). В дальнейшем ученики могли сами стать мастерами.

В современном обществе наставничество используется в различных сферах нашей жизни. На какой-то период истории наставничество было несправедливо отодвинуто как система, но в последние годы начинает развиваться с новой силой. Особенно популярным оно становится в таких областях как образование и спорт. С каждым днем роль наставника становится более ценной и значимой.

Как мы уже с вами поняли из примеров истории наставничество — это процесс, когда более опытный человек (учитель) передает свои знания и умения, менее опытному человеку (ученику).

Возможности наставничества огромны, и существует множество инструментов, которые могут помочь в этом процессе. Один из таких инструментов — дружба.

Дружба — это особая форма отношений, которая основывается на взаимной поддержке, доверии и уважении. В дружеских отношениях люди

чувствуют себя комфортно и свободно выражают свои мысли и чувства. Именно поэтому считаю дружбу одним из самых мощных инструментов наставничества.

Когда наставник и подопечный становятся друзьями, это создает благоприятную атмосферу для обмена знаниями и опытом. Подопечный мо-

жет чувствовать себя более открытым и готовым принимать советы и рекомендации от наставника, так как знает, что это делается в его интересах и на основе дружеской поддержки.

Как аспект дружбы проявляется в рамках участия в конкурсе представлено в сравнительной таблице №1.

Таблица №1. Дружба в рамках конкурса

Этап конкурса	официальные отношения	дружеские отношения
Планирование участия	Нужно подробно и детально объяснить, почему ребенок должен потратить огромное количество ресурсов на дело, которые может и не быть результативным.	Процесс убеждения проходит намного легче и быстрее.
	Сложнее найти ключик для мотивации ребенка оттачивать определенные навыки	Легче ребенка замотивировать для участия в других конкурсах или отработке каких-либо умений и навыков, легче донести, зачем ему это нужно
	Большая поддержка (или отрицание) идет со стороны семьи. И отталкиваясь от этого факта, ребенок выбирает программу действий	Ориентация на наставника-друга позволяет максимально выкладываться в конкурсах, даже, если нет поддержки со стороны семьи и окружающих
Выполнение заданий	Чаще всего приходится наставнику спрашивать у ребенка, сделал ли он задания, нужна ли ему помощь	Участник самостоятельно приходит и может объяснить, что вызывает у него затруднения
Подготовка к очным мероприятиям	Информацию ребенок ищет самостоятельно в интернете, в беседах со сверстниками и не всегда может правильно ее истолковать	Участник приходит с вопросами к наставнику и вместе они находят ответы на проблемные вопросы
Очные мероприятия	Ребенок звонит только когда говорят, что это время для звонка наставнику	Участник звонит на всех этапах и по любым даже личным вопросам
После завершения конкурса	Ребенку нужна психологическая помощь и поддержка (особенно, если не прошел на очный этап), а так как отношения деловые, педагогу приходится надеяться, что основная поддержка будет оказана в семье.	Есть больше возможностей для оказания психологической помощи ребенку

Как видно из таблицы, дружба способствует более глубокому пониманию между наставником и наставляемым. Они могут разговаривать о личных целях, мечтах и проблемах, что помогает наставнику лучше понять потребности и желания подопечного. В свою очередь, подопечный может получить ценные советы и поддержку от наставника, основанные на его личном опыте и знаниях.

Дружба также способствует созданию долгосрочных отношений между наставником и на-

ставляемым. Когда они становятся друзьями, они обычно стремятся поддерживать связь и помогать друг другу на протяжении длительного времени. Это позволяет наставнику быть постоянным источником поддержки для наставляемого в течение его жизни или карьеры.

Следует отметить, что как у любого инструмента есть свои плюсы и минусы, так и использование дружбы как инструмента наставничества имеет свои особенности.

К положительным сторонам я бы отнесла:

1. Установление тесного эмоционального контакта. Это помогает чувствовать ребенка, в каких-то вопросах понимать его без слов.
2. Меньше энергии тратиться на мотивацию ребенка для выполнения каких-либо задач.
3. Легче выявить проблемные вопросы и подобрать инструменты для их корректировки.

Особенности дружбы между наставником и наставляемым (не отрицательные стороны, но стороны, которые следует учитывать):

1. Большая ответственность за данного ребенка, за то какие мы даем ему советы, ответственность за результат.
2. Дружба — это процесс двухсторонний, значит нужно быть готовым использовать советы, которые даст вам наставляемый.
3. Вы будете посвящены в некоторые секреты и проблемы друга, также придется делиться своими.

Важный момент заключается в том, что дружба в наставничестве обязательно должна быть взаимной и основываться на взаимном уважении и понимании. Наставник не должен злоупотреблять своим положением и использовать дружбу для достижения своих собственных целей. Вместо этого, он должен быть преданным другом, готовым поддерживать и помогать подопечному в его развитии и достижении целей.

Литература

1. Аристотель, *Этика* / Издательство «Эксмо», 2022. — 320 с.
2. Волкова Н.А. Наставничество в школе как ресурсная среда для развития компетенций обучающихся / Н.А. Волкова, И.В. Сычева // Академический вестник. Вестник СПб АППО. — 2022 — №2. — С. 18–21.
3. Журнал «Мастер-класс от «Большой перемены» // ИД «Методист». — 2023 год — №6. — 68 с.
4. Наставничество в системе образования России. Практическое пособие для кураторов в образовательных организациях / Под ред. Н.Ю. Синягиной, Т.Ю. Райфшнайдер. — М.: Рыбаков Фонд, 2016. — 153 с.

Когда наставник и наставляемый становятся друзьями, нужно быть готовым к тому, что общее будет уходить далеко за рамки конкурса. Вы будете много времени проводить за разговорами, станете гостями друг у друга на днях рождения, организуете совместный досуг.

Моя практика участия с ребятами в данном конкурсе показывает, что в очные этапы участия, в финал и победителями становились ребята, с которыми у нас теплые дружеские отношения.

Исходя из своего личного опыта, из моей личной статистики дружба является мощным инструментом в наставничестве. Она создает благоприятную атмосферу для обмена знаниями и опытом, способствует более глубокому пониманию и помогает создать долгосрочные отношения. Однако, важно помнить, что дружба должна быть взаимной и основываться на взаимном уважении и понимании. Еще бы хотелось сделать акцент на таком важном моменте, что дружба не рождается здесь и сейчас, дружба формируется годами. Она складывается из общих побед и поражений, из общих дел и совместной деятельности, из решения общих задач и умения отпускать к другим наставникам и оставаться просто хорошим другом...

Возвращаясь к мысли Аристотеля, делаю вывод, что эйфория от победы пройдет, полученный приз будет распределен по назначению, а вот дружба, которая сформирована между нами останется долго.

Использование современных образовательных технологий в коррекционной развивающей работе с детьми раннего возраста

Осеева Надежда Александровна

Санкт-Петербургское Государственное Казенное Учреждение Здравоохранения
«Психоневрологический дом ребенка № 9», Санкт-Петербург, Россия
Учитель-дефектолог
E-mail: na-oseeva@mail.ru

Попова Наталия Анатольевна

Санкт-Петербургское Государственное Казенное Учреждение Здравоохранения
«Психоневрологический дом ребенка № 9», Санкт-Петербург, Россия
Учитель-дефектолог
E-mail: natali61-09@yandex.ru

***Аннотация:** в статье представлен вариант эффективного использования учителями — дефектологами современных образовательных технологий в коррекционной развивающей работе с детьми раннего возраста. Предложен подробный конспект непосредственно образовательной деятельности, практические подходы к применению электронных образовательных ресурсов, инновационных приемов на занятиях с малышами.*

***Ключевые слова:** педагогические технологии, коррекция, интеграция.*

Конспект непосредственно образовательной деятельности

Тема: «Кого разбудил солнечный зайчик?».

Образовательные области: интеграция: познавательное развитие, речевое развитие.

Педагогические технологии: информационно-коммуникативная технология, игровая технология.

Возрастная категория: 4-й год жизни.

Цель: расширять представления детей о жизни диких животных.

Обучающие задачи: закреплять представления детей о признаках весны, учить детей устанавли-

вать причинно-следственные связи между природными явлениями. Отгадывать загадки о весне. Учить детей видеть и называть отдельные признаки животных (тяжелый, сердитый, горбатый, полосатый). Учить различать голоса животных. Уточнять представления детей об основных геометрических формах. Закреплять умение детей сооружать постройку из объемных геометрических форм. Продолжать развивать целостное восприятие объекта и отдельных его частей. Продолжать учить детей ориентироваться на плоскости. Учить детей отвечать развернутой фразой на вопросы: Кто это? Что он делает? Какой он? Закрепить обоб-

щающие понятия: «животные», «дикие животные», «зоопарк». Учить составлять картину с простым сюжетом из природного материала.

Коррекционно-развивающие задачи: стимулировать у детей познавательный интерес, развивать инициативность и коммуникативные качества детей. Развивать у детей слуховое внимание и координацию движений, умение соотносить действие со словом и ритмом. Координировать движения мелкой моторики, особенно указательных и больших пальцев обеих рук. Коррекция зрительного и слухового внимания, речевого слуха. Коррекция эмоциональных реакций и поведенческих проявлений у детей в процессе различных видов деятельности и взаимодействия с взрослыми.

Воспитывающие задачи: воспитывать у детей любовь и бережное отношение к животным, природе. Проявлять эмоциональную отзывчивость во время непосредственных контактов детей и взаимодействия с взрослыми. Формировать эмоционально-волевые качества у детей.

Предварительная работа: поездка с детьми в зоопарк; наблюдение за животными. Учить различать животных, называть их, выделяя их существенные особенности. Закреплять обобщающие понятия: «животные», «дикие животные», «зоопарк».

Прослушивание аудиозаписей с голосами животных. Учить различать животных по крику, вызывая звукоподражания у детей.

Наблюдение за признаками весны на прогулке. Учить отгадывать загадки о весне и устанавливать причинно — следственные связи между природными явлениями на прогулке.

Учить сооружать постройки из разных строительных материалов по показу, по речевой инструкции (паровозик) и обыгрывание их. Закреплять представления об основных геометрических формах. Учить соотносить действия со словом и ритмом (по показу, выполнять действия совместно с взрослым), проведение логоритмических игр и упражнений.

Форма организации: подгрупповая.

Методы и приемы: рассматривание, беседа, разговор с детьми, совместные действия, просмотр и анализ слайдов.

Материалы и оборудование: мультимедийная установка с экраном. проектор «Жар — птица». магнитограф, картинный материал. Объемные ге-

ометрические формы. Настольные фланелеграфы и набор природного материала: разноцветные камушки. CD — диск со звукозаписью голосов животных. Презентация, подготовленная в PowerPoint. «Вальс» Грига в фортепианном исполнении, авторский стихотворный материал.

Структура НОД:

Вводная часть: 1 мин.

Приветствие детей. Установление эмоционального контакта. Расположение детей для продолжения совместной деятельности. Образовательная деятельность проводится в музыкальном зале. Заранее подготовлены все материалы и настроено оборудование для занятия.

Основная часть: 12 мин.

Рассматривание волшебного фонарика, а затем солнечных зайчиков на стене. Появляется солнышко под музыкальное сопровождение (вальс Грига). Его приветствие детей. Отгадывание загадок. Дети строят из объемных геометрических форм «паровозик и едут в зоопарк. Прослушивание звукозаписи с голосами животных и угадывание «Кто как кричит?» Диалог с детьми. Рассматривание картинок с изображением диких животных. Ответы детей на вопросы: «Кто какой и почему?». Презентация слайдов с изображением животных. Диалог с детьми. Выполнение ритмичных движений совместно с солнышком. Дети садятся за столы. Предложение дефектолога — создать картину из стеклянных камушков. Рассматривание разноцветных камушков, определение ориентировки на плоскости. Выполнение работы детьми. Диалог с детьми и помощь детям. Рассматривание выполненных работ, ответы детей на вопросы педагога.

Заключительная часть: 2 мин.

Подведение итогов. Дефектолог задает вопросы, выслушивает ответы детей (Что мы делали сегодня на занятии? Кто к нам приходил в гости? Чьи голоса слышали? Куда ездили? Каких животных узнали? Каких животных видели на экране? Как играли с солнышком? Какую картину сложили?).

Положительная, эмоционально-окрашенная оценка деятельности детей. Подготовка детей к окончанию коммуникативного общения. Возвращение детей в другое пространство для другой деятельности.

Ход НОД: Дефектолог: «Ребята сейчас я вам покажу, один волшебный фонарик, вот он. Этот фонарик покажет нам солнечных зайчиков. Посмотрите». (Читает авторское стихотворение):

*«Солнечные зайчики скачут по стене,
Помани их пальчиком, пусть бегут к тебе,
Вот он светленький кружок убежал на потолок,
Убежал на стеночку, убежал на шкаф
и опять на потолок».*



Дефектолог: «Ребята, когда мы можем увидеть солнечных зайчиков? Почему?».

Появляется «Солнышко», под музыкальное сопровождение (вальс Грига). *«Солнышко»:* «Дети ждут меня давно и открыли мне окно,
Я лучами согреваю, и усталости не знаю».

«Солнышко» предлагает детям отгадать загадки: «Растет на полянке весной, всех радует своей красотой». «У дерева на веточке, новые платочки, это растут весной, красивые листочки». «Красиво песенку пою, птенчиков своих кормлю».

Дефектолог: «А сейчас мы поедem в зоопарк. Но вначале мы построим паровозик». (Дети строят паровозик из объемных геометрических форм и садятся в него).

*«Загудел паровоз
и вагончики повез:
чух — чух — чух —
и вагончики повез. Приехали. Остановились».*



Дефектолог: «Ребята куда мы приехали? (Ответы детей). Сейчас мы вами послушаем. Чьи голоса вы услышите, расскажите мне. (Ответы детей: волк воеет, кукушка кукует, медведь ревет, тигр рычит, обезьяна кричит). «А сейчас посмотрите и правильно отвечайте. Кто это? Какой он?»



Ответы детей (Это, тигр. Он сердитый, полосатый. Это медведь. Он косолапый, мохнатый. Это слон. Он большой и тяжелый. Это жираф. Он высокий. Это верблюд. Он горбатый. Это бегемот. Он большой тяжелый. Это зебра. Она полосатая).

Дефектолог: Посмотрим на экран. (Кто это? Какой? Что делает?) Просмотр слайдов презентации. Диалог с детьми.

Дефектолог: «Солнышко мы устали, поиграй с нами!»

«Солнышко» (проводит физминутку, читает авторское стихотворение):

*Мы веселые мартышки, мы играем громко слишком!
Мы в ладошки — хлоп, мы ногами — топ,
Надуваем щечки, скачем на носочках,
Оттопырим ушки, хвостик — на макушке,
Пальчик поднесем к виску и подпрыгнем к потолку,
Шире рот откроем, рожлицу состроим,
Лишь скажу я слово «три», ты с гримасой замри!
«Молодцы, ребятки, хорошо выполняли упражнение!»*



Дефектолог: «А сейчас, ребятки, мы будем складывать картину (цветочек и птичку) из стеклянных камушков». (Дети садятся за столы и выполняют работу). «Что вы сложили из камушков? Ребята скажите, почему растет цветочек? Чему радуется птичка?» (Ответы детей: Потому что греет солнышко). «Давайте подарим ваши картины солнышку!!!»



Дефектолог подводит итог занятия. «Солнышко» дает оценку, деятельности каждого ребенка.



Литература

1. Янушко Е.А. Сенсорное развитие детей раннего возраста 1 — 3 года: (метод. пособие для педагогов дошкольных учреждений и родителей) — М.: издательство ВЛАДОС, 2018.
2. Елецкая О. В., Вареница Е.Ю. День за днем говорим и растем: Пособие по развитию детей раннего возраста. — М.: ТЦ Сфера, 2007.
3. Коррекционно — развивающая работа с детьми раннего и младшего дошкольного возраста. Под ред. Н.В. Серебряковой. — КАРО, 2008.
4. Сенсорная комната — волшебный мир здоровья: Учебно-методическое пособие / Под ред. В.Л. Жевнерова, Л.Б. Боряевой, Ю.С. Галлямовой. — СПб, 2007.

ТЕХНИЧЕСКОЕ ТВОРЧЕСТВО И МЕХАНИКА

Использование робота манипулятора Dobot Magician для изучения автоматизации процессов упаковки продукции

Заяц Анатолий Викторович

МАОУ Политехническая гимназия, Нижний Тагил, Россия
Педагог дополнительного образования детского технопарка «Кванториум»
E-mail: zav.tapi@mail.ru

Журавский Георгий Владимирович

МАОУ Политехническая гимназия, Нижний Тагил, Россия
Педагог дополнительного образования детского технопарка «Кванториум»
E-mail: gogadantes77@gmail.com

Пыхтина Анастасия

МАОУ Политехническая гимназия, Нижний Тагил, Россия
Ученица
E-mail: nastyapih96@gmail.com

Аннотация: рассмотрены преимущества использования роботов манипуляторов в упаковочных линиях. Приведена примерная программа переноса двумерного массива элементов в другой массив. Даны рекомендации по написанию программы.

Ключевые слова: автоматизация производств, программирование, упаковочные роботы, коботы, Dobot Magician, развитие инженерного мышления, дополнительное образование.

Упаковка готовой продукции встречается почти на каждом производстве. На данный момент этим в основном занимается специально обученный персонал. Работники стоят у конвейера, по которому непрерывным потоком движется товар. Товар накапливается в накопителе, представляя собой определенную матрицу, элементами которой являются отдельные единицы товара или упаковки товара. Дальше товар должен быть перемещен во вторичную тару (несколько элементов в 1 коробке) или на поддон. При этом зачастую configura-

ция элементов (товара) в пространстве изменяется. Например, в накопителе товар располагался в виде матрицы 2×6, а разместить его необходимо в коробке в виде матрицы 3×4. Процесс однообразный, рутинный. Работники устают, совершают ошибки. К сожалению, без брака не обходится ни одна упаковочная линия. Поэтому автоматизация упаковки помогает решить данную проблему, а также снизить брак и потери.

Машины могут выполнять работу по упаковке продукции не останавливаясь: 24 часа в сутки, без

выходных, праздников, перерывов на обед. За счёт увеличения производительности роботизация упаковки позволяет даже снижать цену на конечные товары.

Для автоматизации упаковки манипулятору требуется система технического зрения. Это позволяет с большой точностью обнаруживать продукцию на конвейерной ленте. Манипулятор укладывает продукцию в подготовленную тару.

Роботизированная упаковка позволяет обходиться без дополнительных погрузчиков. Один и тот же коллаборативный робот-упаковщик (кобот) может выполнять сортировку, вставку слоев, укладку на поддоны, упаковку в кейсы, опрокидывание.

Кроме того, коботам под силу осуществлять конечный контроль товаров на предмет дефектов упаковки и соответствию визуальным стандартам качества, наносить штрих-код на упаковку.

Преимущества роботов-упаковщиков

1. Автоматизация упаковки заменяет ручной труд десятков, а на крупном производстве даже сотен людей, сокращая расходы предприятия на персонал, его содержание и обучение. Кроме того, повышается безопасность производства — при правильной настройке риск травмы даже при работе в непосредственной близости от человека стремится к нулю.
2. Роботы-упаковщики могут обслуживать несколько конвейерных линий одновременно или выполнять различные задачи во время одного упаковочного цикла.
3. Роботов легко перепрограммировать под другой тип, размер, форму упаковки или товара, а также под другие задачи (даже не связанные с упаковкой). При этом сотруднику предприятия не понадобятся специальные технические знания.
4. Роботизированная упаковка характеризуется высокой точностью и отсутствием брака.
5. Робот-упаковщик может синхронно работать с другими сборочными и упаковочными машинами, роботами-паллетайзерами, что обеспечивает непрерывность производственного процесса.
6. Встроенная система технического зрения, позволяющая идентифицировать объекты укладки, определять их качество, координаты, цвет, форму, считывать штрих-код или QR-код, считывать камерой фактическое количество уло-

женных объектов, отправлять данные об упакованной продукции в базу данных предприятия.

7. Возможность подключения дополнительных внешних камер технического зрения в места за пределы рабочей зоны кобота.
8. Синхронизация со скоростью конвейера.

Роботизированная упаковка активно применяется в пищевой промышленности, фармацевтике, косметологии, производстве стройматериалов, на складах.

Робот Dobot Magician позволяет реализовать некоторые функции, моделирующие работу реальных роботов, участвующих в производственных процессах. Ниже представлен пример программы, реализующей некоторые функции робота упаковщика. Программа создана на Scratch.

Программа предназначена для перемещения физических блоков различного размера из одной точки в другую. Блоки могут быть расположены в виде одной матрицы и перемещены в виде другой. По своей сути программа выполняет транспонирование изначальной двумерной матрицы, состоящей из свободного количества элементов. Программа состоит из трёх основных блоков.

Блок 1

```

ChooseEndTools SuctionCup
SetJumpHeight Height 50
set init_arr_1 to create empty list
set target_arr to create empty list
set start_size_x to 2
set start_size_y to 6
set target_size_x to 3
set target_size_y to 4
set smesh_x to 21
set smesh_y to 21
set init_x to 164
set init_init_x to init_x
set init_y to -154
set init_z to -48
set end_x to 227
set end_y to 0
set x to init_x
set y to init_y
set z to init_z
set target_x to end_x
set target_y to end_y
    
```

Первый блок программы представляет собой описание и создание всех переменных, которые нам потребуются для выполнения данной задачи.

Выбираем насадку «Присоска» и настраиваем высоту перемещения манипулятора.



Данные две переменные отвечают за создание двух массивов, которые будут использоваться нами для сохранения изначальных и конечных координат каждого элемента матрицы.



Данные переменные нужны для указания размерности матриц, изначальной и конечной, т.е. указываем количество элементов по оси x и по оси y.

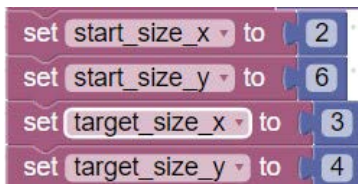

Данные переменные отвечают за смещение координат. Вычисляются они достаточно просто, нам просто нужно знать длину и ширину элемента (измеряется линейкой), а затем указать их в этих полях опираясь на оси.

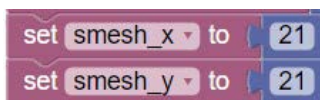

Данные переменные отвечают за начальное положение первого элемента в изначальной матрице и являются точкой отсчёта всех координат для изначальной матрицы. Определяются координаты вручную с помощью манипулятора.

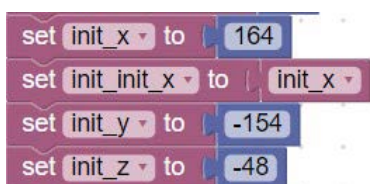

Данные переменные отвечают за положение первого элемента в конечной матрице. Определя-

ются также с помощью манипулятора. Ось z не указывается т.к. если все элементы расположены на одной плоскости, то можно использовать координату из изначальных замеров.

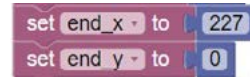

Данные переменные являются координатами в динамике, они нужны нам для того, чтобы не изменять изначальные координаты, поэтому в данном месте мы используем дублирующие переменные.

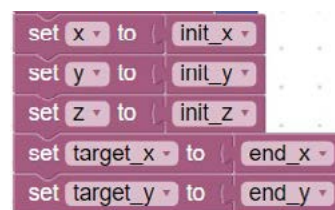

Блок 2

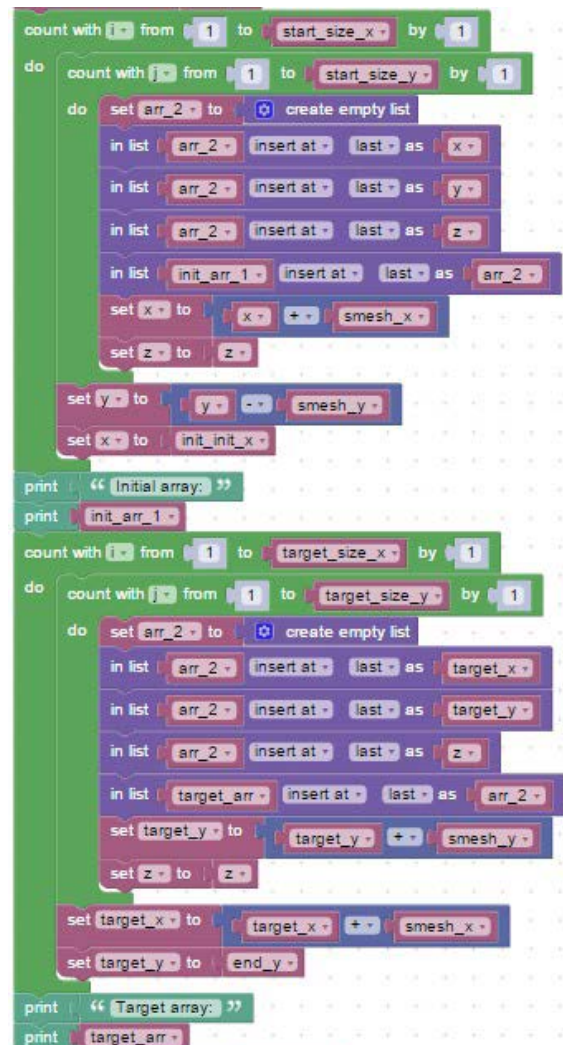

Второй блок нужен для создания двух массивов координат, изначального и конечного. Для того чтобы создать изначальный массив координат используются два цикла, один вложен в другой. Первый цикл идёт по элементам оси x, а вложенный в него идет по элементам оси y.

```
count with i from 1 to start_size_x by 1
do
  count with j from 1 to start_size_y by 1
  do
    [ ]
```

Во вложенном цикле создается пустой массив, он будет использоваться как подмассив координат одного элемента и записываться в основной массив.

```
set arr_2 to create empty list
```

Далее заполняется только что созданный массив значениями координат.

```
in list arr_2 insert at last as x
in list arr_2 insert at last as y
in list arr_2 insert at last as z
```

И после этого записывается в основной массив, заполненный координатами подмассив.

```
in list init_arr_1 insert at last as arr_2
```

Затем во вложенном цикле задаём новое значение для координаты x, добавляем смещение на размер элемента.

Блок 3

```
set len to length of target_arr
count with i from 1 to len by 1
do
  print [ ]
  JumpTo X
  [ ]
  SudoCup
  JumpTo X
  [ ]
  SudoCup
  print [ ]
```

Третий блок реализует работу манипулятора, здесь перемещаются элементы из одной координаты в другую.

Данная переменная отвечает за то, сколько элементов есть в конечном массиве, именно столько раз отработает цикл по перемещению элементов.

```
set x to x + smesh_x
set z to z
```

В основном цикле задаем новое значение для координаты y в соответствии со значением смещения, и устанавливаем значение координаты x равным изначальное значению.

```
set y to y - smesh_y
set x to init_init_x
```

После завершения работы основного цикла выводим весь изначальный массив в консоль, чтобы убедиться, что в процессе записи координат не возникло ошибок.

```
print "Initial array: "
print init_arr_1
```

Конечный массив координат создаётся по той же схеме что и изначальный.

```
count with i from 1 to target_size_x by 1
do
  count with j from 1 to target_size_y by 1
  do
    set arr_2 to create empty list
    in list arr_2 insert at last as target_x
    in list arr_2 insert at last as target_y
    in list arr_2 insert at last as z
    in list target_arr insert at last as arr_2
    set target_y to target_y + smesh_y
    set z to z
  end do
  set target_x to target_x + smesh_x
  set target_y to end_y
end do
print "Target array: "
print target_arr
```

```
set len to length of target_arr
```

Цикл для перемещения элементов матрицы, отработывает столько раз, сколько элементов находится в конечном массиве.



Сначала перемещаем манипулятор в координаты элемента изначального массива.

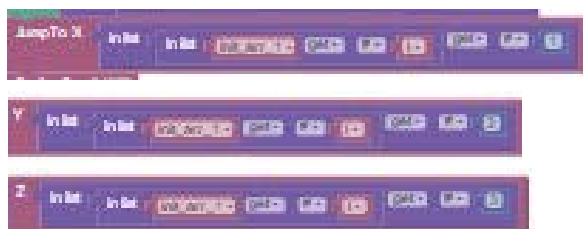

Координаты перемещения задаются с помощью обращения сначала в основной массив, а затем в подмассив с номером текущего элемента, далее по очереди обращаемся к каждой координате и записываем её в координаты для перемещения манипулятора.

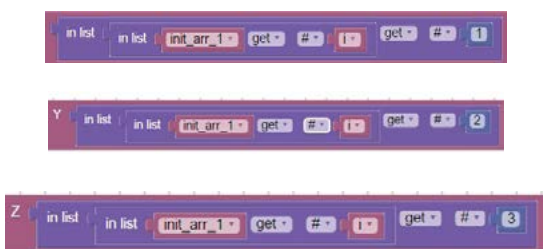

После того как переместили манипулятор в нужную точку мы включаем «Присоску».

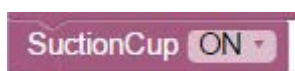

Далее перемещаем манипулятор на конечные координаты для данного элемента.



Координаты для перемещения манипулятора в конечную точку расположения текущего элемента задаются абсолютно таким же способом, как и при перемещении манипулятора в изначальную точку координат элемента.



После того как переместили элемент в конечную его точку, отключаем «Присоску».

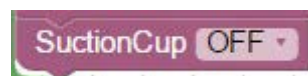

После того как выполнится цикл по перемещению элементов мы выводим в консоль что программа завершила свою работу успешно.

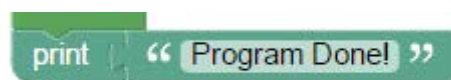

Литература

1. Программирование манипулятора в среде COOGLE BROCKLY: DOBOT MAGICIAN: Образовательная инженерная платформа/ О.А. Горнов. — М.: Издательство «Экзамен», 2021. — 188[1] с.
2. Dobot Magician. Руководство пользователя. — М.: ИНТ, 2018. — 114 с.
3. Заяц А. В., Зубиков А. А., Заяц М. Л. Использование робота манипулятора Dobot Magician для изучения вложенных циклов с учащимися 8–9 классов // Научные высказывания. 2023. №20 (44). С. 34–37. URL: https://nvjournal.ru/article/Ispolzovanie_robota_manipuljatora_Dobot_Magician_dlja_izuchenija_vlozhennyh_tsiklov_s_uchaschimisja_8_9_klassov
4. Заяц А. В., Зубиков А. А. Использование Dobot Magician для формирования инженерного мышления у учащихся 7–8 классов // Научные высказывания. 2023. №10 (34). С. 40–43. URL: https://nvjournal.ru/article/Ispolzovanie_Dobot_Magician_dlja_formirovanija_inzhenerenogo_myshlenija_u_uchaschihsja_7_8_klassov

ТРАНСПОРТ

Модернизация раздаточной коробки УАЗ 3151 39099 3741

Ильин Альберт Николаевич,

преподаватель

Кардашевский Петр Петрович

мастер производственного обучения ГБПОУ РС(Я) «Верхневилуйский техникум»

E-mail: alik.vvs@mail.ru

Аннотация: УАЗ является мощным и надежным автомобилем, который широко используется не только в городских условиях, но также и на бездорожье.

Тем не менее, даже отечественные внедорожники не бывают вечными.

Время от времени они требуют ремонта, замены изношенных деталей и узлов. В данной статье рассматривается такой узел, как раздаточная коробка, а также ее модернизация.

Ключевые слова: УАЗ, раздаточная коробка, модернизация.

1. Введение

Раздаточная коробка на УАЗ представляет собой узел, который предназначен для распределения крутящего момента от двигателя ко всем приводным механизмам УАЗ. Обычно «раздатки» устанавливаются на авто с повышенной проходимостью — с двумя ведущими мостами, позволяя отключать или включать передний мост в разных условиях эксплуатации.

Располагается раздаточная коробка на УАЗ рядом с КПП. Двухступенчатая коробка позволяет увеличить общее количество передач в два раза, а также существенно улучшить эксплуатационные качества и мобильность автомобиля даже в самых сложных условиях.

Цель: Улучшение ресурсных показателей, ремонтпригодности раздаточной коробки.

Задачи:

- Изучение проблемы эксплуатационных характеристик раздаточной коробки;

- Сравнение эксплуатационных подшипников разных конструкций.

Пример: Раздатка автомобиля газ 69 использовался конические подшипники 306 и 305

Актуальность: Изучение проблемы эксплуатационных характеристик раздаточной коробки.

2. Изучение проблемы

2.1 Раздаточная коробка

Раздаточная коробка УАЗ, она же раздатка, — узел, который отвечает за «раздачу» (распределение) крутящего момента на переднюю и заднюю оси. Как и все полноприводные внедорожники, автомобили этой марки по умолчанию имеют 1 ведущий мост — задний. Но оставляют возможность распределить усилие и на переднюю ось. За это и отвечает раздатка.



Рис. 52. Коробка раздаточная (1802)/1



Раздаточная коробка:

1-ведущий вал (вторичный вал коробки передач); 2-подшипник ведущего вала (вторичного вала коробки передач); 3-шестерня ведущая (шестерня включения прямой и понижающей передач); 4,7-подшипники вала привода заднего моста; 5-шестерня ведомая спидометра; 6-шестерня ведущая спидометра; 8, 21-манжеты; 9, 22-фланцы; 10-вал привода заднего моста; 11, 23-подшипники промежуточного вала; 12-промежуточный вал; 13-шестерня включения переднего и заднего мостов; 14-крышки подшипников; 15-вал привода переднего моста; 16, 20-подшипники вала привода переднего моста; 17-крышка картера; 18-картер; 19-пробка сливного отверстия; 24-заглушка; 25-пластина подвески; 26-стакан упорный подшипника; 27-крышка люка; 28-крышка механизма переключения; 29-шток вилки включения прямой и понижающей передач; 30-шток вилки включения переднего моста; 31-шарик фиксатора; 32-пружина фиксатора; 33-вилка включения переднего моста; 34-вилка включения прямой и понижающей передач

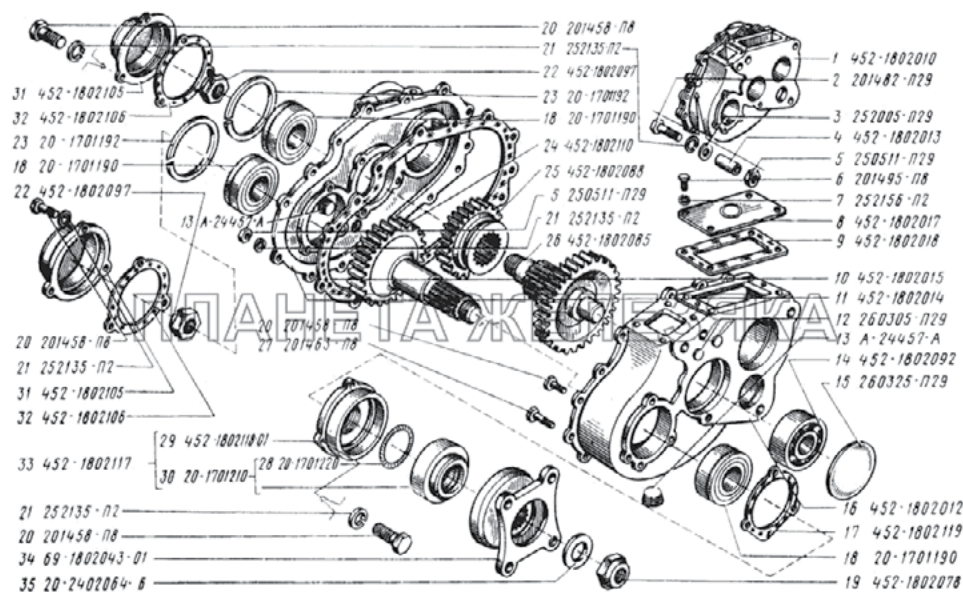
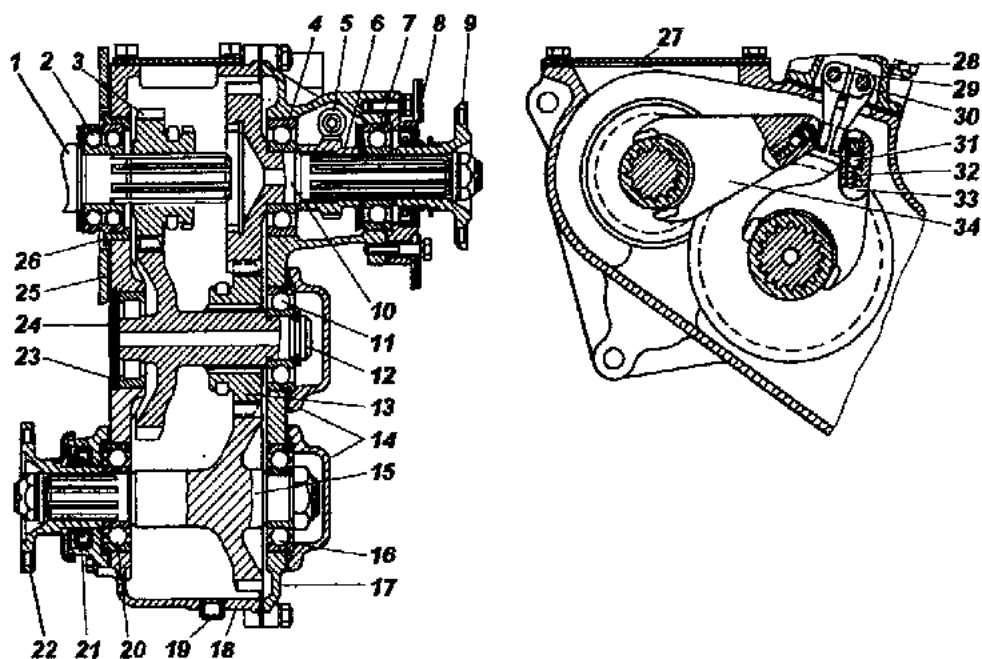
2.2. Подшипники

Шариковый радиальный однорядный подшипник качения



подшипник шариковый
306,307,305

Технические характеристики

Шариковый радиальный однорядный подшипник качения относится к стандартной серии и представляет собой самый привычный для большинства людей подшипник с однорядным расположением шариков и с двух сторон открытым доступом к ним.

Конические роликовые подшипники



Подшипники конические
306,307,2007107

Распорная втулка

Из куска металла точим распорную втулку толщиной 10мм. Высота 35мм и наружным диаметром 80мм.

2.3 Ресурс

Изучив проблему, недолговечность конструкторские инженерные просчеты проделанные заводом УАЗ, сравнив подшипники разной конструкции, рассчитав ресурсность, долговечность, способность выдержать большие нагрузки. Пришел к заключению что подшипники конического типа по всем характеристикам превосходят подшипники других типов, и превосходно подходят полностью, и отвечают нашим требованиям эксплуатации в суровых условиях.

3. Улучшение рабочих характеристик и ресурсных показателей.

Все шариковые подшипники меняем на конические такого же размера.

На фотографии примеры уже с замененными подшипниками.

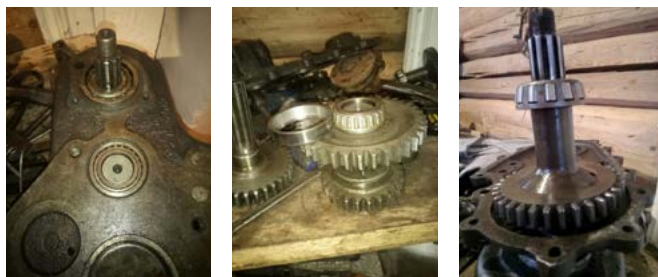

Заключение

Это раздаточная коробка была установлена на УАЗ патриот и прослужила 3 года, и служит по сей день. Участвует в соревнованиях «ХААР АЙАН». За 3 года эксплуатации по бездорожью, была произведена регулировка подшипников, добавление регулировочных шайб.

Литература

1. <https://www.drive2.ru/l/491827495096549506/>
2. <https://youtu.be/eZQP-oIJ6g0?si=ZUNonl6xUb8Jx859>
3. <https://uaz.service-manual.company/transmissiya/razdatochnaya-korobka-uaz/>

ФИЛОСОФИЯ

Роль эмоционального интеллекта в восприятии и интерпретации искусства: философский анализ

Коленова Валерия Валерьевна

Владимирский государственный университет
им. А.Г. и Н.Г. Столетовых
E-mail: kolenova0309@yandex.ru

Аннотация: статья исследует философские аспекты взаимосвязи между эмоциональным интеллектом и восприятием искусства. Автор доказывает, что ключевую роль в процессе познания и интерпретации прекрасного играет уровень эмоционального интеллекта. Феномен последнего, учитывая междисциплинарный баланс его концепции (психологии, социологии, философии) способен как углублять, так и ограничивать восприятие искусства. В статье представлена доказательная база, а также ряд примеров эмпирических исследований, позволяющих выстроить малоизученные актуальные связи между развитием эмпатии и роли философского знания в данном процессе.

Ключевые слова: философия искусства, философский анализ, эмпатия, эмоциональный интеллект, социальный интеллект, эмоциональная креативность.

Эмоциональный интеллект представляет собой способность распознавать, управлять и адекватно реагировать на собственные и чужие эмоции. Впервые данный концепт был введен американскими исследователями П. Сааловеем и Дж. Майером в 1990 году. Тогда ученые сделали акцент на предсказательной валидности эмоционального интеллекта в его функциях распознавания, использования, понимания и управления любого вида информации. Значительно позже, в модели Д. Гоулмана, был представлен синтез когнитивных способностей с личностными характеристиками. В его концепции подчеркивается, что база эмоционально-интеллектуальной платформы личности выстраивается на самосознании, саморегуляции,

мотивации, эмпатии, социальных навыках и интеллектуальных способностях. В последствии результаты исследований Гоулмана использовал Р. Бар-Она, сформировав на этой базе ряд компетенций, позволяющих человеку «успешно справляться с различными жизненными ситуациями» [6, с. 41], где главным инструментом представлено знание. Постепенно эта идея становится актуальнее, так как К. Петридес, Э. Ферхнем, Д.В. Люсин, Д.В. Ушаков, И.Н. Андреева, Т.А. Сысоева, О.В. Белоконь, Р. Лазарус, С. Фолкман, Дж. Эверилл представили научному сообществу ряд теоретических и практических доказательств, подтверждающих, что эмоции, испытываемые в обычной жизни и эмоции, возникающие в процессе восприятия искусства,

различны. Одним из главных критериев данного разделения становится понятие интеллект: «В отличие от относительных объективных истин науки произведения искусства несут в себе фрагменты абсолютной истины о мире и человеке, и в этом причина их неисчерпаемости...интеллект в значительной мере позволяет приблизиться к аксиоме правды...» [5, с. 407].

Попробуем выстроить связь между современной концепцией эмоционального интеллекта и восприятием произведений искусства, если в области знания, как одного из основных инструментов познавательной деятельности, мы будем использовать ресурсы философии (ее искусства и эстетики, в частности).

Ключевым моментом в искусстве как в форме познавательной деятельности является «открытие». Сам процесс ожидаемого результата многие эстетики разных направлений творческой деятельности называют по-разному. Например, у К.С. Станиславского (исследователь в области театрального искусства, режиссер) гипотеза ожидания в познании определяется как сверхзадача: «подобно тому, как из зерна вырастает растение, точно так из отдельной мысли и чувства художника вырастает нечто необъяснимое. Условимся называть его сверхзадачей» [8, с. 99]. Дж. Эверилл впервые вводит понятие эмоциональной креативности, как внутренней борьбы с неким синдромом предписанного или установленного эмоционального шаблона при действии в той или иной ситуации. По его мнению, личности с высоким уровнем эмоционального интеллекта весьма легко генерировать новые, более эффективные и аутентичные модели эмоционального поведения, в процессе восприятия искусства в том числе. «Чем выше интеллект, тем выше потребности» [5, с. 398], — пишет Эверилл. В зависимости от них сознание производит отбор от актуальных к возможности их удовлетворения в абсолютном соответствии с социальными нормами и уровнем определенного знания (например, философского). Ученый П.М. Якобсон в работе об экспрессии искусства отмечает, что «человека надо «подвести» к чувствам, которых у него еще нет, посредством правильного воздействия... Это значит, что должна появиться такая психологическая ситуация, которая дает возможность возникнуть эмоциональному отношению челове-

ка к определенному кругу явлений, и это образующееся эмоциональное отношение будет им пережито» [5, с. 241]. В качестве идеальной модели подобного влияния на личность П.М. Якобсон представляет процесс восприятия искусства, при этом приводит примеры различных эмоционально-интеллектуальных платформ, ускоряющих момент истинного чувствования:

- 1) восприятие сложных эмоциональных мотивов в литературе;
- 2) различие гаммы эмоциональных компонентов в разнообразии стилей и форм изобразительного искусства;
- 3) понимание эмоциональной структуры и влияние на слушателя в музыке.

Естественно, что переживание возникает на основе заинтересованности, затронутости фактами общественной жизни и взаимоотношений между людьми. Во всех предложенных выше примерах восприятие, улавливание кодов познания есть результат «сопереживания» чувств другого человека, изображенных в искусстве (Литература, театр, кино, живопись, скульптура, музыка). Но также возникает и «переживание нового чувства в результате осуществления человеком поступка, который по своему характеру противоречит некоторым чувствам, присущим ему (таким как страх, неуверенность, раздражение и т.д.)» [5, с. 249]. Таким образом, создание косвенного пути для более качественного и высокого уровня восприятия искусства, возможно.

Известно, что философия часто определяется как наука, исследующая фундаментальные вопросы существования, знания, этики, ума и т.д., с использованием логического рассуждения и критического анализа. В отличие от других научных дисциплин, которые фокусируются на конкретных аспектах реальности, философия пытается объяснить самые общие принципы, на которых строится понимание мира. Философия искусства — это область философии, которая исследует природу прекрасного, его значение и функции в обществе. Она рассматривает вопросы восприятия, интерпретации и эстетического суждения. На основании данных, приведённых выше, связь между философским знанием, эмоциональным интеллектом и уровнем восприятия искусства можно представить в виде следующей таблицы:

Эмоциональный интеллект	Философское знание	Уровень восприятия искусства
Самопознание и интроспекция	Вопросы самопознания и сознания	Глубокое личное взаимодействие с искусством; интерпретация собственных реакций
Эмоциональная оценка и этика	Философия этики	Оценка искусства через линзу общественных и моральных норм
Смысл и интерпретация	Философия языка и ума	Интуитивное «чувство» смысла и ценности произведения
Социальная коннективность	Общественные и культурные аспекты философии	Эмпатия и социальное взаимодействие через искусство
Эстетическое суждение	Эстетика	Интуитивное понимание красоты и вкуса в искусстве

Таким образом, мы видим, что эмоциональный интеллект может служить интегрирующим вектором между философским знанием и восприятием искусства. Это открывает ряд новых возможностей для междисциплинарных исследований и практик, обогащая восприятие и оценку искусства, добавляя к этому процессу глубину и нюансы. В эпоху глобализации и культурного

синтеза связь эмоционального интеллекта с коннективностью личности в социуме может помочь в создании более эмпатичных культурных и искусственных практик, а интеграция эмоционального интеллекта к восприятию искусства через философское знание может привести к возникновению новых гибридных форм выразительности и исследований.

Литература

1. Бахтин М.М. «Эстетика словесного творчества» (изд.2) // М.: Искусство, 1986. 198 с.
2. Гоулман Д. «Эмоциональный интеллект. Почему он может значить больше, чем IQ» // М.: Манн, Иванов и Фербер, 2020. 213 с.
3. Гоулман Д. «Эмоциональный интеллект» // М.: Альпина Паблишер, 2021. 186 с.
4. Дидро Д. «Об искусстве» (Т.2) // М.: Искусство, 1936. 370 с.
5. Люсин Д.В., Ушаков Д.В. «Социальный и эмоциональный интеллект. От процессов к измерениям» // Институт психологии РАН, 2019. 667 с.
6. Мамедова Л., Шагабутдинов Р. «HBR Guide. Эмоциональный интеллект» // М.: Манн, Иванов и Фербер, 2019. 126 с.
7. Мор Т. «Фокус внимания» // М.: Манн, Иванов и Фербер, 2021. 126 с.
8. Станиславский К.С. «Работа актера над собой» (Т.1) // М.: Просвещение, 1984, 324 с.

ЭКОНОМИКА И УПРАВЛЕНИЕ

Проведение расчетов с Китаем при закупке бытовой химии

Головастикова Никита Павлович,

Студент БГАУ

Запольских Юлия Альфредовна,

к.э.н. доцент

E-mail: nikita.golovastikov19@mail.ru

***Аннотация:** данное исследование анализирует торговые отношения между Россией и Китаем в сфере бытовой химии и оценивает меры, предпринятые для улучшения системы расчетов и финансовой инфраструктуры.*

Особое внимание уделяется важности снижения таможенных пошлин, упрощения таможенных процедур и заключения тарифных соглашений для создания более благоприятных условий для импорта бытовой химии. Также исследуется роль цифровых валют центральных банков в упрощении международных платежей и снижении финансовых рисков.

Работа подчеркивает перспективы дальнейшего развития торговли в данной сфере и важность сотрудничества между Россией и Китаем.

***Ключевые слова:** Россия, Китай, торговля, бытовая химия, таможенные пошлины, таможенные процедуры, тарифные соглашения, цифровые валюты центральных банков, сотрудничество, экономические отношения.*

Основная часть

В рамках укрепления торговых отношений, Россия и Китай расширяют сотрудничество в различных сегментах, придавая особое значение прямым расчетам в национальных валютах. Этот подход не только способствует укреплению финансовой независимости двух государств, но и является частью более широкой стратегии снижения внешнеэкономических рисков, прежде всего тех, что связаны с возможными колебаниями курса доллара и политикой международных финансовых систем. Ожидается, что такие шаги не только уменьшат потери от валютного обмена и конвертации, но и приведут к зна-

чительному увеличению объемов взаимной торговли, стимулируя экономический рост в обеих странах.

Анализ торговых отношений между Китаем и его основными торговыми партнерами в первой половине 2022 года выявляет значительный рост в экономических взаимоотношениях [2]. Товарооборот с АСЕАН, ЕС и США показал прирост, что свидетельствует об укреплении торговых связей. Особенно заметно увеличение экспорта из Китая в эти регионы, что может быть признаком растущего спроса на китайские товары [3]. В то время как Япония и Республика Корея также показывают положительную динамику в торговле с Китаем,

общий объем торговли с этими странами имеет место для роста.

В данном контексте, представленные экономические связи между Россией и Китаем, хотя пока еще не достигают уровня ведущих торговых партнеров, обладают огромным потенциалом для

дальнейшего укрепления и развития в сфере торговли бытовой химией. Этот потенциал проявляется через меры, предпринятые обеими странами для снижения таможенных барьеров, улучшения системы расчетов, а также увеличения инвестиций и сотрудничества в этом важном секторе экономики.

Таблица 1. Товарооборот между Китаем и основными торговыми партнёрами в январе-июне 2022 года.

Страны, объединения	Стоимость (млрд долл.)			Прирост(%)		
	Товарооборот	Экспорт	Импорт	Товаро-оборот	Экспорт	Импорт
АСЕАН	458,545	263,236	195,309	11,5	16,6	5,3
ЕС	420,603	277,228	143,375	8,4	19,1	-7,6
США	383,931	292,651	91,28	12,7	15,8	3,6
Япония	177,138	83,546	93,592	-2,1	4,4	-7,3
Р. Корея	184,246	81,333	102,913	9,4	18,3	3,3

Усовершенствование системы расчетов между Россией и Китаем является ключевым фактором для углубления торговых отношений. Расширение использования национальных валют может снизить зависимость от третьих валют и повысить стабильность взаимных платежей. Упрощение бюрократических процедур и улучшение финансовой инфраструктуры способствуют эффективности трансграничных транзакций, обеспечивая быстрый и безопасный финансовый обмен, что в свою очередь может стимулировать рост объемов торговли и укрепить экономические связи между странами[2].

Бытовая химия занимает одну из важных позиций среди статей российского импорта из Китая. Она входит в тройку наиболее значимых товарных категорий, что подчеркивает важность этой отрасли для потребительского рынка России и демонстрирует интенсивность торговых отношений между двумя странами в этом секторе.

Таким образом, бытовая химия не только удовлетворяет потребности российских потребителей, но также способствует укреплению экономических связей между двумя странами в этой важной сфере.



Рис. 1. Валютная структура расчетов за поставки товаров и оказание услуг по внешнеторговым договорам (в процентах к итогу)

На данный момент, несмотря на отсутствие официальной статистики, можно отметить значительное увеличение объема взаиморасчетов в национальных валютах. Этот факт подчеркивает растущую важность использования национальных валют в торговых операциях между двумя странами. Первый вице-премьер Российской Федерации, Андрей Белоусов, сообщил об этом в ходе заседания межправительственной российско-китайской комиссии по инвестиционному сотрудничеству, которое состоялось в Пекине. Этот тренд указывает на стремление России и Китая минимизировать зависимость от долла-

ра США и международных финансовых систем, что может способствовать более устойчивым и надежным финансовым операциям между двумя странами. Увеличение объема взаиморасчетов в национальных валютах также подчеркивает укрепление экономических связей и стратегическое сотрудничество в сфере финансовых операций [3].

Внедрение цифровых валют, таких как цифровой юань в Китае и цифровой рубль в России, предоставляет множество возможностей для улучшения торговли между этими двумя странами. Ключевые аспекты приведены в таблице 2.

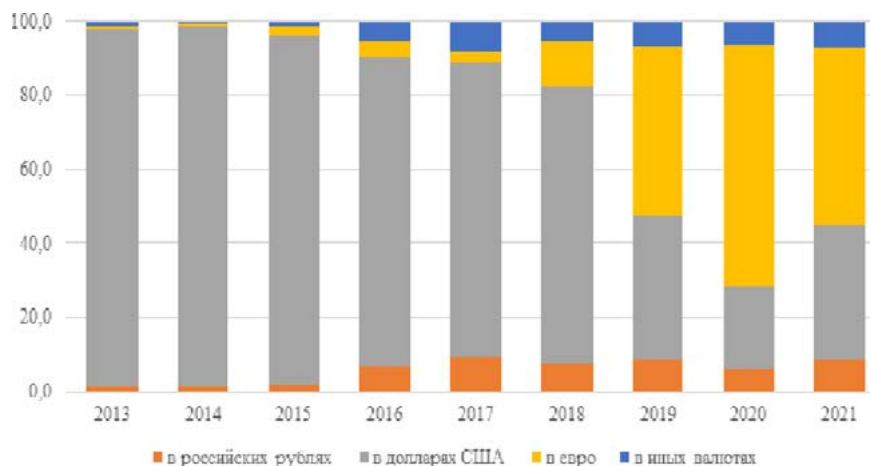
Таблица 2. Влияние цифровой валюты на торговые отношения

№	Возможности улучшения торговли	Описание
1	Упрощение и ускорение платежных процессов	Цифровые валюты упрощают и ускоряют международные платежи, сокращая время и издержки на переводы.
2	Обход традиционных финансовых систем	Предоставляют возможность обхода традиционных финансовых систем и уменьшения зависимости от мировых резервных валют.
3	Безопасность и прозрачность транзакций	Обеспечивают повышенную безопасность и прозрачность финансовых операций, что способствует снижению риска мошенничества и нелегальной торговли.
4	Улучшение торгового финансирования	Могут упростить процессы торгового финансирования, включая предоставление кредитов и гарантий, что может способствовать увеличению объемов торговли.
5	Интеграция с новыми технологиями	Внедрение может способствовать интеграции с другими цифровыми инновациями, такими как смарт-контракты, повышая эффективность торговых операций.
6	Преодоление валютных рисков	Использование может снизить валютные риски, связанные с колебаниями обменных курсов, особенно в долгосрочной перспективе.
7	Расширение доступа к финансовым услугам	Могут предоставить новые возможности для компаний и предпринимателей, особенно в регионах с ограниченным доступом к традиционным банковским услугам.
8	Поддержка малого и среднего бизнеса	Упрощение трансграничных платежей и снижение комиссий может помочь малым и средним предприятиям расширять свою торговую деятельность.
9	Экономическое сотрудничество и интеграция	Могут способствовать более глубокому экономическому взаимодействию и сотрудничеству между странами, что может укрепить их экономические связи в долгосрочной перспективе.
10	Адаптация к изменениям в мировой экономике	В условиях быстро меняющейся мировой экономической среды и цифровой трансформации цифровые валюты могут стать ключевым фактором, помогающим странам адаптироваться к новым вызовам и возможностям.

В рамках долгосрочных соглашений и переговоров между Россией и Китаем были снижены таможенные пошлины на ряд товарных позиций, включая бытовую химию. Это снижает финансовую нагрузку на компа-

нии при ввозе товаров и делает китайскую бытовую химию более доступной для российских потребителей.

Стороны активно работают над упрощением и ускорением таможенных процедур при импорте

товаров. Это включает в себя внедрение электронных систем декларирования и упрощение процессов контроля на таможне. Как результат, компании могут получать свои поставки бытовой химии быстрее и более эффективно. Президент Китая Си Цзиньпин подчеркнул важность сотрудничества в этой области, сказав: «Упрощение таможенных процедур способствует развитию более открытых и свободных торговых отношений между нашими странами.»

Страны активно развивают экономическое сотрудничество, включая инвестиции в производство бытовой химии. Это способствует увеличению предложения бытовой химии на рынке и снижению цен.

Заключение

Сотрудничество между Россией и Китаем в сфере бытовой химии представляет собой важный элемент их экономических отношений. Как подчеркнул президент России Владимир Путин:

«Сегодняшний мир требует укрепления многополярности и расширения сотрудничества между странами.» Снижение таможенных пошлин и упрощение таможенных процедур способствуют более свободному потоку товаров, а тарифные соглашения и квоты создают более выгодные условия для импорта бытовой химии.

Экономическое сотрудничество и инвестиции в производство поддерживают рост предложения и снижение цен, а внедрение цифровых валют центральных банков обеспечивает улучшение системы расчетов и финансовой инфраструктуры. В этом контексте перспективы дальнейшего развития торговли в данной сфере обещают быть положительными.

Россия и Китай продолжают сотрудничать с целью улучшения торговых отношений и обеспечения благоприятных условий для потребителей и бизнеса, что соответствует стремлению к укреплению многополярности в современном мире и развитию партнерских отношений между странами.

Литература

1. Гао Синь Исследование китайско-российского инвестиционного сотрудничества: дис... докт. экон. наук. — М., 2023. 227с.
2. Го Сяоцун. Российско-китайское финансовое сотрудничество и тенденции развития // Проблемы торгово-экономического сотрудничества российского дальнего востока и северо-востока Китая. — 2019. — Том. Книга I, раздел 3, — С. 255–283. — URL: <https://elibrary.ru/item.asp?id=41116566> (дата обращения: 12.12.2022).
3. Китай и Россия подписали двустороннее соглашение об урегулировании в национальной валюте. — URL: <http://www.pbc.gov.cn/huobizhengceersi/214481/214511/214541/2852771/index.html> (дата обращения: 12.12.2022).
4. Арсланова Ю.С. Экономические отношения России и Китая: проблемы и перспективы // Вестник ИГУ. Серия: Экономика и управление. — 2020. — № 2. — С. 74–83.
5. Зиляева Л.Р. Внешнеэкономические отношения России и Китая: состояние и перспективы развития // Актуальные проблемы экономики. — 2021. — № 1. — С. 127–136.
6. Шарафутдинов А.Г., Ефремова А.И. РОССИЯ В МИРОВОЙ ФИНАНСОВОЙ СИСТЕМЕ // Актуальные вопросы устойчивого развития современного общества и экономики. сборник научных статей 2-й Всероссийской научно-практической конференции. Курск, 2023. С. 56–57.
7. Ибрагимова Е.В. Россия и Китай: торгово-экономическое сотрудничество // Вестник Российского экономического университета имени Г.В. Плеханова. — 2019. — № 3. — С. 117–128.

Анализ и оценка финансовой устойчивости как фактор укрепления экономической безопасности организации

Максимова Анна Сергеевна

студент университета МФЮА

Адмаева Анна Михайловна

кандидат технических наук университета МФЮА

ООО «Юринат БТД»

E-mail: anmax393@gmail.com

***Аннотация:** в данной статье представлен анализ финансовой устойчивости на базе организации ООО «Юринат БТД». Предприятие можно считать финансово устойчивым, если оно защищено от внешних негативных воздействий независимо от кредиторов, а риск банкротства ничтожно мал.*

Практическая значимость работы заключается в том, что оно может быть использовано ООО «Юринат БТД» при проведении финансовой устойчивости предприятия и выборе методов улучшения финансовой устойчивости.

***Ключевые слова** (на русском языке): финансовая устойчивость, деятельность организации, экономическая безопасность, коэффициенты, общество с ограниченной ответственностью.*

В условиях современного экономического развития и жесткой конкуренции на рынке, вопрос обеспечения экономической безопасности организации становится одним из ключевых. Экономическая безопасность организации предполагает стабильность и устойчивость ее финансового состояния, которое, в свою очередь, зависит от уровня финансовой устойчивости. В данной статье будет проведен анализ и оценка финансовой устойчивости организации, как фактора укрепления экономической безопасности.

Финансовая устойчивость — это способность организации обеспечивать непрерывность своей хозяйственной деятельности и сохранять платеже-

способность, независимо от внешних и внутренних факторов. Она определяется рядом показателей, среди которых: коэффициент автономии, коэффициент финансового рычага, коэффициент покрытия процентов и др.

Рассмотрим анализ финансовой устойчивости на примере предприятия ООО «Юринат БТД». ООО «Юринат БТД» зарегистрировано по юридическому адресу 236003, Калининградская Область, г. Калининград, ул. Ялтинская, д. 44, лит vi.

Динамика основных показателей финансовой устойчивости за 2020–2022 гг. представлена графически на рисунке 1.



Рис. 1. Динамика основных показателей финансовой устойчивости за 2020–2022 гг.

На рисунке более детально видно, что наибольшие значения показаны по коэффициенту финансового левериджа как за 2020 г., так и за 2021 и 2022 гг. Наименьшие значения принадлежат коэффициенту автономии, покрытия инвестиций и финансовой устойчивости.

Таким образом, во всех пяти анализируемых периодов наблюдается тип финансовой устойчивости — неустойчивое финансовое состояние, согласно которому на предприятии ООО «Юринат БТД» нарушается платежный баланс, но сохраняется возможность восстановления равновесия платежных средств и платежных обязательств за счет привлечения временно свободных источников и средств в оборот предприятия ООО «Юринат БТД».

Таким образом, оценка финансовой устойчивости является одним из ключевых аспектов укрепления экономической безопасности организации. Для этого необходимо проводить регулярный мониторинг и анализ показателей финансовой устойчивости, а также разрабатывать и внедрять мероприятия по их оптимизации.

Рекомендаций по улучшению финансовой устойчивости предприятия ООО «Юринат БТД» будут направлены на достижения наиболее высокого показателя коэффициента финансовой устойчивости, поскольку в проведенном анализе данный коэффициент не соответствует нормативному значению как в 2022 году, так и в предыдущих периодах.

Поскольку коэффициент финансовой устойчивости прямо пропорционально зависит от собственного капитала и долгосрочных кредитов, и займов и обратно пропорционально зависит от валюты баланса, то целесообразно предложить мероприятия по повышению собственного капитала предприятия. К основным путям увеличения собственного капитала, относятся мероприятия по увеличению прибыли. Также одним из главных составляющих повышения прибыли является активная рекламная политика. Другим способом повышения прибыли предприятия является за счет автоматизации производства. С замены оборудования увеличится выпуск продукции, издержки будут сокращаться, тем самым прибыль будет увеличиваться. Третий способ повышения прибыли — найм высококвалифицированного персонала, при котором производство будет работать быстрее и качественнее.

Эффективность по данным мероприятия рассчитана в таблице 1.

Таким образом, после проведенных мероприятий коэффициент финансовой устойчивости увеличился на 0,0049 и составил 0,7088, что практически соответствует нормативному значению. Это произошло благодаря тому, что собственный капитал и долгосрочные кредиты и займы увеличились на 4601 тыс.руб., и на 5750 тыс.руб. соответственно, тем самым можно отметить, что проведенные мероприятия имеют эффективность.

Таблица 1. Эффективность оптимизации коэффициента финансовой устойчивости

Наименование	До мероприятия	После мероприятия	Эффективность
Собственный капитал, тыс. руб.	127357	131958	4601
Долгосрочные кредиты и займы, тыс.руб.	275892	281642	5750
Коэффициент финансовой устойчивости	0,7039	0,7088	0,0049

Литература

1. Куряева А.В. Финансовая устойчивость как одна из главных характеристик финансового состояния предприятия / А.В. Куряева // Вектор экономики. 2020. № 1 (7). С. 19.
2. Щебарова Н.Н. Факторы, определяющие финансовую устойчивость предприятия / Н.Н. Щебарова // Управление в современных системах. — 2021. — № 1. — С. 20–26.
3. Данные бухгалтерской отчетности ООО «Юринат БТД» [электронный ресурс]. Режим доступа: https://www.audit-it.ru/buh_otchet/3906091690_ooo-yurinat-btd

Финансовые риски коммерческих банков при ипотечном кредитовании

Нестерова Алена Валерьевна

Студент БГАУ

Шарафутдинов Айдар Газизьянович

к.э.н., доцент

E-mail: 11052006@bk.ru

***Аннотация:** исследование фокусируется на анализе финансовых рисков, с которыми сталкиваются коммерческие банки в России при предоставлении ипотечных кредитов. Работа определяет основные виды рисков, включая кредитный, рыночный и операционный, и изучает их влияние на стабильность банковского сектора. Особое внимание уделяется анализу текущих данных по ипотечному кредитованию, включая динамику задолженности и структуру рыночных ставок, что позволяет выявить потенциальные угрозы для финансовой устойчивости банков.*

***Ключевые слова:** финансовые риски, ипотечное кредитование, коммерческие банки, кредитный риск, рыночный риск, операционный риск, стабильность банков, задолженность по ипотеке, рыночные ставки.*

Введение

Ипотечное кредитование представляет собой ключевой и активно развивающийся сегмент в сфере банковских услуг. Оно не только способствует улучшению жилищных условий граждан, но и служит важным источником дохода для коммерческих банков. Однако, как и любая другая финансовая операция, ипотечное кредитование связано с определенными рисками. Коммерческие банки в контексте ипотечного кредитования сталкиваются с множеством финансовых рисков, варьирующихся от риска невозврата кредита до рыночных рисков, которые включают в себя изменения процентных ставок и колебания цен на рынке недвижимости.

Основная часть

Ипотечное кредитование является одним из наиболее значимых и влиятельных элементов в структуре финансовой системы. Оно играет критическую роль в экономическом развитии, предоставляя долгосрочное финансирование для приобретения жилья, что, в свою очередь, стимулирует строительный сектор и смежные отрасли. Этот вид кредитования включает в себя предоставление долгосрочных займов под залог недвижимости, обеспечивая доступность жилья для широкого круга населения и способствуя повышению их жилищных условий.

В то же время ипотечное кредитование представляет собой сложный финансовый инструмент, требующий тщательного управления и регулирования

ния. Банки и другие кредитные организации сталкиваются с рядом рисков, связанных с выдачей ипотечных кредитов, причем одним из наиболее значительных является кредитный риск.

Кредитный риск заключается в вероятности невозврата долга заемщиком. В случаях, когда заемщики не выполняют свои обязательства по ипотечным платежам в установленные сроки или вообще прекращают выплаты, банк подвергается риску несения финансовых убытков [3]. Для минимизации этого риска банки используют различные методы оценки кредитоспособности потенциальных заемщиков, устанавливая требования к первоначальному взносу и общему кредитному рейтингу.

Общая динамика задолженности по кредитам в Российской Федерации отражает непрерывный рост этого показателя, что свидетельствует о постоянном увеличении объема долгов, накопленных гражданами и предприятиями перед кредитными учреждениями. Этот рост может быть обусловлен различными факторами, включая экономические условия, уровень безработицы, изменения в доходах населения, а также другие макроэкономические и социальные изменения. Подобная тенденция может вызывать беспокойство относительно финансовой стабильности и способности заемщиков к возврату кредитов в будущем.



Рис. 1. График ипотечной задолженности в РФ, млн рублей

Для обеспечения финансовой устойчивости, банкам и другим финансовым институтам необходимо тщательно оценивать и управлять кредитными рисками, применяя эффективные методы и инстру-

менты кредитного управления. Кроме того, государственные регулирующие органы могут принимать меры для стабилизации кредитного рынка и предотвращения потенциальных финансовых кризисов.

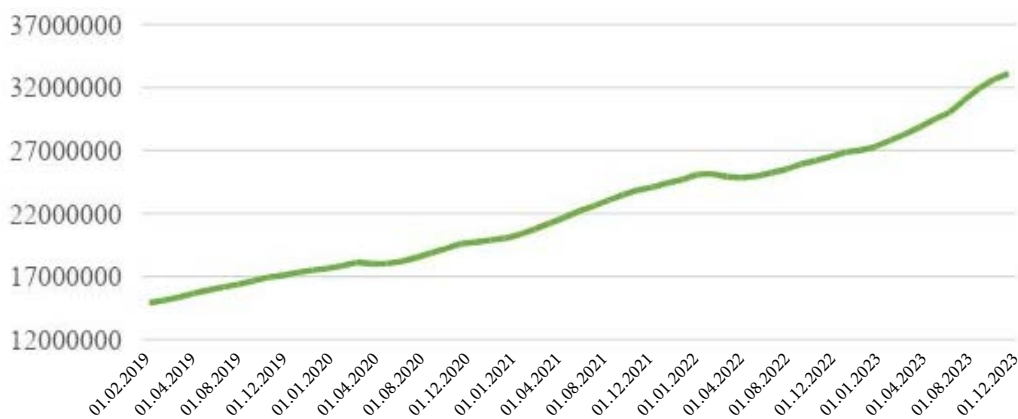

Рис. 2. График просроченной ипотечной задолженности в РФ, млн рублей

Особое внимание заслуживает рост просроченной задолженности, как это видно на графике, отображающем динамику ипотечных кредитов в России. Увеличение числа заемщиков, не выполняющих свои кредитные обязательства вовремя, является сигналом возможных проблем в финансовом секторе, требующим внимательного анализа и реагирования со стороны кредитных учреждений и регуляторов.

После рассмотрения кредитного риска как одного из основных финансовых вызовов, с которыми сталкиваются банки в ипотечном кредитовании, следует переход к другому значимому аспекту — риску изменения процентных ставок [5]. Этот риск проявляется при колебаниях ставок по ипотечным кредитам, которые могут происходить в течение всего срока кредита. Такие изменения способны существенно повлиять на финансовую стабильность кредитного учреждения, изменяя баланс доходов и расходов.

Банки для управления этим риском могут прибегать к использованию различных финансовых инструментов, в частности процентных свопов.

Эти инструменты позволяют обменять переменные процентные платежи на фиксированные, тем самым снижая неопределенность будущих платежей и стабилизируя кассовые потоки.

Из данных, опубликованных на портале ДомРФ, следует, что в России наметился тренд на рост ставок по ипотеке. Такое изменение может быть вызвано рядом причин:

1. С ростом инфляции банки могут увеличивать процентные ставки, чтобы компенсировать уменьшение реальной стоимости возвращаемых заемщиками средств.
2. Рост ключевой ставки Центрального банка. Центробанк может корректировать свою ключевую ставку в ответ на экономические изменения, что влияет на стоимость заимствований для всех участников рынка, включая ипотечных заемщиков.
3. В условиях экономической нестабильности банки сталкиваются с увеличением риска невозврата кредитов, что может стимулировать их к повышению ставок для компенсации потенциальных потерь.



Рис. 3 — Динамика средней ставки по ипотеке, %.

На рисунке 3 представлена динамика средней ставки по ипотеке, которая иллюстрирует вышеупомянутые тенденции.

Учитывая эти данные, банкам необходимо постоянно анализировать макроэкономическую обстановку и принимать взвешенные решения в ча-

сти кредитной политики, чтобы поддерживать свою конкурентоспособность, минимизировать риски и обеспечить устойчивость своих финансовых позиций.

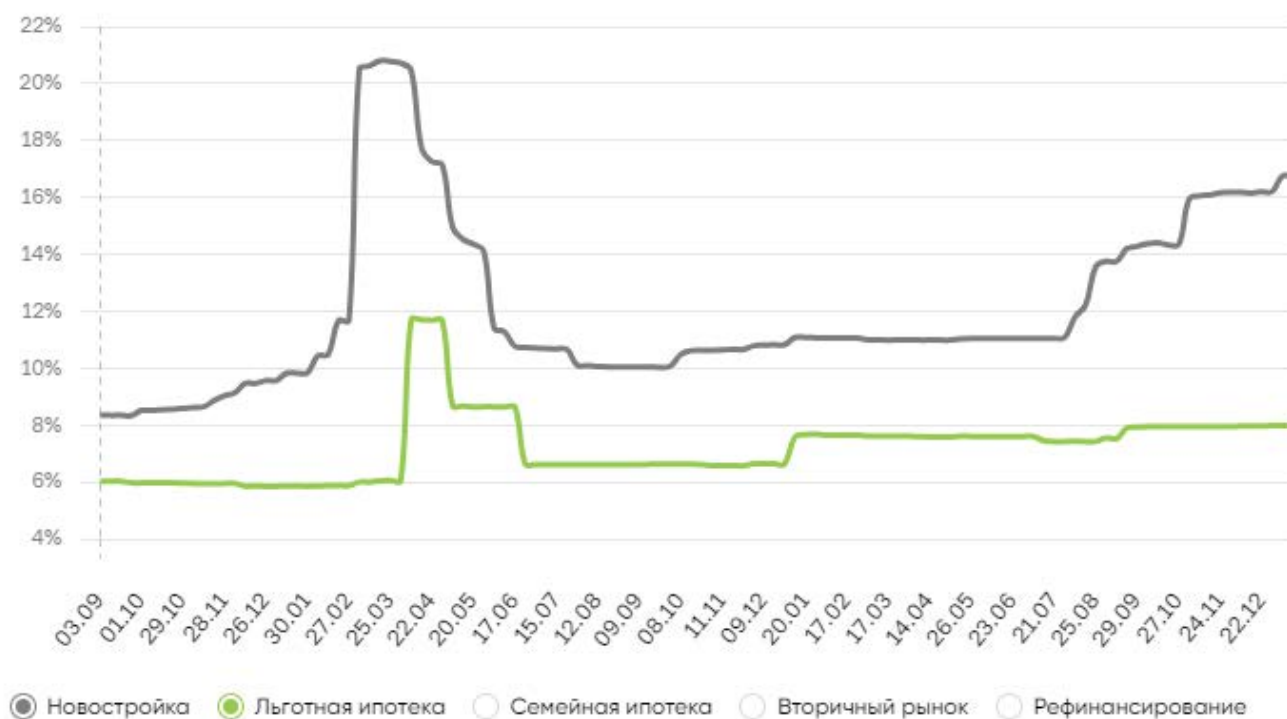
В дополнение к кредитному риску и риску изменения процентных ставок, банки также могут столкнуться с риском ликвидности.

Особенно актуально это становится в ситуации, когда банк активно выдает ипотечные кредиты, не принимая в должной мере во внимание свои ликвидные резервы.

На рисунке 4 показаны значительные колебания между профицитом и дефицитом средств.

В определенные периоды, такие как начало апреля или июля 2022 года, банковская система испытывала значительный профицит ликвидности, что может свидетельствовать о достаточности резервов для покрытия текущих обязательств [2]. Однако, следует отметить моменты дефицита, особенно заметные в начале января и марте 2022 года. Эти моменты указывают на потенциальные риски для банков, которые могут возникнуть из-за несоответствия между поступлениями и выплатами, что делает управление ликвидностью критически важным аспектом банковской деятельности.



Рис. 4. Структурный профицит/дефицит банковской ликвидности, млн рублей.

Банковская деятельность, сфокусированная излишне узко на ипотечном кредитовании в определенном рыночном сегменте или регионе, подвержена угрозе, возникающей в результате неожиданных изменений в этих сферах. Такая концентрация увеличивает зависимость банка от местных экономических условий и может привести к убыткам в случае снижения стоимости недвижимости или уменьшения спроса на жилую площадь в этом регионе. На рисунке 5 видно, что доля кредитования в определенных федеральных округах может быть значительной, что иллюстрирует потенциальные риски концентрации.

Колебания рыночных цен на недвижимость влекут за собой риск снижения стоимости залогового обеспечения по ипотечным кредитам. Дефляция стоимости недвижимости может привести к тому, что выданный кредит окажется менее защищенным, увеличивая тем самым финансовую уязвимость банка. В таблице 1 представлены данные по изменению цен на недвижимость в регионах с наибольшим спросом, отражающие суще-

ственный рост стоимости, что может усилить риск для банка в случае будущего падения рыночных цен.



Рис. 5. Региональная структура задолженности по ипотеке в РФ по ФО.

**Таблица 1. Изменение цен на недвижимость
в регионах с крупнейшим спросом**

Регион	Средняя цена за м ²	Изменение за полгода с 27.07.2023	Средняя цена за объект, руб
Москва	416 421	25.8%	34 013 082
Московская область	161 494	34.46%	8 235 108
Санкт-Петербург	214 978	0.62%	12 438 739
Ленинградская область	128 767	16.72%	5 523 228
Ростовская область	99 735	10.66%	5 059 778
Тюменская область	120 549	8.07%	6 382 479
Ростов-на-Дону	107 886	10.22%	5 534 204
Краснодар	121 305	11.41%	6 363 671
Тюмень	119 782	8.19%	6 484 742
Свердловская область	109 651	9.33%	5 548 653
Новосибирская область	118 990	7.58%	6 072 198
Екатеринбург	125 052	11.35%	6 575 956
Сочи	271 505	3.68%	14 422 435
Нижегородская область	127 468	11.9%	6 679 546
Ставропольский край	112 931	16.48%	6 186 477
Республика Крым	153 986	7.12%	8 240 115
Саратовская область	86 113	14.35%	4 330 812
Омская область	103 983	13.58%	5 312 591

Заключение

Ипотечное кредитование, несмотря на свою неотъемлемую роль в обеспечении доступности жилья, представляет собой область, насыщенную разнообразными финансовыми рисками. Как показывает исследование, проведенное Андреем Языковым и Александром Цыгановым, многие из этих рисков могут быть эффективно уменьшены благодаря применению проверенных международных практик и их адаптации к условиям российского рынка.

Одной из ключевых проблем, на которую обращают внимание авторы, является дисбаланс между правами кредитора и заемщика. Такой дисбаланс может привести к чрезмерно агрессивной кредитной политике со стороны банков, в результате чего заемщики берут на себя обязательства, находясь на грани своих финансовых возможностей. Поэтому крайне важно регулировать ипотечное кредитование таким образом, чтобы обеспечить равную защиту интересов всех участников и избежать возникновения социального недовольства.

Литература

1. Соколинская, Н.Э., Саямов, И. Ш. (Год публикации). «Анализ ликвидности банковского сектора России (2017–2023): вызовы и тенденции».
2. Мария Сорокина, Елена Зубова. Все о приобретении и продаже жилой недвижимости. Советы специалиста. — СПб.: Питер, 2008. — 192 с.
3. Чернядьев, Дмитрий. «Оценка потенциального спроса на ипотеку.» Банк России. [Год публикации(2023)]
4. Андреев, А.В. Финансовые риски банковской деятельности. Современные методы анализа и управления. — М.: КНОРУС, 2019. — 320 с.
5. Дьяченко, К.М. Финансовые риски и страхование. Учебник. — М.: Юстицинформ, 2019. — 432 с
6. Салимова Г.А. РАБОЧАЯ СИЛА И РАЗВИТИЕ ЭКОНОМИКИ РОССИИ. — Российский электронный научный журнал. 2018.
7. Кокарев, В.М. Ипотечное кредитование. Оглавление и первые главы монографии. Кредитные портфели банков. Моделирование и управление рисками. — М.: КНОРУС, 2016. — 272 с..

Финансовые риски строительных предприятий в современных условиях

Юдкин Николай Николаевич

Студент 4 курса,
экономического факультета,
кафедра финансов, анализа и учетных технологий
Башкирского государственного аграрного университета г. Уфа

Нигматуллина Гульнара Рашитовна

Кандидат экономических наук, доцент,
заведующий кафедрой финансов, анализа и учетных технологий
Башкирского государственного аграрного университета г. Уфа

***Аннотация:** актуальность избранной темы обусловлена тем, что отрасль строительства является сложным механизмом, оказывающим огромное влияние на уровень жизни населения страны. Деятельность строительных компаний в современных условиях кризиса подвержена большому количеству рисков и угроз, в том числе — финансовых рисков. Настоящая статья посвящена аспектам классификации финансовых рисков, присущих сфере строительства, а также перспективным методам риск-менеджмента строительных компаний.*

***Ключевые слова:** финансовые риски, классификация финансовых рисков, методы управления финансовыми рисками, строительный комплекс, страхование, резервирование.*

«Строительный комплекс относится к числу ключевых отраслей национальной экономики и во многом определяет решение социальных, экономических и технических задач развития всей экономики России. Строительная отрасль в России на протяжении долгих лет являлась одной из наиболее прибыльных и динамично развивающихся отраслей экономики, но после экономических и политических санкций последних лет, как и множество отраслей народного хозяйства, вступила в кризис» [5, с. 1].

Как отмечает Н.С. Крюковцева, «финансовые риски сопровождают большинство хозяйственных операций, от степени их концентрации во

многим зависит эффективность функционирования хозяйствующего субъекта» [3, с. 26]. Автор также подчеркивает, что в контексте анализа и оценки финансовых рисков, а также в контексте риск-менеджмента большое значение имеет такой фактор, как специфика финансово-хозяйственных операций, осуществляемых предприятием [3, с. 27].

В современных условиях влияние финансовых рисков на итоги финансово-хозяйственной деятельности того или иного субъекта хозяйствования усиливается. Это обусловлено рядом обстоятельств, описанных О.В. Полещук и О.В. Кравченко [6], и нашедших свое отражение на рисунке 1.



Рис. 1. Факторы влияния на сферу финансовых рисков на деятельность хозяйствующих субъектов в современных условиях

Именно поэтому, отслеживание, оценка и последующее нивелирование финансовых рисков так значимы и актуальны.

На взаимосвязь финансовых рисков и усложнения условий хозяйствования обращают внимание читателей и Е.А. Коряковцева и И.В. Васильев [4], подчеркивая, что всем без исключения компаниям необходимо корректно реагировать на перманентные трансформации внешней и внутренней среды. Финансовые риски, выявленные максимально быстро,

могут быть эффективно нивелированы в рамках финансового менеджмента и утратят свое негативное влияние на прибыль, рентабельность, устойчивость и стабильность субъекта рыночной экономики. Авторы статьи «Классификация финансовых рисков предприятия» считают, что «финансовая рискованная ситуация подразумевает негативное отклонение результатов финансовой деятельности от планируемого значения... Финансовые риски являются динамическим явлением, изменяющимся на различных этапах функционирования предприятия, влияющим на внешние и внутренние факторы. Финансовые риски не являются фатальным явлением, а являются в значительной мере управляемым процессом» [4].

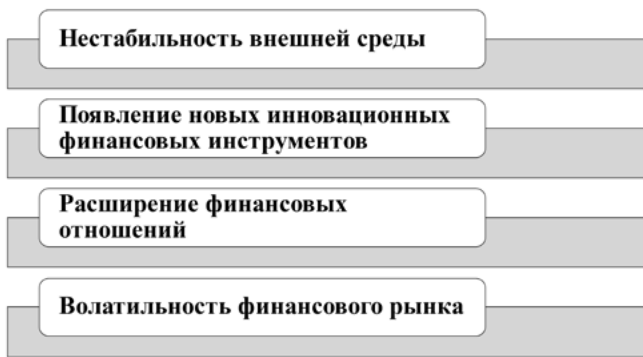
Большое значение в системе риск-менеджмента имеет классификация финансовых рисков. Анализ научно-теоретической литературы позволяет констатировать, что на данный момент единого мнения, сложившегося в научной среде об классификации финансовых рисков не существует. На рисунке 2 схематично отражена точка зрения Е.А. Коряковцевой и И.В. Васильева [4] на классификационные признаки финансовых рисков, а на рисунке 3 представлен вариант их классификации [4].



Рис. 2. Признаки и критерии финансовых рисков

В целом можно сделать вывод, что финансовые риски, как правило, подразделяются на кредитные, бухгалтерские (налоговые), риск ликвидности, рыночный риск и риск бизнес-события:

И.Н. Вячина и О.Е. Коврижных в своей статье предлагают комплекс мер, направленных на снижение финансовых рисков с точки зрения бухгалтерского учета (т.е. та или иная мера привязана к соответ-

ствующему разделу баланса и отчета о финансовых результатах). Например, если речь идет о денежных средствах, возможно их нерациональное использование, в этой связи необходимой мерой призвано стать составление бизнес-плана компании. В рамках оптимизации запасов может быть рекомендовано проведение инвентаризации материальных ценностей и ликвидация излишка запасов. Дебиторская задолженность, провоцирующая кредитный риск, может быть оптимизирована комплексом мер, направлен-

ных на ее снижение. Далее, долгосрочные обязательства, повлекшие за собой риск неплатежеспособности и снижения финансовой устойчивости, могут быть оптимизированы путем увеличения прибыли за счет расширения и (или) диверсификации деятельности [1, с. 296]. В целом, с точки зрения вышеназванных авторов, мероприятия по снижению риска призваны уменьшить саму вероятность неблагоприятных ситуаций и (или) ограничить ущерб в случае их наступления [1, с. 296].



Рис. 3. Классификация финансовых рисков

Следует подчеркнуть, что сфера строительства подвержена ряду специфичных рисков и, соответственно, риск-менеджмент строительных компаний также отличается своими особенностями.

Так, Е.Н. Грищенко и И.П. Авилова уточняют, что «при любом серьезном строительстве возможны непредвиденные риски. Любой инвестиционный проект состоит из нескольких стадий: инвестиции, строительство, производство, реализация. На каждой из этих стадий могут возникнуть различного рода риски» [2, с. 37]. Авторы считают, что каждая стадия требует применения определенного метода управления рисками. Например, стадия инвестирования: фактор риска здесь — инвестиционная привлекательность проекта. Ключевой инструмент риск-менеджмента на данной стадии — страхование основных рисков. На стадии строи-

тельства возможно негативное влияние многочисленных факторов риска, среди которых, например, увеличение затрат и срыв срока строительства в результате аварии. Инструмент риск-менеджмента — страхование строительно-монтажных работ. А такой фактор, как убытки, обусловленные ошибкой в проекте и дополнительные расходы на перепроектирование, может быть частично нивелирован путем страхования ошибок проектирования в рамках страхования СМР. Фактор же увеличения расходов в результате аварий, вызванных дефектами СМР может быть нивелирован таким инструментом, как страхование после пусковых гарантийных обязательств.

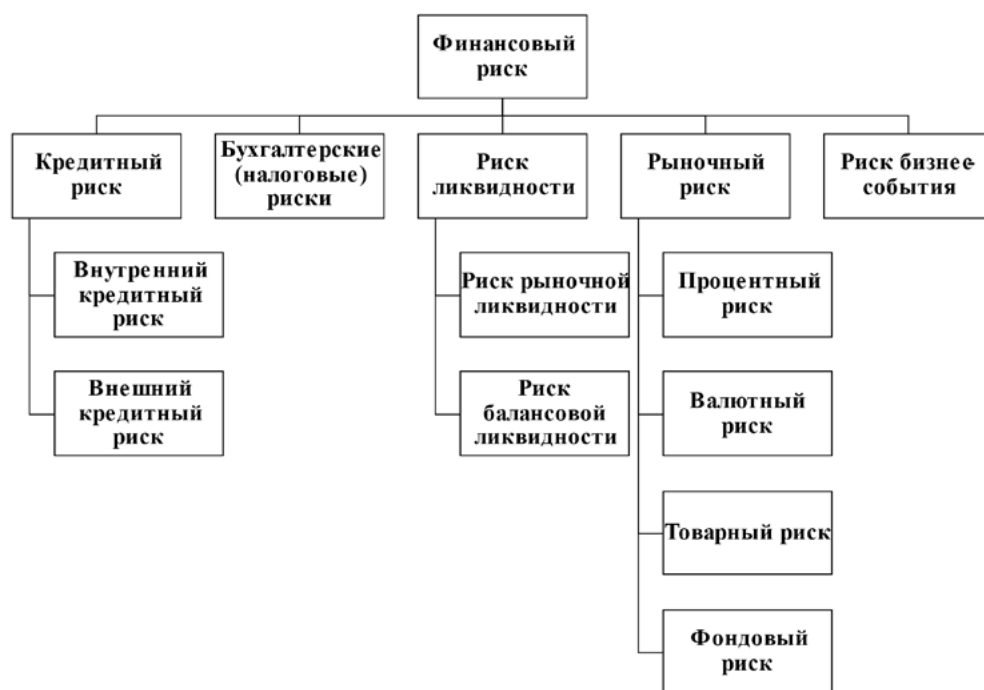
Таким образом, «для того, чтобы застраховать объект строительства в целом, необходимо провести процедуру страхования по каждой стадии

строительства: строительно-монтажные и пусконаладочные работы, инженерно-техническое оборудование, строительные материалы, временные здания и сооружения. Необходимо принять во внимание тот факт, что гражданская ответственность застройщика также нуждается в страховании с начала разработки проекта и до сдачи готового объекта недвижимости, причем сметная стоимость объекта выступает страховой суммой, в пределах которой страховщик несет ответственность, строительства. Отдельным договором можно указать лимит страховых выплат на отдельные виды работ» [2, с. 38]. Помимо страхования авторы также указывают на такие методы, как резервирование и предупредительные мероприятия.

Как отмечает М.В. Кузнецова, «наибольший финансовый риск в строительстве связан с пассивностью капиталов с одновременной концентрацией больших средств в одном проекте и т.д.» [5, с. 7].

В заключении отметим, что в контексте реализации того или иного алгоритма управления финансовыми рисками в условиях финансово-экономического кризиса, компании строительной сферы выбирают и применяют наиболее подходящий метод управления, отвечающий их специфике и вызовам внешней среды. В целом, внедрение и реализация комплексной программы управления финансовыми рисками обеспечивает финансовую устойчивость компаний строительной отрасли, минимизируя риски и вероятность банкротства.

Литература

1. Вячина И.Н., Коврижных О.Е. К вопросу о финансовой безопасности и финансовых рисках предприятия // Вестник Академии знаний. 2023. № 54 (1). С. 295–299. Режим доступа: <https://cyberleninka.ru/article/n/k-voprosu-o-finansovoy-bezopasnosti-i-finansovyh-riskah-predpriyatiya>
2. Грищенко Е.Н., Авилова И.П. Управление рисками в строительстве в условиях финансовой нестабильности // Международный научный журнал «Инновационная наука». 2017. № 01–1. С. 36–38.
3. Крюковцева Н.С. Анализ финансовых рисков предприятия // Экономика и бизнес: теория и практика. 2019. № 11–2 (57). С. 26–29. Режим доступа: <https://cyberleninka.ru/article/n/analiz-finansovyh-riskov-predpriyatiya>
4. Шарафутдинов А.Г. Бухгалтерская (финансовая) отчетность // Учебно-методическое пособие // Башкирский государственный аграрный университет (Уфа) 2023г. Режим доступа: <https://www.elibrary.ru/item.asp?id=58639778>
5. Кузнецова М.В. Механизм управления финансовыми рисками строительной отрасли // Экономика и бизнес. 2022. № 12 (2). С. 1–8. Режим доступа: <https://cyberleninka.ru/article/n/mehanizm-upravleniya-finansovymi-riskami-stroitelnoy-otrasli>
6. Шарафутдинов А.Г. Основы управления финансовыми рисками в деятельности организации // Башкирский государственный аграрный университет (Уфа) 2023г. Режим доступа: <https://www.elibrary.ru/item.asp?id=53948775>

ЮРИСПРУДЕНЦИЯ

Потребность в правовой грамотности студентов

Антонова Любовь Владимировна

СПб ГБПОУ «Академия управления городской средой, градостроительства и печати»,

Санкт-Петербург, Россия

Преподаватель

E-mail: lu.antonova@agp.edu.ru

***Аннотация:** в данной статье проблема правовой грамотности студентов рассматривается как одна из актуальных на сегодняшний день. Рассмотрены основные аспекты правовой грамотности студентов: её понятие, значение для молодых людей и цели обучения этой компетенции, также разъясняются основные права и обязанности студентов, основные виды правонарушений, совершаемые студентами, и возможные способы предотвращения. Предложены методы и рекомендации для успешного развития и основания правовой грамотности.*

***Ключевые слова:** правовая грамотность, студенты, права и обязанности, юридическая ответственность.*

В современном обществе правовая грамотность играет важную роль, особенно для студентов, которые готовятся к будущей профессиональной деятельности. Основы правовой грамотности являются неотъемлемой частью формирования у студентов устойчивого понимания законодательства и навыков применения юридической терминологии.

Освоение основ правовой грамотности является необходимым шагом на пути к успешной профессиональной карьере для каждого студента. В данной статье мы рассмотрим основные аспекты правовой грамотности, которые студентам следует изучить, а также предоставим рекомендации по ее улучшению. Это поможет студентам не только расширить свои знания в области права, но и развить навыки критического мышления и анализа, что будет полезно в дальнейшей профессиональной деятельности.

Правовая грамотность рассматривается как аспект правовой культуры, отражающий отдельные этапы становления правового сознания. Формирование правовой культуры общества необходимо для понимания гражданами своей роли, возможностей и ответственности в обществе, знания ими своих прав и обязанностей, и приобретения ими навыков, позволяющих самостоятельно понимать действующие законы и применять в жизни [1, с. 10–11].

Понятие правовой грамотности охватывает знание основных норм и принципов права, умение применять их на практике, а также развитие навыков анализа и решения юридических проблем. Она необходима будущему специалисту для того, чтобы он хорошо ориентировался в «новом мире», находил правильный выход из ситуации, хорошо знал свои права и обязанности, умел их реализовать и с помощью правовых средств эффективно

защищать [2, с. 56]. Кроме того, правовая грамотность способствует формированию у студентов ответственного отношения к закону и предупреждению возможных юридических ошибок.

Основные направления правовой грамотности являются: во-первых, реализация комплекса юридической подготовки; во-вторых, пропаганда и распространение правового образования основ юридических знаний, а также достоверная информация о характере и ограничениях конституционных и иных прав, обязанности граждан, способы их осуществления и защиты, компетенция и порядок деятельности государственных учреждений [3, с. 2].

Студентам необходимо быть знакомыми с основами права, чтобы эффективно защищать свои права и интересы. Важно понимать, что все лица равны перед законом и имеют право на справедливое рассмотрение своих дел. Знание процессуального законодательства поможет студентам разобраться в порядке рассмотрения юридических споров и процедуре обращения в суд.

Кроме того, студентам следует быть осведомленными о своих правах в различных сферах жизни — от трудовых отношений до потребительских прав. Они должны знать, какие законы регулируют трудовые отношения, какие гарантии имеются для студентов-работников и как обратиться за помощью в случае нарушения прав.

Основы юридической грамотности студентов включают в себя не только знание своих прав, но и понимание своих обязанностей.

Одним из основных прав студента является право на получение качественного образования. Студент имеет право требовать от преподавателей доступной и полноценной учебной программы, а также честной оценки за свои достижения. Кроме того, студент имеет право на свободу слова и выражения своего мнения в рамках закона.

Однако существуют и определенные обязанности, которые должны выполнять студенты. Основная обязанность — это активное участие в учебном процессе. Студент должен посещать занятия регулярно, готовиться к ним и выполнять задания, выданные преподавателем. Также студент обязан соблюдать дисциплинарные нормы университета и не нарушать порядок на территории учебного заведения.

Невыполнение данных обязанностей может повлечь за собой неприятные последствия, такие как

ограничение в праве на обучение или исключение из образовательного учреждения.

Юридическая ответственность студентов — важный аспект их правовой грамотности. Нарушение законодательства может иметь серьезные последствия, как для самих студентов, так и для учебного заведения.

Одним из самых распространенных нарушений является плагиат — копирование или использование чужих работ без указания авторства. Студенты должны быть осведомлены о том, что плагиат является серьезным правонарушением и приведет к нарушению авторских прав, что, в свою очередь, может привести к неблагоприятным последствиям для студента. Учебные заведения активно применяют системы антиплагиата для выявления подобных нарушений.

Еще одной формой правонарушения студентами является причинение вреда имуществу учебного заведения или иные действия, повлекшие материальный ущерб, в том числе физическим лицам [4, с. 24]. Нарушители подвергаются дисциплинарной ответственности со стороны учебного заведения.

Стоит отметить, что многие правонарушения студентов имеют первичную природу, не связанную напрямую с умышленным нарушением законов. Часто это нарушения внутреннего распорядка образовательной организации. Студент нарушает не потому, что хочет нарушить, а потому, что не знает, что нарушает. Наставники в этом случае помогают студентам более младшего возраста разобраться в локальных актах, понять их смысл и осознать значимость [5, с. 69].

Значимыми факторами для предотвращения всех видов ответственности является неравнодушные, активная позиция студенческого коллектива, семьи, преподавательского состава и всего общества в целом к подведению и действиям каждого конкретного студента [4, с. 26]. Учебные заведения должны проводить обучающие программы по юридической грамотности, включающие информацию о последствиях нарушений и меры ответственности. Важно также создать доверительную атмосферу, где студенты могут обращаться за помощью и консультацией по правовым вопросам.

Для успешного освоения основ правовой грамотности студентам необходимо ознакомиться с эффективными методами и рекомендациями. Важно начать с изучения основных норм и прин-

ципов права, а также понять их значения и применение в реальной жизни. Студенты могут использовать различные методы для улучшения своей правовой грамотности, такие как чтение специальной литературы, участие в юридических кружках или клубах, посещение специализированных лекций и семинаров. Кроме того, рекомендуется активное участие в дебатах и дискуссиях на юридические темы, чтобы развивать навыки аргументации и критического мышления. Важно помнить

о необходимости постоянного обновления знаний в области права, так как законодательство постоянно меняется. Это может быть достигнуто через изучение новых законов и судебных решений, чтение юридической прессы или участие в образовательных мероприятиях для профессионального развития. Развитие правовой грамотности является важным элементом образования студентов, и эти методы и рекомендации помогут им успешно освоить основы права.

Литература

1. Правовая грамотность россиян: на пути к гражданскому обществу / А.С. Васенина [и др.] ; Аналитический центр НАФИ. — Москва : НАФИ, 2018. — 82 с. — ISBN 978-5-909956-4-2. — Текст : электронный. — URL: <https://znanium.com/catalog/product/1031312> (дата обращения: 25.01.2024).
2. Рубакова, Н. В. Формирование правовой грамотности студентов гуманитарно-педагогического колледжа / Н. В. Рубакова, И. Р. Хайретдинова. — Текст : непосредственный // Образование и воспитание. — 2020. — № 5 (31). — С. 56–58. — URL: <https://moluch.ru/th/4/archive/181/5776/> (дата обращения: 25.01.2024).
3. Сайфуллина, Н.А. Формирование правовой грамотности студентов / Н.А. Сайфуллина, О.О. Балабанова. — Текст : непосредственный // STUDNET. — 2021. — № 2. — Том 4. — 4 с. — URL: <https://www.elibrary.ru/item.asp?edn=qlmxcw&ysclid=lrk3io2om855437452> (дата обращения: 25.01.2024).
4. Карасев, М.В. Проблемы правовой ответственности студентов / М.В. Карасев. — Текст : непосредственный // Вестник московского университета им. С.Ю. Витте, Серия 2 : Юридические науки. — 2018. — № 4 (18). — С. 23–27. — URL: <https://www.elibrary.ru/item.asp?id=36961434> (дата обращения: 25.01.2024).
5. Лылов, А.С. Проблемы повышения правовой грамотности студентов / А.С. Лылов, К.И. Сорока, А.В. Александрова. — Текст : непосредственный // Электронное сетевое издание «Международный правовой курьер». — 2023. — № 7. — С. 68–70. — URL: <https://www.elibrary.ru/item.asp?id=55933084> дата обращения: 25.01.2024).

Криминологическая характеристика личности коррупционера

Гаджиев Дади Магомедович

ГАОУ «Дагестанский государственный университет народного хозяйства»,
г. Махачкала, Россия
кандидат юридических наук, доцент
E-mail: dm gadzhiev@yandex.ru

Аннотация: коррупция является серьезной угрозой внутренней и внешней безопасности государства. При этом оно становится беззащитным. Об этом свидетельствуют многочисленные факты разрушения государственности (Византия 15 век, Уганда 1970г., Египет 2011г., Ливия 2011г)[1, электронный ресурс], Коррупция на региональном и федеральном уровне поражает воображение, у чиновников обнаруживают большое количество золота в слитках, конфискуются активы на десятки миллиардов рублей, разрыв доходов между богатыми и бедными зашкаливает, снижается качество жизни населения, ослабляется суверенитет страны и можем попасть в зависимость от глобальной олигархической власти с последующей фрагментацией. Проводимые антикоррупционные меры нередко носят бутафорский характер. В статье сделана попытка дать региональную криминологическую характеристику личности, причастной к коррупции, которая включает в себя анализ различных аспектов её поведения, мышления и мотивации. Коррупционеры могут иметь разные характеристики, но существуют некоторые общие черты, которые можно выделить. 1. Мотивация: коррупционеры могут быть мотивированы различными факторами, такими как жадность, стремление к власти, желание получить преимущества перед другими или просто выжить в сложной социальной среде. 2. Личностные особенности: коррупционеры могут обладать высокой самооценкой, склонностью к манипуляциям и лжи, а также недостатком эмпатии (осознанного сопереживания) и сочувствия к другим людям. 3. Социальные связи: коррупционеры могут иметь сильные социальные связи и контакты, которые помогают им достигать своих целей. Они могут быть частью сетей, которые поддерживают и подпитывают коррупцию. 4. Этическая ориентация: коррупционеры могут иметь искажённое понимание этики и моральных норм, что позволяет им оправдывать свои действия и не чувствовать вины. 5. Когнитивные процессы (познавательные): коррупционеры могут использовать различные когнитивные процессы, такие как рациональный выбор, когнитивный диссонанс (противоречие) и само убеждение, чтобы оправдывать свои действия и убеждать себя в их правильности. 6. Коммуникативные навыки: Коррупционеры могут обладать отличными коммуникативными навыками, которые позволяют им манипулировать информацией и людьми, чтобы достичь своих целей. 7. Страх и амбиции: коррупционеры могут быть мотивированы страхом перед потерей статуса, власти или дохода, а также амбициями на достижение большего. В целом,

криминологическая характеристика личности коррупционера включает в себя анализ различных актов поведения, мышления и мотивации, которые могут быть связаны с коррупцией. Это позволяет выявить общие черты и особенности таких личностей, что в свою очередь может помочь в разработке эффективных стратегий предотвращения коррупции.

Ключевые слова: коррупция, мотивация, личность регионального коррупционера, причины и меры противодействия

Социально-демографическая характеристика коррупционера может быть разнообразной, так как коррупция может проявляться в разных формах и уровнях. Однако существуют некоторые общие тенденции, которые можно выделить.

Во-первых, коррупционеры могут принадлежать к различным социальным группам и профессиям. Они могут быть чиновниками, бизнесменами, врачами, учителями или другими специалистами. Коррупция может проявляться в разных сферах, таких как политика, экономика, образование и здравоохранение.

Во-вторых, коррупционеры могут принадлежать разным возрастным группам. Молодые люди могут участвовать в коррупционных схемах, чтобы быстро заработать деньги или получить преимущества в карьере. Старшие люди могут использовать свои позиции и опыт для получения личных выгод.

В-третьих, коррупционеры могут иметь разные уровни образования и профессиональной квалификации. Некоторые из них могут быть высокообразованными специалистами, которые используют свои знания и навыки для получения личных выгод. Другие могут иметь низкий уровень образования и квалификации, но обладать высокой мотивацией и навыками манипуляции.

В-четвёртых, коррупционеры могут принадлежать к разным этническим и культурным группам. Коррупция может быть связана с традиционными ценностями и нормами, которые могут поддерживать коррупционные практики.

В-пятых, коррупционеры могут иметь разные мотивации для участия в коррупционных схемах. Некоторые из них могут стремиться к материальным выгодам, таким как деньги или материальные блага. Другие могут стремиться к социальному статусу, влиянию или признанию.

Таким образом, социально-демографическая характеристика коррупционера может быть разнообразной и зависит от многих факторов, таких как профессия, возраст, образование, этническая и культурная принадлежность, а также мотивация.

В Республике Дагестан принимаются различные меры по противодействию коррупции: антикоррупционная пропаганда и просвещение, создавались независимые экспертные группы, осуществляется мониторинг коррупции, пытались создать институт антикоррупционных комиссаров, широко используется наглядная агитация, проблемы коррупции обсуждаются на конференциях и форумах, к нарушителям применяются дисциплинарные, административные и уголовно — правовые меры. Однако предпринимаемые меры не дают ожидаемых результатов.

Глава Республики Дагестан С.А. Меликов отметил, что: «Вопросы противодействия коррупции стоят на первом месте. Ущерб от нарушений в бюджетной сфере составил более 1 млрд. рублей».

Коррупционное поведение — это поведение должного лица, направленное на получение личной выгоды путем злоупотребления служебным положением. Формирование коррупционного поведения — это длительный этап, который начинается с малозначительных противоправных правонарушений в коррупционной среде, а потом формируется устойчивый динамический стереотип. При этом происходит деформация нравственных ценностей с корыстной мотивацией.

Нажива — главная мотивация чиновников. Они ориентированы на повышение личного благосостояния, обогащение, легализацию нажитого не посильным трудом на конвертацию государственных возможностей в личные активы.

Чиновники, склонные к коррупции, имеют некую индивидуальную мораль, но в то же время им чужда профессиональная этика. Они рассматривают свою работу как умение заработать на таких должностях не как хищение, а как самовознаграждение («отщипывание кусков»), адекватное тому статусу и уровню в иерархии, которых удалось достичь [2, электронный ресурс].

Наиболее значимые черты характера, которые присущи гражданам, совершившим коррупционные преступления, — это энергичность, иници-

ативность, высокие работоспособность и стрессоустойчивость, выраженные организаторские навыки.

Такие люди, как правило, прагматичны и отличаются устремленностью к конкретным результатам. Им также свойственны готовность, жестко отстаивать свои интересы и эгоизм.

В основе предрасположенности к совершению коррупционных действий и толерантности к коррупции вообще лежат жизненные ценности, которые регулируют поведение человека, определяют его цели и приемлемые способы их достижения, но которые извращаются в своем содержании в специфических социальных условиях [3, электронный ресурс].

Так, среди привлеченных к уголовной ответственности в Республике Дагестан за последние 30 лет (в порядке убывания): неработающие и не учащиеся, должностные лица, государственные и муниципальные служащие, несовершеннолетние. При этом в структуре лиц, привлеченных к уголовной ответственности, доминируют люди старшей возрастной группы, в том числе и по преступлениям коррупционной направленности.

Первоначальное накопление капитала дагестанскими кланами произошло в период приватизации 1990-х годов и образованием национальных движений. В большинстве случаев эти средства зарабатывались противоправным путем.

Национальные движения «крышевали» банки, рынки, магазины. В тот период в республике функционировало около 200 коммерческих банков, многие из которых носили тухумно-клановый характер и нередко осуществляли определённые отчисления криминалитету.

Вымогательство у предпринимателей денег для поддержки экстремистской и террористической деятельности и джихада («лесной налог») посредством вброса «флэшек» успешным предпринимателям приняло распространенный характер. Требуемые суммы денег достигали огромных размеров (от 5 до 500 млн. рублей) [4, электронный ресурс].

Часть средств, полученных в результате вымогательства, криминал использовал в коррупционных целях, а также для строительства банкетных залов, магазинов и других коммерческих объектов.

Мы наблюдаем дагестанский феномен, когда количество наиболее активной части общества — молодежи в возрасте от 14 до 29 лет, привлекается

меньше к уголовной ответственности, чем возрастная группа (40–65) лет. Старшая возрастная группа совершает значительное количество преступлений коррупционной направленности.

Следует учесть, что зарубежные СМИ серьезное внимание уделяют поощрению среди граждан коррупционного поведения, проникновение в органы власти лиц с корыстными устремлениями дискредитируют органы власти. При этом растет протестный потенциал среди населения, снижается качество жизни людей и может привести к негативным последствиям.

Местные элиты состоят из кланов.

Кланы — это сплоченная группа лиц из отдельных сел районов, которые объединены родственными, куначескими и предпринимательскими связями. Они захватывали ресурсы, оказывают управляющее воздействие на отдельные муниципальные образования, а также на подбор и расстановку кадров в отдельных министерствах и ведомствах. При этом они укрепляют свой авторитет и влияние путем заключения межклановых и династических брачных союзов.

Образованию кланов в историческом аспекте способствовало, на наш взгляд, генетическая память дагестанского этноса. В суровых условиях жизни, где часто происходили набеги иноземных захватчиков, надо было противостоять этим посягательствам. В этой обстановке периодически приходилось объединяться не зависимо от национальностей отражать набеги и вторжения, обеспечивая выживаемость рода и клана.

Многие республиканские и муниципальные руководители стараются помочь друзьям, родственникам за счет государства, принимая их на работу без учета деловых и профессиональных качеств, а также расхищают финансовые средства, выделенные на различные программы, путем многоходовых мошеннических схем.

Нравственно-психологическая характеристика может быть описана следующими чертами:

Недостаток моральных ценностей: коррупционер не считает себя обязанным следовать закону и общепринятым нормам поведения. Он склонен ко лжи, обману и хитрости, чтобы достичь своих целей. 2. Эгоизм: коррупционер часто действует из собственных интересов, не заботясь о последствиях для общества или других людей. Он склонен к самоуверенности и пренебрежению мнением

окружающих. 3. Слабость воли: коррупционер может быть склонен к порокам, таким как алчность, жадность и лени. Он может легко поддаваться соблазну и искать простые способы достичь своих целей, не заботясь о долгосрочных последствиях. 4. Отсутствие совести: коррупционер может не чувствовать вины или раскаяния за свои действия. Он может считать, что его поступки оправданы или не имеют серьезных последствий. 5. Манипулятивность (склонность к неявному управлению человеком или группой людей против их воли с целью изменить их поведение и в результате этого извлечь для себя какую-то выгоду): коррупционер может быть очень умелым в манипулировании другими людьми, используя их нужды, страхи или желания для достижения своих целей. 6. Сложность в отношениях: коррупционер может иметь сложности в поддержании доверительных и честных отношений с другими людьми. Он может быть недоверчив, скрыт и неспособен на искреннюю эмоциональную связь. 7. Недостаток ответственности: коррупционер может не считать себя ответственным за последствия своих поступков. Он может быть склонен к избеганию проблем и перекладыванию ответственности на других людей.

В целом, нравственно — психологическая характеристика коррупционера отличается отсутствием моральных ценностей, эгоизмом, слабостью воли, отсутствием совести, манипулятивностью, сложностью в отношениях и недостатком ответственности. Эти черты могут привести к нарушениям закона и потере доверия со стороны других людей.

Следует заметить, что 76% опрошенных дагестанцев считают, что коррупцией охвачены все сферы жизни, а 85% отмечают, что все должностные лица берут взятки [5, электронный ресурс].

Среднестатистический криминологический портрет коррупционера в Дагестане вырисовывается следующим образом: это местный житель мужского пола (98,5%), относительно зрелого возраста — 40–60 лет, занимающий государственные и муниципальные должности, а также должностные лица с высшим образованием, совершающие, путем мошенничества, превышением и злоупотреблениями должностными полномочиями хищения в сфере экономики и экономической деятельности. Есть основание полагать, что часть из них получила свои должности не благодаря сво-

им профессиональным и деловым качествам. В результате в органах власти и управления формировались сплочённые организованные преступные группы и сообщества. Некоторые из них находятся в розыске, и скрываются в ближнем и дальнем зарубежье [6. с.23].

Уголовно-правовая характеристика коррупционера — это комплексный анализ преступных действий, совершенных коррупционером, с учетом существующего законодательства и судебной практики. Коррупционеры могут быть привлечены к уголовной ответственности в соответствии с различными статьями уголовного кодекса, в зависимости от характера преступной деятельности. Например, в случае получения взятки коррупционеры могут быть привлечены по статье об отмыывании денег, мошенничестве или злоупотреблении должностным положением. Уголовно-правовая характеристика коррупционера может включать в себя следующие аспекты: 1. Вид преступной деятельности: коррупционеры могут совершать различные виды преступлений, такие как получение взятки, злоупотребление должностным положением, мошенничество и т.д. 2. Степень вины: степень вины коррупционера может варьироваться от неосознанного до преднамеренного. Это может влиять на назначение наказания и его тяжести. 3. Наказание: в зависимости от характера преступной деятельности и степени вины коррупционера, наказание может быть разным — от штрафов и исправительных работ до лишения свободы. 4. Реабилитация: коррупционеры могут проходить процесс реабилитации, направленный на изменение их поведения и предотвращение повторения преступлений в будущем. В целом, уголовно-правовая характеристика коррупционера является важным инструментом для борьбы с коррупцией и обеспечения правопорядка в обществе.

В 2011 г. в Дагестане было выявлено 195 преступлений коррупционной направленности, а в 2012 г. — уже 411, 2013 г. — 422, 2014 г. — 425, 2015 г. — 449, 2016 г. — 473. В 2017 г. было совершено 601 аналогичное преступление, из которых 213 — по фактам взяточничества [7, электронный ресурс].

В 2022г. количество коррупционных преступлений увеличилось на 13,4 % — с 662 в 2021г. до 751. Должностные преступления остались на том же уровне — 734. При этом увеличились факты

взяточничества — с 285 до 387, или на 35,8 % [8, электронный ресурс]. К сожалению, эта видимая часть «коррупционного айсберга», а его подводная, скрытая, латентная часть весьма высока.

Возбуждены и расследуются уголовные дела по мошенничеству в составе организованных преступных групп и сообществ. В частности, по ст.210 УК РФ (создание преступного сообщества с использованием служебного положения и участие в нем), 290 УК РФ (получение взятки организованной группой), 292 (служебный подлог), 159 УК РФ (мошенничество в особо крупном размере), а также п.«в» ч. 3 ст. 286 УК РФ (превышение должностных полномочий с причинением значительного материального ущерба).

Проведенная антикоррупционная зачистка на республиканском уровне позволила обновить кадровый корпус, а на муниципальном уровне, где решаются основные вопросы жизнеобеспечения граждан, предстоит еще предметно разобраться.

Чиновник потенциально более криминогенен, чем бизнесмен. Первый обогащается бесчестно, а второй может обогащаться и честно.

Ранняя профилактика в отношении лиц, которые становятся на путь коррупционных правонарушений является ключевым элементом в борьбе с коррупцией. Она заключается в том, чтобы идентифицировать и предотвращать возможные случаи коррупции на ранних стадиях, прежде чем они станут серьезной проблемой. Это позволяет уменьшить влияние коррупции на общество и экономику. Основные принципы ранней профилактики в отношении лиц, тяготеющих к коррупции включают: 1. Образование и освещение: обеспечение доступной и качественной информации о коррупции, ее последствиях и способах борьбы с ней. Это может включать школьные программы, семинары, конференции и другие формы образования. 2. Законодательство и политика: разработка и внедрение законов и практик, которые предотвращают коррупцию и наказывают ее участников. Это может включать антикоррупционные законы, защиту прав граждан и прозрачность в правительственных процессах. 3. Контроль и надзор: установление систем контроля и надзора над государственными и частными организациями, чтобы предотвратить коррупцию и обнаружить ее на ранних стадиях. Это может включать аудиты, проверки и независимые

расследования. 4. Сотрудничество и партнерство: создание партнерств между правительственными, неправительственными и частными организациями для совместной борьбы с коррупцией. Это может включать обмен информацией, совместные проекты и обучение. 5. Технологии и инновации: использование технологий и инноваций для обнаружения и предотвращения коррупции. Это может включать систему отслеживания и анализ данных, блокчейн (технология шифрования и хранения данных (реестра), которые распределены по множеству компьютеров, объединенных в общую сеть) и другие технологии.

В сложившейся ситуации необходимо задействовать радикальные средства противодействия коррумпированности — это методы и стратегии, направленные на полное и эффективное искоренение (что вряд ли достижимо) коррупции в обществе. Эти методы могут быть достаточно жесткими и радикальными, чтобы обеспечить значительные изменения в системе и структуре власти. Одним из таких радикальных средств является создание независимых антикоррупционных органов, которые будут отвечать только за борьбу с коррупцией. Эти органы должны иметь полномочия проводить расследования, арестовывать и судить коррумпированных чиновников.

Другой радикальный подход — это введение открытых и прозрачных правил для всех уровней власти. Это означает, что все решения должны быть обязательно опубликованы, а процесс принятия решений должен быть доступен для всех граждан.

Таким образом, люди смогут следить за деятельностью правительства и выявлять случаи коррупции.

Еще одна радикальная мера — это введение жестких наказаний для коррумпированных чиновников. К сожалению, развитие уголовного законодательства носит двухвекторный характер. Уже сточается наказание за преступления небольшой, средней тяжести и послабления за тяжкие и особо тяжкие преступления в сфере экономики и экономической деятельности. Например, можно ввести смертную казнь или долгосрочные тюремные сроки за коррупцию. Это может быть эффективным способом предотвратить коррупцию, но также может вызвать определенные этические и моральные проблемы.

Кроме того, можно рассмотреть возможность введения системы электронного голосования и электронных платежей. Это может помочь уменьшить коррупцию, поскольку будет легче отслеживать и контролировать финансовые потоки и выборы.

Важно отметить, что радикальные методы противодействия коррупции могут иметь и негативные последствия, такие как нарушение прав человека и ухудшение политической стабильности.

Поэтому, при применении таких методов, необходимо учитывать все аспекты и риски, чтобы избежать негативных последствий.

В целом, радикальные средства противодействия коррупции могут быть эффективными, если они применяются с учетом всех аспектов и рисков. Важно также учитывать, что коррупция — это сложная и многогранная проблема, которая требует комплексного подхода и сочетания различных методов и стратегий.

Литература:

1. Свечников Н.И., Глухов А.О. Коррупция как фактор разрушения государств (историко — правовой аспект // [korrupsiya-kak-faktor-razrusheniya-gosudarstv-istoriko-pravovoy-aspekt.pdf](#) (дата обращения 20.01.2024г.)
2. Мы живем на оккупированной территории//<http://www.ochividets.ru/rolik/130516/?ysclid=lromph0v1c373627581>(дата обращения 22.01.2024г.)
3. Нарушения в сфере антикоррупционного законодательства обсудили на заседании специальной комиссии// <https://ya.ru/video/preview/16209697503241631562> (дата обращения 21.01.2024г.)
4. Ванновская О.В. Личностные детерминанты коррупционного поведения// [lichnostnye-determinanty-korrupsionnogo-povedeniya.pdf](#) (дата обращения 21.01.2024г.)
5. Крылова Д.В., Максименко А.А. Есть ли у российского коррупционера совесть? Особенности принятия этических решений российскими государственными служащими//[est-li-u-rossiyskogo-korrupsionera-sovest-osobennosti-prinyatiya-eticheskikh-resheniy-rossiyskimi-gosudarstvennymi-sluzhaschimi](#) (1).pdf (дата обращения 20.01.2024г.)
6. Кондрашев П.Н. Социальные условия, жизненные ценности и их связь с коррупцией//[sotsialnye-usloviya-zhiznennye-tsennosti-i-ih-svyaz-s-korrupsiiei.pdf](#) (дата обращения 20.01.2024г.)
7. В Дагестане отменен «налог на джихад»// <https://www.kommersant.ru/doc/2161306> (дата обращения 13.12.2022г.)
8. Ильман Алипулатов. Коррупция как угроза стабильности//<https://md-gazeta.ru/product-category/gazeta> (дата обращения 19.01.2024г.)
9. Гаджиев Д. М. История болезни. Становление и укрепление олигархических кланов Республики Дагестан // Самоуправление. 2019. № 1(114). С. 23
10. Гаджиев Д.М. О противодействии коррупции в Республике Дагестан// <https://cyberleninka.ru/article/n/o-protivodeystvii-korrupsii-v-respublike-dagestan/viewer> (дата обращения 12.12.2022г.)
11. Руслан Магомедов «В подавляющем большинстве дела по коррупции возбуждаются в отношении глав муниципальных образований — Дмитрий Беляев»// <https://chernovik.net/index.php/news/v-podavlyayuschem-bolshinstve-dela-po-korrupcii-vozbuzhdayutsya-v-otnoshenii-glav> (дата обращения 11.12.2022г.)

Роль конституционного суда в осуществлении правоохранительными органами своей деятельности

Громацкий Богдан Николаевич,

Аспирант группы А1941К Санкт-Петербургского государственного университета аэрокосмического приборостроения
e-mail: bkitt97@mail.ru

***Аннотация:** данная статья посвящена анализу значения Конституционного суда России для органов, осуществляющих правоохранительную деятельность. Значимость главного контрольного органа в обеспечении прав и свобод граждан при осуществлении правоохранительной деятельности достаточно велика. В статье будут затронуты и основные функции Конституционного суда России, будет обращено больше внимания за контролем над действиями органов осуществляющих правоохранительную деятельность, поскольку данные органы оказывают большое влияние для соблюдения законных интересов, прав и свобод граждан Российской Федерации. Проанализировав практику рассмотрения дел Конституционным судом, которые связаны напрямую с правоохранительной деятельностью, можно привести примеры решений данного суда, связанные с рассматриваемым вопросом. Проводится анализ проблем, с которыми сталкивается главный контрольный орган страны при осуществлении своей деятельности за действиями правоохранительных органов.*

***Ключевые слова:** конституционный суд, конституционный контроль, правоохранительные органы, права и свободы.*

На сегодняшний день требуется развитие и постоянная эволюция институтов правового государства. В целях достижения этого необходимо совершенствовать все сферы общественной жизни в государстве. В период значительных изменений сформировался специализированный судебный орган — Конституционный суд. Одной из целей данного контрольного органа России является контроль в сфере обеспечения правопорядка на территории всей страны. Для обеспечения этой задачи в обязанности суда входит рассмотрение подаваемые конституционных жалоб, проверка правовых актов на соответствие их Конституции страны, толкует нормы, как основного закона, так и иные нормативно-правовых актов.

Можно выделить основные функции, возложенные на Конституционный суд России: рассмотрение по существу подаваемых жалоб граждан, которые связаны с нарушением их основных прав и свобод, закрепленных Конституцией; определять соответствие оспариваемых законов Конституции РФ; разрешение споров, которые возникают между органами государственной власти. Также на него возлагаются функции по контролю над проводимыми референдумами и даче заключения по вопросам интерпретации основного закона России.¹

¹ Лебедев, В. А. Роль органов законодательной власти в обеспечении правопорядка в Российской Федерации / В. А. Лебедев. — // Проблемы права. — 2019 с. 244–245

Решения данного контрольного органа являются неоспариваемыми и обязательными для исполнения для всех органов государственной власти. При признании нормативного акта неконституционным, такой акт теряет свою юридическую силу и не применяется в дальнейшем. Конституционный контроль это важнейший механизм, обеспечивающий защиту конституционных прав и свобод граждан, что способствует сохранению стабильности и справедливости в обществе, укрепляет институты демократии.

Необходимой основой для укрепления правопорядка является дополнительное правовое регулирование, которое будет связано со статьей 80 Федерального Конституционного закона «О Конституционном суде Российской Федерации». А именно постановление Конституционного Суда РФ, указывающее на необходимость осуществления дополнительного правового регулирования, содержит следующие основные элементы: оно определяет проблему в виде указания суда на определенные недостатки в правовом регулировании, противоречащие нормам Конституции. Далее в суде анализируются действующие законодательные акты, касающиеся выявленных противоречий или несоответствий. На основании вывода следующего из проведенного анализа судом выносится вывод о том, что имеется необходимость внести изменения в существующие законодательные акты или принять иные нормативные акты в целях более полного и точного регулирования норм с конституционной точки зрения.¹ При необходимости суд дает указания осуществить дополнительное регулирование с правовой точки зрения, в том числе указывая способ и порядок такого дополнительного регулирования, а также указывает на сроки их исполнения. Исходя из всего вышеописанного, Конституционный суд своим постановлением указывает на необходимость дополнительного регулирования с правовой точки зрения, и данное постановление является обязательным для исполнения актом, направленным на соблюдение норм Основного закона и его принципов.²

¹ Гоголева К.Ю. Конституционный надзор и конституционный контроль как специфические виды государственной контрольной деятельности [Текст] / К.Ю. Гоголева // Вестник Нижегородского университета им. Н. И. Лобачевского. — 2022. — № 5. — С. 80–85

² Безруков, А. В. Конструкция конституционно-правового механизма обеспечения правопорядка в России / А. В. Безруков. — // Российское право: образование, практика, наука. — 2017. — № 1. — С. 55–64.

Конституционный суд — это независимый орган судебной власти, осуществляющий контрольные функции в конституционной сфере за всеми органами государственной власти, в том числе и за органами власти, осуществляющими правоохранительную деятельность. Конституционный суд осуществляет проверку законности и соответствие действий органов власти нормативным актам, в том числе Конституции Российской Федерации.

Правоохранительные органы относятся к исполнительным органам государственной власти, основная задача которых заключается в обеспечении правопорядка, обеспечение охраны общественной безопасности, а также борьбе с преступной деятельностью. В число правоохранительных органов можно отнести органы полиции, прокуратуры и иные органы власти. Конституционный суд обеспечивает контроль, над деятельностью данных органов опираясь на статьи Основного закона, регулирующие права и обеспечивающие свободы граждан страны. Также в обязанности суда входят обеспечение должного исполнения нормативных актов, законов, права граждан на защиту в суде, неприкосновенность личную и собственности, а также иные права граждан. Гарантируют же данные права нормы Конституции. Статьи 15, 19, 21, 23, 24 это лишь часть основного закона, которые определяют полномочия и обязанности высшего контрольного органа в отношении органов осуществляющих правоохранительную деятельность.³

В зависимости от определенной ситуации, ее особенностей Конституционный суд ссылается на разные статьи, опираясь на характер нарушений и обстоятельства дела. Действия Конституционного суда в рамках контрольных функций над органами, осуществляющими правоохранительную деятельность, выражается в нескольких аспектах. В первую очередь в законности, суд проверяет на соответствие действий правоохранительных органов букве закона, при обнаружении несоответствия нормам закона, то Конституционный суд может вынести решение о признании действий незаконными и принять соответствующие меры. Соблюдение прав и свобод граждан, закрепленных в основном законе, основной контрольный орган призван защищать права и свободы

³ Пеньков М.В., Очаковский В.А. Проблемы применения мер административного пресечения // Приоритетные научные направления: от теории к практике. 2016. № 34–2. С. 196–201.

граждан от возможного произвола либо незаконных действий органов власти, осуществляющих правоохранительную деятельность. Своим постановлением суд может отменить полностью или изменить решение, принятое данными органами.¹

Необходима согласованность с принципами, закрепленными основным законом России, суд определяет то, насколько действия исполнительных органов власти соответствуют Конституции страны. При наличии нарушений суд имеет право указать на их наличие и предложить путь разрешения данной проблемы в целях обеспечения Конституционных прав и свобод человека и гражданина.

Также главный орган конституционного контроля страны рассматривает жалобы граждан на возможные нарушения их прав органами правоохранительной власти, связанных с проведением процедур, установленных законами. Жалоба подается либо самим гражданином, либо его представителем, например адвокатом. Жалоба рассматривается на предмет допустимости, потом на предмет наличия нарушений прав и свобод заявителя, в целях этого суд может дополнительно запросить необходимые документы из органов, осуществляющих правоохранительную деятельность.

Также суд правомочен проводить экспертизы и провести слушание с участием всех сторон, которые заинтересованы в исходе дела.²

Подводя итог можно сказать о том, что роль Конституционного суда в осуществлении контроля над деятельностью правоохранительных органов высока, поскольку он является высшим органом юстиции в конституционной сфере. Конституционный суд обеспечивает защиту прав граждан, предотвращает возможный произвол правоохранительных органов, контролируя их действия и устраняя негативные последствия, вызванные неправомерными действиями.³ Все это в совокупности способствует соблюдению основного принципа законности, усиливает и гарантирует верховенство основного закона и позволяет развиваться правовой системе в стране в целом.

Гражданское общество также развивается благодаря решениям данного контрольного органа, которые направлены на реализацию принципа справедливости в обществе, его развития и усиления общественного контроля над деятельностью государственных органов, в том числе правоохранительных.

Литература

1. Безруков, А. В. Реализация конституционного принципа разделения властей как условие обеспечения правопорядка / А. В. Безруков. — // Государство и право. — 2019. — № 6. — С. 12–19.
2. Безруков, А. В. Конструкция конституционно-правового механизма обеспечения правопорядка в России / А. В. Безруков. — // Российское право: образование, практика, наука. — 2017. — № 1. — С. 55–64.
3. Бондарь, Н. С. Пробелы в конституционно-правовом механизме реализации прав и свобод (практика Конституционного Суда Российской Федерации по их преодолению) / Н. С. Бондарь, Я. К. Чепенко. — // Журнал конституционного правосудия. — 2019. — № 4. — С. 8–16.
4. Гоголева К.Ю. Конституционный надзор и конституционный контроль как специфические виды государственной контрольной деятельности [Текст] / К.Ю. Гоголева // Вестник Нижегородского университета им. Н. И. Лобачевского. — 2022. — № 5. — С. 80–85

¹ Безруков, А. В. Реализация конституционного принципа разделения властей как условие обеспечения правопорядка / А. В. Безруков. // Государство и право. — 2019. — № 6. — С. 12–19.

² Вязовская Т.Н., Евсеева Л.А., Змиевский Д.В., Галиева Г.В. Предварительный конституционный судебный контроль в Российской Федерации [Текст] / Т.Н. Вязовская, Л.А. Евсеева, Д.В. Змиевский, Г.В. Галиева // Вестник РУК. — 2020. — №3 (41). — С. 103–107.

³ Бондарь, Н. С. Пробелы в конституционно-правовом механизме реализации прав и свобод (практика Конституционного Суда Российской Федерации по их преодолению) / Н. С. Бондарь, Я. К. Чепенко. // Журнал конституционного правосудия. — 2019. — № 4. — С. 8–16.

5. Лебедев, В. А. Роль органов законодательной власти в обеспечении правопорядка в Российской Федерации / В. А. Лебедев. // Проблемы права. — 2019 — 531 с.
6. Вязовская Т.Н., Евсева Л.А., Змиевский Д.В., Галиева Г.В. Предварительный конституционный судебный контроль в Российской Федерации [Текст] / Т.Н. Вязовская, Л.А. Евсева, Д.В. Змиевский, Г.В. Галиева // Вестник РУК. — 2020. — №3 (41). — С. 103–107.
7. Пеньков М.В., Очаковский В.А. Проблемы применения мер административного пресечения // Приоритетные научные направления: от теории к практике. 2016. № 34–2. С. 196–201.

Деятельность органов транспортной прокуратуры по обеспечению транспортной безопасности и профилактики терроризма

Куликов Олег Владимирович

Дальневосточный институт управления — филиал «РАНХиГС»
при Президенте Российской Федерации, Хабаровск, Россия
Кандидат юридических наук, доцент
E-mail: kulikov-ov@ranepa.ru

Байдалинова Анастасия Анатольевна

Дальневосточный институт управления — филиал «РАНХиГС»
при Президенте Российской Федерации, Хабаровск, Россия
Магистрант
E-mail: abaydalinova@mail.ru

***Аннотация:** в статье рассматриваются основные задачи транспортной прокуратуры по предупреждению правонарушений, направленных на подрыв транспортной безопасности. Также раскрываются основные меры прокурорского реагирования. С разрешения органа прокуратуры, использованы материалы прокурорских проверок.*

***Ключевые слова:** транспортная прокуратура, атака, безопасность, транспорт, объекты транспортной инфраструктуры, террористические акты, меры прокурорского реагирования.*

Распространение в мире организаций, целью которых выступает дестабилизация государства и подрыв мирного существования общества создает угрозу безопасности многих государств, включая Российскую Федерацию. Это придает особую значимость проблеме обеспечения национальной безопасности. При этом зачастую именно объекты транспортного комплекса выступают главной целью террористической атаки. В числе основных задач деятельности правоохранительных органов на современном этапе стоит борьба с распространением террористических организаций [3, с. 344–347]. Эффективность исключения фактов их увеличения

и пропаганды зависит от объединения усилий всех субъектов противодействия данному явлению.

Органы транспортной прокуратуры осуществляя надзор за исполнением законодательства о безопасности на транспорте активно предупреждают преступления и иные правонарушения террористической направленности на ранних стадиях. Как правило это происходит посредством воздействия на причины появления таких преступлений, а также на то, что создает условия для зарождения терроризма: социальное расслоение межнациональные конфликты и т.д. [6, с. 67]. Данную позицию подкрепляют слова Звирбуля В.К.: «Зада-

ча прокуратуры состоит в принятии мер к устранению, нейтрализации условий, способствующих проявлению причин преступности» [5, с. 61]. В связи с чем можно сказать, что значение прокурорского надзора за исполнением законодательства, обеспечивающего безопасность и антитеррористическую защищенность объектов транспорта довольно высоко.

Для предотвращения террористических актов и поддержания существующего уровня безопасности на объектах транспортного комплекса транспортными прокурорами осуществляется надзор за исполнением законов: о противодействии терроризму компетентными органами; о безопасности полетов и авиационной безопасности, безопасности движения и эксплуатации железнодорожного, воздушного, морского и внутреннего водного транспорта [1].

Для осуществления надзорных полномочий необходимо исходить из содержания понятия «транспортная безопасность». В широком смысле транспортная безопасность понимается как:

- 1) составляющая национальной безопасности;
- 2) состояние защищенности государства от всех внутренних и внешних угроз;
- 3) состояние защищенности объектов транспортной инфраструктуры от террористических актов и экстремистской деятельности.

Соответственно, «транспортная безопасность» собирающее понятие, исходя из которого строится понимание о приоритетности антитеррористической защищенности транспортного комплекса, как стратегически важного элемента государства.

Следует отметить, что повседневная практика указывает на тенденцию совершенствования нормативно-правового регулирования в сфере обеспечение транспортной безопасности. Так Уголовный кодекс РФ был дополнен ст. 263¹, Кодекс об административных правонарушениях РФ — ст. 11.15¹ и 11.15² соответственно.

Однако все принимаемые законодателем меры не помогают в полной мере предотвращать подготовку и совершение террористических актов, направленных на дестабилизацию безопасного существования транспортного комплекса. За последнее десятилетие в России зафиксированы следующие террористические акты:

- 1) взрыв на борту авиалайнера компании «Кога-лымавиа» рейса Шарм-эш-Шейх — Санкт-Петербург, в результате которого погибло 244 человека (октябрь 2015 г.);
- 2) взрывы шариков из подшипника в метрополитене Санкт-Петербурга, 62 пассажира пострадало и 14 погибло (апрель 2017 г.);
- 3) подрыв железнодорожных путей по маршруту поезда «Сапсан» Москва-Санкт-Петербург, пострадало 60 пассажиров (июль 2017 г.);
- 4) террористическая атака Крымского моста (октябрь 2022 г.), погибло 4 человека, была подорвана транспортная безопасность в Крымском и Южном федеральных округах. В результате взрыва было обрушено три пролета (250 м) шоссеного полотна и на железнодорожном мосту в следовавшем по нему составе загорелись семь топливных вагонов-цистерн.

Вышеперечисленные трагедии подчеркивают тот факт, что развитая отечественная транспортная инфраструктура нуждается в более серьезной защите, а обеспечение правопорядка в области транспортной безопасности, противодействие проявлениям террористических угроз и атак требует от прокуроров проведения систематических проверок исполнения требований законодательства, в том числе принятия профилактических мер.

В ходе проведения прокурорских проверок в большинстве случаев выявляются нарушения действующего законодательства. С одной стороны, это позволяет вовремя принять меры, направленных на устранения причин и (или) условий проявления таких криминальных явлений. С другой стороны, это указывает на факт несерьезного отношения к антитеррористической безопасности. К наиболее распространенным нарушениям относятся: непроведение категорирования и оценки уязвимости объектов транспорта и транспортной инфраструктуры, отсутствие в штате работников, прошедших обязательное обучение и аттестацию по вопросам транспортной безопасности, неисполнение требований законодательства при обеспечении транспортной безопасности в отношении строящихся объектов и т.д.

Значимость надзорной функции прокуратуры за исполнением законов о транспортной безопасности определяется важностью транспорта в жизни государства, тяжестью последствий нарушения

предписанных законом правил (человеческие потери, утрата разного рода транспорта, разрушение транспортной инфраструктуры, нанесение вреда природе и окружающей среде), а также распространенностью преступлений и правонарушений, недостатками контроля со стороны иных правоохранительных органов [4, с. 64].

Выявленные нарушения законодательства о безопасности на транспорте понуждают применять соответствующие меры прокурорского реагирования. Самая распространенная мера — внесение представления об устранении нарушений законов (ст. 24 ФЗ «О прокуратуре РФ»). Как правило, такое представление строится на необходимости привлечения виновных лиц к ответственности, устранении выявленных нарушений федерального законодательства. Транспортные прокуроры также наделены правом принесения протеста на незаконные нормативные правовые акты (ст. 23 ФЗ «О прокуратуре РФ») и внесения предостережения о недопустимости нарушения закона. Его целью являются недопущения совершения противоправных действий и предупреждения наступления негативных последствий (ст. 25¹ ФЗ «О прокуратуре РФ»). В случае бездействия контролирующих и надзорных органов прокурор возбуждает дела об административных правонарушениях [2] с учётом характера выявленного нарушения закона и имеющихся доказательств (ст. 25 ФЗ «О прокуратуре РФ»).

Несмотря на имеющиеся проблемы, современное состояние антитеррористической защищённости объектов (территорий) можно охарактеризовать как удовлетворительное. Благодаря слаженной работе правоохранительных органов и иных органов государственной власти, органов местного самоуправления при активном участии хозяйствующих субъектов разных форм собственности крупных терактов в последнее время не допущено.

Статистика по надзору за исполнением законов о безопасности на железнодорожном, воз-

душном и водном транспорте показывает, что основная доля прокурорского реагирования связана с вопросами обеспечения антитеррористической защищённости. В частности, за 2022 год Дальневосточной транспортной прокуратурой внесено 467 представлений, вынесено 95 протестов, предостережено 131 должностное лицо, к административной ответственности привлечено 155 лиц [7].

Вместе с тем в современной системе обеспечения антитеррористической защищённости транспортного комплекса Российской Федерации остается поднятым вопрос защиты от кибертеррористических атак организаций, предприятий и учреждений. Целью такого рода атак являются базы данных и системы безопасности, а также несанкционированного вмешательства террористов в работу автоматизированных систем управления транспортных и топливно-энергетических систем, с целью нарушения порядка их функционирования и создания аварийных ситуаций.

Таким образом, в реализации государственной политики в сфере предупреждения и профилактики терроризма с учетом стоящих перед страной вызовов и угроз прокуратуре отводится особая роль в системе органов государственной власти с предоставлением соответствующих полномочий. Транспортная прокуратура как организующий субъект отводит важную роль обеспечению законности в сфере транспортной безопасности. С помощью вынесения актов прокурорского реагирования и проведения проверок происходит своевременное выявление и устранение нарушений законов, установление обстоятельств, способствовавших его нарушению, принятие мер по привлечению к ответственности виновных лиц. Чем активнее и компетентнее осуществляется прокурорский надзор, чем выше его эффективность, тем выше уровень безопасного состояния транспорта и результативнее предупреждение преступлений террористической направленности.

Литература

1. Об организации надзора за исполнением законов на транспорте и в таможенной сфере: Приказ Генпрокуратуры России от 15.07.2011 № 211 (ред. от 27.04.2022) // Законность. № 11. 2011.
2. Об организации работы по реализации полномочий прокурора в производстве по делам об административных правонарушениях: Приказ Генерального прокурора РФ от 19.02.2015 № 78 // Справочная правовая система «Консультант Плюс». Раздел «Проекты правовых актов».

3. Борьба с терроризмом: новые вызовы и угрозы: монография / под общ. ред. В.В. Меркурьева. — М.: Проспект, 2019. — 680 с.
4. Прокурорский надзор за исполнением законов о безопасности на транспорте: монография / Л.И. Александрова [и др.]; под ред. Т.А. Дикановой. — М.: Акад. Ген. Прокуратуры Рос. Федерации, 2019. — 372 с.
5. Звирбуль, В.К. Деятельность прокуратуры по предупреждению преступности / В. К. Звирбуль. — М.: Юрид. лит., 1971. — 164 с.
6. Левицкая, М.И., Тимофеев, С.В., Абашина, Л.А. система мер предупредительного воздействия на преступность террористической направленности // Рос. Следователь. 2019. № 8. С. 66–69.
7. Итоги работы Дальневосточной транспортной прокуратуры за 2022 год // Номенклатурное дело старшего помощника Дальневосточного транспортного прокурора по организационным вопросам и контролю исполнения № 20-27-2023/539-23-20009401. Архив Дальневосточной транспортной прокуратуры.

Социальный кодекс в системе государственной поддержки населения Российской Федерации

Медведева Наталья Михайловна

Дальневосточный институт управления —
филиал ФГБОУ ВПО «РАНХиГС» при Президенте Российской Федерации,
г. Хабаровск, Россия
Кандидат юридических наук, доцент
E-mail: medvedeva-nm@ranepa.ru

Белякова Полина Павловна

Дальневосточный институт управления —
филиал ФГБОУ ВПО «РАНХиГС» при Президенте Российской Федерации,
г. Хабаровск, Россия
Студент
E-mail: belyakova.polli@mail.ru

***Аннотация:** в статье раскрываются основные положения правового регулирования социальных гарантий действующих на территории России во исполнение конституционных принципов социального государства, анализ правоприменительной практики создания социальных кодексов на территориях субъектов федерации и применение практики зарубежных стран для подготовки обоснованности принятия Социального кодекса на региональном, а в перспективе и на федеральном уровне Российской Федерации в целях систематизации, а как следствия упрощения для граждан Российской Федерации понимания и применения мер государственной поддержки.*

***Ключевые слова:** социальные гарантии, правовое регулирование, социальное государство, государственные приоритеты, социальный кодекс, меры социальной поддержки населения.*

В статье 7 Конституции страны Российская Федерация провозглашена социальным государством, политика которого направлена на создание условий, обеспечивающих достойную жизнь и свободное развитие человека. Таким образом, социальное государство должно выступать гарантом и защитником интересов, прав и свобод не какой-то одной социальной группы или нескольких групп населения, а всех членов общества. В связи с этим статья 39 Конституции Российской Феде-

рации гарантирует каждому гражданину социальное обеспечение по возрасту, в случае болезни, инвалидности, потере кормильца и в иных случаях, установленных федеральным законом.

В развитие норм Конституции Российской Федерации были приняты федеральные законы, регулирующие отношения в вышеназванной сфере, законы субъектов Российской Федерации, а также большое число подзаконных актов, как на федеральном уровне, так и на региональном и местном

уровнях. Все перечисленные виды нормативно-правовых актов можно объединить под общим понятием — «законодательство в сфере социального обеспечения».

Президент Российской Федерации В.В. Путин в мае 2018 года подписал Указ «О национальных целях и стратегических задачах развития Российской Федерации на период до 2024 года» [1]. С данного периода начали действовать основные цели для осуществления прорывного научно-технологического и социально-экономического развития Российской Федерации, увеличения численности населения страны, повышения уровня жизни граждан, создания комфортных условий для их проживания, а также условий и возможностей для самореализации и раскрытия таланта каждого человека.

В соответствии с принятым Указом Правительством страны были созданы национальные проекты (программы) по направлениям: демография; здравоохранение; образование; жилье и городская среда; экология; безопасные и качественные автомобильные дороги; производительность труда и поддержка занятости; наука; цифровая экономика; культура; малое и среднее предпринимательство и поддержка индивидуальной предпринимательской инициативы; международная кооперация и экспорт.

Национальные проекты стали новациями в нашей стране, в основе мер — стимулирование экономических процессов, что в свою очередь способствует развитию потенциала роста национальной экономики, которая в свою очередь, является материальной базой для решения задач в социальной, политической, экологической, культурной и иных сферах.

В своем обращении в адрес Федерального Собрания Президент Владимир Путин в прошлом году отметил: «Человек, его настоящее и будущее — главный смысл и цель нашего развития. В основе деятельности государства лежит бережение народа России и благополучие граждан. И решение этих задач — ключевой фактор прорывного развития». В настоящих реалиях нельзя не согласиться с этими словами, человеческий капитал остается незыблемым, а с помощью мер социальной поддержки совместно с мерами экономической политики можно развить и даже приумножить благополучие всего народа России.

Проведя анализ практики создания и действия национальных проектов социальной направленности в зарубежных странах можно указать, что Германия применяла подобные программы после объединения страны в 1990 году основной задачей правительства стало создание условий для развития рыночной экономики в «новых», восточногерманских, землях В 2020 году вступят новые правила финансирования. В ЮАР еще в 2012 году был запущен План национального развития до 2030 года, нацеленный на снижение бедности, неравенства, безработицы и укрепление продовольственной безопасности.

Национальные проекты — это отличная целевая направленность деятельности политики государства, определяющая прозрачности и плановость деятельности целой страны. Это точечная концентрация на важных аспектах, которые актуальны и необходимы для решения в данный промежуток времени. В силу отсутствия системности в государственной политике любого государства, в том числе в сфере социального обеспечения граждан, не может упростить и качественно улучшить процесс восприятия и исполнения законодательства населением. В связи с этим возникает необходимость структурировать (кодифицировать) существующие нормы с применением системы на всех уровнях, как на федеральном, так и на региональном — создать социальный кодекс.

Основная цель социального кодекса — объединить в одном базисном нормативном акте правовые нормы, регулирующие отношения в сфере социального обеспечения граждан в целях удобства их восприятия и использования, устранение противоречий (коллизий) между различными законодательными актами в сфере социального обеспечения. Дополнительно создав социальный кодекс можно достичь и иных целей:

- обеспечение взаимосвязи с актами иных отраслей законодательства (гражданским, трудовым, бюджетным и др.);
- перевод максимально возможного числа норм права социального обеспечения из подзаконных в законодательные акты, тем самым отказаться от бланкетных норм и устранение декларативности в регулировании отношений по социальному обеспечению;
- упорядочение существующих видов социального обеспечения без установления новых видов

социального обеспечения в целях избежание увеличения расходов на его финансирование из бюджетов всех уровней;

- трансформацию действующих социальных льгот в сфере социального обеспечения в денежные выплаты (пенсии, пособия, компенсации, субсидии, ссуды) и социальное обслуживание (социальные услуги и натуральную помощь);
- достижение максимальной прозрачности в предоставлении социального обеспечения;
- наполнение социального законодательства новыми содержательными нормами, необходимость которых назрела в правоприменительной практике.

Дискуссия о разработке и принятии на законодательном уровне Социального кодекса РФ продолжается с 2003 года, когда проект первого социального кодекса был инициирован международной ассоциацией «Сибирские соглашения», далее в 2004 году Государственная Дума Российской Федерации рассмотрев законопроект № 14652-4 «О введении в действие Социального кодекса Российской Федерации» (инициатор Алтайский краевой Совет народных Депутатов) в первом чтении рекомендовала вернуть законопроект на доработку, аналогичные рекомендации были даны и для законопроекта № 13932-4 «Социальный кодекс Российской Федерации» (инициатор Законодательное собрание Красноярского края [3]). Неоднократно, вопрос разработки законопроекта поднимался и в последующие годы, однако федеральные законодатели не поддерживали инициативы, в следствии этого на территории субъектов федерации были приняты законы, созданы социальные кодексы действующие на определенной территории [4]:

1. Закон Белгородской области от 28.12.2004 г. № 165 «Социальный кодекс белгородской области»;
2. Закон Омской области от 04.07.2008 № 1061-ОЗ «Кодекс Омской области о социальной защите отдельных категорий граждан»;
3. Закон Ярославской области от 19.12.2008 № 65-з «Социальный кодекс Ярославской области»;
4. Закон Санкт-Петербурга от 22.11.2011 № 728-132 «Социальный кодекс Санкт-Петербурга»;
5. Закон Волгоградской области от 31.12.2015 № 246-ОД «Социальный кодекс Волгоградской области»;

6. Закон Астраханской области № 85/2016-ОЗ от 22.12.2016 «О мерах социальной поддержки и социальной помощи отдельным категориям граждан в Астраханской области»;
7. Областной закон Ленинградской области от 17.11.2017 № 72-ОЗ «Социальный кодекс Ленинградской области».

Необходимо понимать, что подобный базисный для субъекта федерации нормативно-правовой акт имеет внутреннюю взаимосвязь, логически соединяя включенные в него положения [5]. Немаловажную роль играет и наличие идеологии кодекса, которая требует от всех правовых норм соответствия единой концепции, общему духу, общей политике. Под влияние кодекса затем неизбежно попадают и те юридические нормы, которые в него не вошли. Законы и подзаконные акты, принимаемые во исполнение закрепленных в кодексе норм, регулирующие сферу применения кодекса, не должны противоречить кодексу и его духу.

Социальная сфера имеет для современного общества и государства основополагающее значение. Однако правовые нормы, регулирующие социальную сферу, до настоящего времени в нашей стране не структурированы и не объединены, существуют независимо друг от друга. Более того, зачастую о существовании некоторых положений не знают даже субъекты, которых они непосредственно касаются. Самой такой самостоятельной сферы — социальное право, как целостная система — в России объективно пока не существует.

Вместе с тем социальные обязательства современного государства должны не только неукоснительно исполняться, но и постоянно расширяться, становиться все более всеобъемлющими, получать свое всестороннее закрепление.

Создание единого Социального кодекса позволит собрать все специализированные правовые нормы в одном месте. Прежде всего общество получит возможность хотя бы представить размер социальной поддержки и ее количество. Граждане смогут понять, на какие льготы они имеют законное право, юристы смогут им в этом оперативно помочь и проконсультировать, а органы власти — оказать помощь своевременно и в полном объеме [6].

Понимание существующей системы социального права позволит законодателям и государствен-

ным органам системно увидеть: какие нормы не работают, выявить проблемы, оперативно и качественно их разрешить. Социальная политика — это мощнейший инструмент взаимодействия власти и общества. Его можно и жизненно необходимо использовать.

Аналоги социального кодекса существуют и в зарубежных странах, так как развитые государства мира понимают насколько важны права человека на социальное обеспечение. Это закреплено в ряде международных правовых актов, в том числе ратифицированных на территории Российской Федерации [7]. Одним из основных документов в этой сфере является Всеобщая декларация прав человека, закрепившая положение о том, что «каждый человек, как член общества, имеет право на социальное обеспечение» [8]. Данное положение нашло отражение и в других международных документах, например, Международном пакте об экономических, социальных и культурных правах, участники которого «признают право каждого человека на социальное обеспечение, включая социальное страхование» [9]. Конвенция Содружества Независимых Государств о правах и основных свободах человека также установила право человека на «социальное обеспечение, включая социальное страхование по возрасту, в случае болезни, инвалидности, потери кормильца, воспитания детей и в других случаях, установленных национальным законодательством» [10].

Россия как страна — участница перечисленных выше международных соглашений, государство, провозгласившее себя социальным, должна реализовывать принятые социальные обязательства, совершенствовать и развивать законодательство, являющееся юридической основой гарантированности прав граждан на социальное обеспечение [11].

В существующей системе романо-германского права, принимается в странах Европы, реализация социального обеспечения проявилось в создании, разработке, принятии единых законов в этой области путем систематизации. Эти законы стали правовой основой при проведении реформаций пенсионной и страховой систем в периоды политико-социально-экономических изменений, выдержав при этом проверку временем [12].

Существующий массив нормативно-правовых актов находится в состоянии перманентного изменения, вследствие разнонаправленности соци-

альной политики государства в те или иные периоды времени.

Вследствие этого возникает отсутствие концептуального подхода ко всей системе государственной социальной поддержки населения. Так, трудности правоприменения создает часто встречающееся изменение актов без одновременного утверждения новой редакции соответствующих разделов или статей, отмена или изменение ранее изданных актов без точного и исчерпывающего их перечня. Зачастую отсутствует необходимая согласованность и редакционная увязка между актами, издаваемыми по одному и тому же вопросу, что ведет к их взаимному противоречию [13].

Также к недостаткам существующей системы можно отнести обширный объем подзаконного нормотворчества вследствие наличия полномочий по регулированию возникающих в этой области вопросов органами исполнительной власти, что ведет к увеличению источников и усугублению негативной ситуации в части согласованности правовой регламентации. Что в следствии не способствует надлежащей реализации принципа законности в рассматриваемой сфере.

Актуальным для субъектов Российской Федерации в части полномочий по определению размера региональных социальных выплат и установлению определенных коэффициентов, в зависимости от финансовых возможностей субъекта — бюджетов, утвержденных на определенный период, данные полномочия имеют негативные последствия для лиц, получающих меры социальной поддержки. Неравенство мер поддержки в соседних регионах страны создают напряженность в обществе [14].

Наряду с указанными проблемами практического характера можно выделить теоретико-правовую проблему несоответствия системы законодательства сложившейся на данный момент системе права. [15]. Нужно признать, что в России существует такая отрасль права, как право социального обеспечения, которая до сих пор состоит из разрозненных нормативно-правовых актов. Такое положение значимой для общества отрасли права недопустимо.

Перечисленные недостатки подтверждают актуальность вопроса о важности скорейшей систематизации российского законодательства в области социального обеспечения — создание Социального кодекса.

Литература

1. Указ Президента РФ от 7 мая 2018 г. № 204 «О национальных целях и стратегических задачах развития Российской Федерации на период до 2024 года» (с изменениями и дополнениями).
2. Всеобщей декларации прав человека, статья 22 (Принята 10.12.1948 Генеральной Ассамблеей ООН) // Международная защита прав и свобод человека. Сборник документов. — М.: Юридическая литература, 1990. С. 14–20.
3. Международного пакта об экономических, социальных и культурных правах, статья 9 (Принят 16.12.1966 Резолюцией 2200 (XXI) на 1496-ом пленарном заседании Генеральной Ассамблеи ООН) // Международное публичное право. Сборник документов. Т. 1. М.: БЕК, 1996. С. 464–470.
4. Конвенции Содружества Независимых Государств о правах и основных свободах человека, статья 16 (Заключена в г. Минске 26.05.1995) // Собрание законодательства РФ. 1999. № 13. Ст. 1489.
5. Аракчаев В.С. «О необходимости и целесообразности принятия Социального кодекса российской Федерации»: <https://cyberleninka.ru/article/n/o-neobhodimosti-i-tselesoobraznosti-prinyatiya-sotsialnogo-kodeksa-rossiyskoy-federatsii>.
6. Данилина Н.А. «Социально-экономические права в социальном кодексе Санкт-Петербурга»: <https://cyberleninka.ru/article/n/sotsialno-ekonomicheskie-prava-v-sotsialnom-kodekse-sankt-peterburga>.
7. Иванова И.А., Нагорнов К.И. «Об актуальных вопросах применения социального кодекса Волгоградской области»: <https://cyberleninka.ru/article/n/ob-aktualnyh-voprosah-primeneniya-sotsialnogo-kodeksa-volgogradskoy-oblasti>.
8. Локосов В. и Яршева А. в своей работе «Проект социального кодекса Российской Федерации и социальное государство»: <https://cyberleninka.ru/article/n/proekt-sotsialnogo-kodeksa-rossiyskoy-federatsii-i-sotsialnoe-gosudarstvo>.
9. Литвинова В.В. «Сравнительный анализ социальных кодексов субъектов Российской Федерации»: <https://cyberleninka.ru/article/n/sravnitelnyy-analiz-sotsialnyh-kodeksov-subektov-rossiyskoy-federatsii>.
10. Примак Т.К., Заячковский О.А. «Социальный кодекс Калининградской области в системе правового регулирования социальных отношений»: <https://cyberleninka.ru/article/n/sotsialnyy-kodeks-kaliningradskoy-oblasti-v-sisteme-pravovogo-regulirovaniya-sotsialnyh-otnosheniy>.
11. Ржаницына Л. Новый этап социальной политики в России // Вестник Института экономики РАН. 2009. № 1. С. 35–52.; Яшкова А. Уровень жизни населения в России: динамика основных интегративных показателей последнего десятилетия // Вестник института экономики РАН. 2012. № 1. С. 91–99.
12. Статья Сокерин Т.И., «Нужен ли России социальный кодекс? Опыт систематизации в европейских странах»: https://bstudy.net/623011/pravo/nuzhen_rossii_sotsialnyy_kodeks_opyt_sistematizatsii_evropeyskih_stranah#gads_btm.
13. Статья: «История реализации национальных проектов в разных странах»: <https://tass.ru/info/6101801>.
14. Законопроект № 13932-4 (в архиве) «Социальный кодекс Российской Федерации» Паспортные данные Субъект права законодательной инициативы: <https://sozd.duma.gov.ru/bill/13932-4>.
15. Литвинова В.В. «Сравнительный анализ социальных кодексов субъектов Российской Федерации»: <https://cyberleninka.ru/article/n/sravnitelnyy-analiz-sotsialnyh-kodeksov-subektov-rossiyskoy-federatsii/viewer>.

Изменение границ земель, на которых располагаются городские леса: актуальные правовые проблемы

Чекменёв В.Н.

магистрант, кафедры геодезии и кадастра
ФГБОУ ВО «Тверской государственный технический университет» Россия,
г. Тверь
E-mail: saymon005@mail.ru

***Аннотация:** в статье рассматривается понятие городских лесов и их правовой режим с помощью лесного, градостроительного и земельного законодательства, выявлены коллизии между этими областями законодательства и рассмотрены проблемы, связанные с изменением границ городских лесов в процессе территориального планирования, градостроительного зонирования и лесоустройства. Автор также обосновывает приоритет компетенции органов местного самоуправления в принятии и изменении генеральных планов, правил землепользования и застройки. Статья предлагает пути решения выявленных проблем, при которых изменение границ городских лесов не противоречит нормам лесного (природоохранного) законодательства. Такие изменения должны учитывать, что сокращение площадей городских лесов запрещено, так как они выполняют важные функции, такие как средообразование, защита водных ресурсов, защита от негативных воздействий, поддержание санитарно-гигиенического состояния и оздоровление.*

***Ключевые слова:** городские леса, перевод земельных участков, категория земель, правила землепользования и застройки, генеральный план, лесостроительная документация, земельное законодательство, градостроительное законодательство, лесное законодательство.*

Введение

Лес — это сложное образование природы, явление биологическое и физикогеографическое, составная часть ландшафта. Это целостная совокупность растений, почвы, животных, микроорганизмов и других природных компонентов, находящихся во взаимосвязи между собой и с внешней средой.

Леса оказывают существенное воздействие на формирование климата, отдельных географических зон и районов, регулируя баланс солнечной энер-

гии на земной поверхности и в атмосфере, циркуляцию атмосферного тепла и влаги, режим воды в озерах и реках. Лесные массивы имеют защитное, водоохранное, санитарно-гигиеническое и рекреационное значение.

Городской лес — это лес, расположенный в черте города. Такие леса продолжают выполнять все обозначенные выше функции, однако к ним добавляются ещё такие специфические, как снижение эффекта «теплового острова», уменьшение негативного влияния вредных выбросов в атмос-

ферный воздух, регуляция поверхностного стока урбанизированных территорий и влияние на физическое и эмоциональное состояние человека и населения в городе в целом¹.

Согласно Лесному кодексу РФ (далее — ЛК РФ), городские леса относятся к категории защитных. В данную категорию входят леса, которые являются природными объектами, имеющими особо ценное значение, и в отношении которых устанавливается особый правовой режим использования, охраны, защиты, воспроизводства лесов². Помимо городских лесов, под данное определение попадают также лесопарковые зоны и леса зелёных зон.

Городские леса становятся объектом конфликта между заинтересованными сторонами. Жители могут стремиться сохранить природную среду и использовать леса как место отдыха и рекреации, а также для поддержания экологической устойчивости города. С другой стороны, власти города или инвесторы могут видеть в лесах потенциал для строительства жилых или коммерческих объектов, что может привести к потере природного биоразнообразия и экологической ценности лесных территорий.

Решение этого конфликта требует балансировки между интересами разных сторон и поиск компромиссных решений. Важно проводить анализ экологической, социальной и экономической ценности лесов, чтобы принимать информированные решения о будущем использовании этих территорий. Также необходима общественная дискуссия и вовлечение жителей в принятие решений, чтобы учесть их мнение и интересы.

Это означает, что, хотя общая площадь городских лесов не может быть уменьшена, границы этих лесов могут быть изменены, при условии соблюдения указанного ограничения. Таким образом, сохранение баланса интересов достигается путем увеличения или уменьшения площади определен-

ных участков леса внутри города, чтобы сохранить общую площадь неизменной.

Однако вопросы изменения границ городских лесов остаются не только недостаточно урегулированными, но и находятся в зоне конкурирующего действия лесного, градостроительного и земельного законодательства, нормы которых не скоординированы и в ряде случаев противоречат друг другу.

В рамках представленной статьи автором был проведен анализ некоторых правовых проблем изменения границ земель, на которых располагаются городские леса.

Методы проведения исследования

Работа выполнена с использованием имеющихся общенаучных методов познания, таких как обобщение, синтез, анализ, сравнение, и специализированных юридических методов — сравнительно-правовой, понятийно-правовой, формально-юридической.

Теоретической и методологической основой исследования послужили научные работы ведущих исследователей в области землеустройства, земельного, лесного и градостроительного права.

Нормативно-правовую базу проводимого исследования составили законодательство Российской Федерации и другие нормативные акты, которые регулируют вопросы использования, охраны, защиты, воспроизводства лесов, расположенных на землях населенных пунктов.

Ход исследования

Понятие и режим использования городских лесов, как и лесов в целом, относятся к сфере регулирования лесного законодательства. В соответствии с частью 1 статьи 6 ЛК РФ — леса располагаются на землях лесного фонда и землях иных категорий. Часть 1 статьи 116 ЛК РФ говорит нам о том, что к городским лесам относятся леса, расположенные на землях населенных пунктов в пределах одного муниципального образования. Они относятся к защитным лесам (пункт 5 часть 2 статья 111 ЛК РФ), исходя из этого на соответствующих территориях запрещаются определенные виды деятельности, предусмотренные в части 2 статьи 116 ЛК РФ.

Таким образом, основные особенности правового режима городских лесов включают:

¹ Тихонова М.В. Экологическая оценка распределения органического вещества в лесной подстилке на различных вариантах мезорельефа лесной опытной дачи РГАУ-МСХА имени К.А. Тимирязева / М.В. Тихонова, А.В. Бузылев // Материалы Региональной научно-практической конференции КФ РГАУ-МСХА имени К.А. Тимирязева с международным участием, Калуга, 24 апреля 2019 года. Том Выпуск №13. — Калуга: ИП Якунин А.В., 2019. — С. 122–125.

² Лесной кодекс Российской Федерации от 04.12.2006 № 200-ФЗ (ред. от 04.08.2023) (с изм. и доп., вступ. в силу с 01.01.2024) // Российская газета, № 277, 08.12.2006.

1. Органы местного самоуправления осуществляют права собственника лесных участков, которые находятся в муниципальной или неразграниченной государственной собственности. Это означает, что местные органы имеют возможность управлять, использовать и распоряжаться этими лесами согласно действующему законодательству.
2. Местные органы имеют полномочия разрабатывать и утверждать лесохозяйственные регламенты для лесничеств, находящихся на землях населенных пунктов с городскими лесами, независимо от формы собственности на эти лесные участки. Это означает, что органы местного самоуправления имеют возможность определять правила и условия использования и охраны лесов в своей территории.

Эти особенности правового режима городских лесов позволяют местным органам самоуправления активно участвовать в управлении и сохранении лесных ресурсов на своей территории, а также разрабатывать и внедрять меры по улучшению состояния лесов и их использованию в интересах местного сообщества.

Далее обратим внимание на градостроительное и земельное законодательство, поскольку нахождение рассматриваемых лесов в городской черте с неизбежностью вовлекает соответствующие отношения в предмет регулирования указанных отраслей.

Градостроительный кодекс Российской Федерации¹ (далее — ГрК РФ) не устанавливает какие-либо особенности использования территории, занятой городскими лесами, исключая всего одно правило: «В состав зон рекреационного назначения могут включаться зоны в границах территорий, занятых городскими лесами...» (часть 11 статьи 35). Указанная норма закона в полной мере гармонирует с п. 9 ст. 85 Земельного кодекса Российской Федерации² (далее — ЗК РФ), в соответствии с которым земельные участки в составе рекреационных зон, в том числе земельные участки,

занятые городскими лесами, используются для отдыха граждан и туризма.

Вместе с тем, в части 6.1 статьи 36 ГрК РФ указано, что «до установления градостроительных регламентов в отношении земельных участков, включенных в границы населенных пунктов из земель лесного фонда (за исключением лесных участков, которые до 1 января 2016 года предоставлены гражданам или юридическим лицам либо на которых расположены объекты недвижимого имущества, права на которые возникли до 1 января 2016 года, и разрешенное использование либо назначение которых до их включения в границы населенного пункта не было связано с использованием лесов), такие земельные участки используются с учетом ограничений, установленных при использовании городских лесов в соответствии с лесным законодательством». Это свидетельствует о том, что после установления градостроительного регламента именно он определяет режим использования земельных участков, занятых городскими лесами.

Такое положение в законодательстве означает, что городские леса не рассматриваются как отдельный объект для правового регулирования. Вместо этого, они включаются в рекреационные зоны городов, которые регулируются соответствующими нормами и правилами использования земли и строительства. Рекреационные зоны определяются как отдельная категория территориальных зон в муниципальных правилах землепользования и застройки. Таким образом, правовое регулирование городских лесов осуществляется через регулирование рекреационных зон.

Городскими объектами, если они находятся на защищенной зоне леса или на территории, предназначенной для сохранения природных ресурсов. В таких случаях, градостроительный регламент должен учитывать данные ограничения и предусматривать меры по сохранению и защите городских лесов.

В целом, градостроительное законодательство предусматривает, что любая застройка должна быть осуществлена в соответствии с градостроительными регламентами, которые определяют правила и ограничения по использованию конкретной территории. При этом, градостроительные регламенты не должны противоречить требованиям других законодательных актов, в том числе лесного законодательства.

¹ Градостроительный кодекс Российской Федерации от 29.12.2004 № 190-ФЗ (ред. от 25.12.2023) // Российская газета, № 290, 30.12.2004.

² Земельный кодекс Российской Федерации от 25.10.2001 № 136-ФЗ (ред. от 25.12.2023) (с изм. и доп., вступ. в силу с 05.01.2024) // Собрание законодательства РФ, 29.10.2001, № 44, ст. 4147.

Таким образом, допустимость застройки городских лесов определяется соответствующими градостроительными регламентами и должна учитывать ограничения, установленные лесным законодательством. В случае нарушения этих ограничений, застройка может быть признана незаконной, а построенные объекты подлежат демонтажу или привлечению к ответственности. В частности, дискуссионным является вопрос о допустимости застройки рассматриваемой территории.

Изменение правового режима земель, занятых городскими лесами, может быть осуществлено через проведение территориального планирования или градостроительного зонирования. Это означает, чтобы изменить правовой режим земель, необходимо разработать соответствующие планы и зоны, которые будут устанавливать новые правила использования и застройки данных участков земли.

Перевод земель из одной категории в другую обычно является длительной и сложной процедурой. Инициативу о переводе может предложить заинтересованное лицо, такое как организация или гражданин, а окончательное решение принимается уполномоченным органом публичной власти. Факт перевода фиксируется в правовом акте, который выдается указанным органом.

Однако юридический механизм перевода земель населенных пунктов в земли иных категорий и земель иных категорий в земли населенных пунктов принципиально отличается от общего порядка: он производится путем установления или изменения границ населенных пунктов (абзац 8 пункт 1 статья 8 ЗК РФ; часть 1 статья 8 Федерального закона «О переводе земель или земельных участков из одной категории в другую»¹). Применительно к городским округам установлением или изменением границ населенных пунктов является утверждение или изменение генерального плана городского округа, отображающего границы населенных пунктов (подпункт 1 пункт 1 статья 84 ЗК РФ).

Изменение генерального плана городского округа является вопросом, связанным с планированием и развитием городской территории. Этот

вопрос относится к компетенции представительного органа местного самоуправления, то есть они имеют право принимать решения по изменению генерального плана.

Однако, процедура изменения генерального плана не зависит от того, затрагивают ли эти изменения территории, занятые городскими лесами или нет. Законодательство, в частности статья 25 ГрК РФ, устанавливает закрытый перечень обязательных согласований проекта генерального плана или его изменений. Но в этом перечне не упоминаются вопросы, связанные со сокращением границ населенного пункта за счет городских лесов.

Таким образом, при согласовании проекта генерального плана не рассматриваются иные вопросы, не указанные в законодательстве, даже если они связаны с изменением границ населенного пункта и затрагивают городские леса.

В литературе высказывается мнение, что в генеральном плане должна быть отражена существующая функциональная зона городских лесов, которая не может быть изменена только путем принятия или корректировки генерального плана муниципального образования². Однако действующее законодательство данную точку зрения не подтверждает, не предусматривая необходимость и, что не менее значимо, процедуру предварительного изменения статуса городских лесов, которая бы предвляла изменение генерального плана городского округа.

Важно отметить, что перевод земельного участка из одной категории в другую может иметь влияние на его разрешенное использование. Например, если территория ранее относилась к городским лесам и была переведена в другую категорию, то правовой режим лесов и их использования автоматически прекращается.

При этом, муниципальный нормативный правовой акт об изменении черты населенного пункта начинает действовать с момента его вступления в силу и имеет юридические последствия.

Новое разрешенное использование земельных участков должно определяться в соответствии с правилами градостроительного регламента, который является составной частью правил землепользования и застройки.

¹ Федеральный закон от 21.12.2004 № 172-ФЗ (ред. от 25.12.2023) «О переводе земель или земельных участков из одной категории в другую» // Собрание законодательства РФ, 27.12.2004, № 52 (часть 1), ст. 5276.

² Кичигин Н.В. Городские леса: режим охраны и использования // Журнал российского права. 2021. № 6. С. 28–34.

Это означает, что при корректировке границ городских лесов без изменения черты населенного пункта, процедура градостроительного зонирования проводится так же, как и в других случаях. Возможно, некоторые территории будут исключены из рекреационной зоны городского леса, а другие будут включены в нее. Однако, в процессе изменения границ лесного массива не устанавливаются особенности публичных процедур градостроительного зонирования, то есть все необходимые процедуры и требования, установленные земельным и градостроительным законодательством, должны быть соблюдены.

Согласно определению судебной коллегии по административным делам Верховного суда Российской Федерации¹, если земельные участки из лесного фонда переносятся в границы населенного пункта, то эти земли приобретают статус городских лесов. В таких городских лесах запрещено размещение объектов капитального строительства. Однако, измененный вид разрешенного использования земельного участка, такой как «комплексная жилищная застройка», не соответствует лесному законодательству и противоречит целевому назначению защитных лесов. Этот прецедент был использован в последующих разъяснениях Рослесхоза.

В основе данной мысли лежит утверждение, что изменение условий использования земли, на которой находятся городские леса, в соответствии с земельным и градостроительным законодательством, не должно автоматически изменять статус лесов согласно лесному законодательству. Городские леса представляют собой защитные леса, которые имеют определенный правовой режим и служат важной экологической функцией в городской среде.

Таким образом, любое использование территории, где расположены городские леса, должно соблюдать и учитывать правовой режим защитных лесов. Это означает, что необходимо принимать меры для сохранения и охраны лесов, а также

предусмотреть соответствующие меры регулирования и контроля при осуществлении любой деятельности на данной территории.

Подобный подход позволяет обеспечить устойчивое развитие городской среды, сохранение биоразнообразия и экологического баланса, а также удовлетворение потребностей населения в рекреационных и экологически чистых зонах.

Вместе с тем указанный судебный прецедент и связанные с ним разъяснения Рослесхоза отражают ситуации изменения правового режима конкретных земельных участков и не затрагивают случаев централизованного градостроительного зонирования территорий. Тем более, напомним, положения ЛК РФ не воспрещают сами по себе изменение границ городских лесов при условии поддержания их общей площади. Так каким же образом происходит изменение рассматриваемых границ?

Лесное законодательство предусматривает ряд юридических средств (инструментов) закрепления, а, следовательно, и изменения границ лесов. Прежде всего речь идет о лесоустройстве, которое включает проектирование лесничеств, защитных лесов, а также закрепление на местности местоположения границ лесничеств, участков лесничеств, лесных участков и земель, на которых расположены в том числе защитные леса (ч. 1 ст. 67 ЛК РФ).

Кроме того, границы лесов отображаются в лесохозяйственных регламентах соответствующих лесничеств (ст. 87 ЛК РФ), а также в государственном лесном реестре (ч. 2 ст. 91 ЛК РФ).

Признаем, что последние два источника информации, которые относятся к границам лесов, являются производными. Это означает, что эти источники основаны на первичной информации, которая получена из территорий, где проводились лесоустроительные работы.

Именно материалы лесоустройства обладают свойством первичности, так как они являются результатом непосредственного исследования и определения границ лесов. Эти материалы содержат подробные данные о характеристиках лесного массива, его составе, возрасте древостоев, природных условиях и других факторах, влияющих на границы лесов.

Таким образом, проведение лесоустройства в различных формах, включая исследования, кар-

¹ Определение Судебной коллегии по административным делам Верховного Суда РФ от 20.05.2015 № 49-АПГ15-5 «Об оставлении без изменения решения Верховного суда Республики Башкортостан от 12.01.2015, которым удовлетворено заявление о признании несоответствующим закону и недействующим распоряжения Правительства Республики Башкортостан от 04.10.2012 № 1272-р» // СПС КонсультантПлюс.

тографирование и экспертные оценки, является основой для определения и изменения границ городских лесов. Эти процессы обеспечивают надежную и объективную информацию, которая является основой для принятия решений о границах лесных территорий.

Итак, для проведения лесоустройства и установления/изменения границ городских лесов необходимо принятие решений компетентными органами государственной власти в пределах их полномочий, которые определены в соответствии со статьями 81 и 82 ЛК РФ. При этом федеральный орган исполнительной власти будет ответственным за городские леса. Такие положения действуют на основе лесоустроительной инструкции, установленной в части 2 статьи 110 ЛК РФ.

Это может привести к возникновению конфликтов и неэффективности в управлении городскими лесами. Укажем на необходимость усиления роли местных органов самоуправления в процессе принятия решений по изменению границ лесов. Это может быть достигнуто путем законодательных изменений или разработки практических рекомендаций для органов самоуправления, которые позволят им активно участвовать в этом процессе.

Однако, следует отметить, что эта проблема не является уникальной и характерна не только для России. Во многих странах существуют сложности в распределении полномочий между различными уровнями власти в контексте управления природными ресурсами. Основным вызовом является достижение баланса между потребностями разных заинтересованных сторон и обеспечение устойчивого использования ресурсов.

Таким образом, для решения проблемы лучше использовать комплексный подход, включающий в себя участие всех заинтересованных сторон, разработку эффективных механизмов управления и прозрачность в принятии решений. Это позволит достичь баланса между сохранением городских лесов и удовлетворением потребностей местного населения и экономических интересов.

Выводы

Таким образом, выявленные проблемы могут привести к конфликтам и неопределенности в решении вопросов использования городских лесов, а также созданию проблем при проведении стро-

ительных или земельных работ на таких территориях.

Градостроительное законодательство может определять городские леса как объекты, на которых запрещено или ограничено осуществление строительства, но не предоставляет надлежащего определения самой категории городских лесов. Земельное законодательство может давать определение городских лесов, но не устанавливает достаточно четкого правового режима для таких территорий. Лесное законодательство также может быть применимо, но не всегда надлежащим образом учитывает специфику городской среды.

Поэтому необходимо разработать комплексные правовые нормы, которые учитывали бы все аспекты городских лесов и обеспечили бы ясность и стабильность в их использовании. Также важно установить четкий механизм взаимодействия между различными субъектами законодательства, чтобы избежать противоречивых интерпретаций и пробелов в правовом режиме городских лесов.

В итоге, решение проблемы рассогласованности законодательства требует согласованной работы и обсуждения между градостроительными, земельными и лесными органами, а также активного участия и обратной связи общественности и экспертов в этом процессе. Только тогда можно достичь устойчивого и эффективного правового режима для городских лесов, который учитывал бы их экологическую ценность и потребности городской среды.

Особенно остро эта проблема стоит применительно к ситуациям изменения границ городских лесов. С позиций градостроительного и земельного законодательства данные вопросы (включение территории в черту населенного пункта с отнесением к городским лесам; исключение территории из категории земель населенного пункта и городских лесов; изменение границ и градостроительного регламента территориальной зоны, включающей городские леса) относятся к исключительной компетенции органов местного самоуправления и решаются путем территориального планирования и градостроительного зонирования, т.е. путем корректировки генерального плана и/или правил землепользования и застройки соответствующего муниципального образования. Данные выводы подкрепляются в том числе правовой позицией Минэкономразвития России.

Таким образом, для проведения описанных мероприятий необходимо получение отдельных решений от Рослесхоза об изменении границ защитных лесов. Это требование вытекает из лесного законодательства и охраняет интересы лесного фонда, предотвращая несанкционированное проникновение и разрушение природных ресурсов.

Наличие «задваивания» публичных процедур изменения правового режима земель и конкуренции между органами публичной власти разных уровней в отношении этих полномочий является признаком серьезных коррупционных факторов. Это означает, что в процессе изменения правового режима земель возникают различные препятствия и конкуренция между органами власти, что открывает возможности для коррупции и незаконных сделок. Коррупционный фактор может проявляться в виде взятки или других незаконных действий со стороны чиновников, которые стремятся получить личную выгоду от изменения правового режима земель. Это серьезная проблема, требующая независимого и тщательного изучения, а также принятия соответствующих мер для борьбы с коррупцией и обеспечения прозрачности и законности процесса изменения правового режима земель.

Такой подход позволит сохранить экологическую ценность лесов и их роль в формирова-

нии зеленой инфраструктуры города. Определение изменяемых границ городских лесов должно осуществляться с учетом не только генерального плана, но и результатов лесоустройства, включая оценку состояния лесов и их возможности для долгосрочного сохранения и развития. Развитие городской территории должно происходить с учетом баланса между развитием и сохранением природных ресурсов, включая городские леса. Органы местного самоуправления должны обеспечить включение правил и мероприятий по лесоустройству в градостроительные документы, чтобы гарантировать их выполнение и сохранение качества городской среды.

Поэтому, можно сделать вывод, что передача полномочий по лесоустройству городских лесов и изменению их границ в компетенцию Рослесхоза является необоснованной и несостоятельной. Область управления этими вопросами должна оставаться в компетенции муниципальных органов власти, чтобы они могли адаптировать лесоустройство и изменять границы лесов в соответствии с местными особенностями и потребностями населения. Такой подход позволит более эффективно управлять городскими лесами и обеспечить их сохранность и благополучие для всех граждан.

Литература

1. Конституция Российской Федерации (принята всенародным голосованием 12.12.1993 с изменениями, одобренными в ходе общероссийского голосования 01.07.2020) // Официальный текст Конституции РФ с внесенными поправками от 14.03.2020 опубликован на Официальном интернет-портале правовой информации <http://www.pravo.gov.ru>, 04.07.2020. — Текст: электронный.
2. Лесной кодекс Российской Федерации от 04.12.2006 № 200-ФЗ (ред. от 04.08.2023) (с изм. и доп., вступ. в силу с 01.01.2024) // Российская газета, № 277, 08.12.2006. — Текст: электронный.
3. Градостроительный кодекс Российской Федерации от 29.12.2004 № 190-ФЗ (ред. от 25.12.2023) // Российская газета, № 290, 30.12.2004. — Текст: электронный.
4. Земельный кодекс Российской Федерации от 25.10.2001 № 136-ФЗ (ред. от 25.12.2023) (с изм. и доп., вступ. в силу с 05.01.2024) // Собрание законодательства РФ, 29.10.2001, № 44, ст. 4147. — Текст: электронный.
5. Федеральный закон от 21.12.2004 № 172-ФЗ (ред. от 25.12.2023) «О переводе земель или земельных участков из одной категории в другую» // Собрание законодательства РФ, 27.12.2004, № 52 (часть 1), ст. 5276. — Текст: электронный.
6. Приказ Минприроды России от 05.08.2020 № 564 «Об утверждении Особенности использования, охраны, защиты, воспроизводства лесов, расположенных на землях населенных пунктов» (Зарегистрировано в Минюсте России 25.11.2020 № 61090) // <http://pravo.gov.ru> — Текст: электронный.
7. Определение Судебной коллегии по административным делам Верховного Суда РФ от 20.05.2015 № 49-АПГ15-5 «Об оставлении без изменения решения Верховного суда Республики Башкортостан от

12.01.2015, которым удовлетворено заявление о признании несоответствующим закону и недействующим распоряжения Правительства Республики Башкортостан от 04.10.2012 № 1272-р» // СПС КонсультантПлюс. — Текст: электронный.

8. Кичигин Н.В. Городские леса: режим охраны и использования // Журнал российского права. 2021. № 6. С. 28–34.

9. Крылов С.А., Семенов В.Н., Степанов А.М. Комментарий к Градостроительному кодексу Российской Федерации. — М.: Эксмо, 2020.

10. Лобачев Д.А. Законность строительства капитальных объектов в городских лесах как предмет надзора со стороны прокуратуры / Д.А. Лобачев // Отечественная юриспруденция. 2016. № 4. С. 47 — 48.

11. Мясников А.Г. Леса урбанизированных территорий: учебно-методическое пособие. — Томск: Издательский Дом Томского государственного университета, 2020. — 60 с.

12. Петюкова О.Н., Гребнева Е.А. К вопросу о развитии предпринимательства в лесном хозяйстве с учетом законодательства о городских лесах // Современный юрист. 2019. № 4. С. 113 — 123.

13. Тихонова М.В. Экологическая оценка распределения органического вещества в лесной подстилке на различных вариантах мезорельефа лесной опытной дачи РГАУ-МСХА имени К.А. Тимирязева / М.В. Тихонова, А.В. Бузылев // Материалы Региональной научнопрактической конференции КФ РГАУ-МСХА имени К.А. Тимирязева с международным участием, Калуга, 24 апреля 2019 года. Том Выпуск №13. — Калуга: ИП Якунин А.В., 2019. — С. 122–125.

14. Хоссейн А. Городские леса как объект ценностных отношений природопользования // Труды БГТУ. Серия 5: Экономика и управление. 2016. №7 (189). С. 306–309.

Научные высказывания

Сетевой научный журнал открытого доступа
2024 • № 2(49)

Издается с сентября 2021 г.

Выходит два раза в месяц.

ISSN: 2782-3121

Выпускающий редактор А.Ю. Крупский

Ответственные редакторы: Е.В. Семин, Л.Л. Обручникова

Подготовка оригинал-макета и обложки: А. Кривошеина, А. Москаленко

Журнал «Научные высказывания» является журналом открытого доступа, предполагающего предоставление автором результатов научных исследований в виде полнотекстовой научной статьи для публикации в целях неограниченного и безвозмездного ознакомления с ней в сети Интернет неограниченного круга лиц, которые, используя ссылку на труд ученого, продолжают научные исследования для глобального обмена знаниями.

Свидетельство о регистрации СМИ: серия Эл № ФС77-79727 от 07 декабря 2020 г., выдано Федеральной службой по надзору в сфере связи, информационных технологий и массовых коммуникаций.

УЧРЕДИТЕЛЬ И ИЗДАТЕЛЬ ЖУРНАЛА

Издательство: Индивидуальный предприниматель Румянцев Антон Алексеевич

ОГРН: 320774600381920; *ИНН:* 772374161057

Учредитель: Румянцев Антон Алексеевич

РЕДАКЦИЯ

Главный редактор: Румянцева Екатерина Александровна

Адрес редакции: 111675, г. Москва, ул. Дмитриевского, дом 7, помещение 7

Сайт: <https://nvjournal.ru/>

Адрес электронной почты: info@nvjournal.ru

Телефон: +7 (495) 128-72-82

