

МЕЖДУНАРОДНЫЙ НАУЧНЫЙ ЖУРНАЛ

12
2023 #22(46)

Научные высказывания



ИЗОБРЕТЕНИЯ ЧЕЛОВЕЧЕСТВА: АВТОМОБИЛЬ

Научные высказывания

Сетевой научный журнал открытого доступа
2023 • № 22(46)

Издается с сентября 2021 г.

Выходит два раза в месяц.

ISSN:2782–3121

Научные статьи, поступающие в редакцию, перед опубликованием рецензируются редакционным советом. Материалы публикуются в авторской редакции.

Авторы несут ответственность за содержание статей, за достоверность приведенных в статье фактов, цитат, статистических и иных данных, имен, названий и прочих сведений, а также за соблюдение законов об интеллектуальной собственности. Мнение редакции может не совпадать с мнением авторов материалов. При использовании и заимствовании материалов ссылка на издание обязательна.

© Авторы статей, 2023

© Редакция журнала «Научные высказывания», 2023

РЕДАКЦИОННАЯ КОЛЛЕГИЯ

Главный редактор: Румянцева Екатерина Александровна, к.п.н., ведущий специалист Общероссийской общественной организации «Национальная система развития научной, творческой и инновационной деятельности молодежи России «Интеграция».

Абрамова Наталья Евгеньевна, кандидат юридических наук, доцент кафедры налогового права Финансового университета при Правительстве РФ

Абрашкин Михаил Сергеевич, кандидат экономических наук, доцент кафедры Управления ГБОУ ВО МО «Технологический университет»

Айгумова Загат Идрисовна, кандидат психологических наук, профессор кафедры психологии образования факультета педагогики и психологии Московского педагогического государственного университета

Антипов Алексей Олегович, кандидат технических наук, доцент, заместитель декана по учебно-методической и научной работе Технологического факультета Государственного социально-гуманитарного университета

Безбородов Николай Максимович, кандидат исторических наук, Генерал-майор авиации, депутат Государственной Думы Первого (1993–1995 гг.), Второго (1996–1999 гг.), Третьего (2000–2003 гг.) и Четвертого (2004–2007 г.) созывов

Блюмин Аркадий Михайлович, доктор технических наук, профессор кафедры прикладной информатики Российского государственного аграрного университета — МСХА им. К.А. Тимирязева

Борисова Мария Михайловна, научный сотрудник лаборатории нейротехнологий Научного Центра Биомедицинских Технологий Федерального медико-биологического агентства России (ФМБА России)

Васюков Петр Павлович, кандидат исторических наук, доцент кафедры международной коммерции Российской Академии народного хозяйства и государственной службы при Президенте Российской Федерации, Почетный работник высшего профессионального образования Российской Федерации

Вогулкин Сергей Евгеньевич, доктор медицинских наук, профессор, Почетный работник высшей школы Российской Федерации, профессор Уральского гуманитарного института, настоятель Храма во имя Архистратига Михаила, протоиерей

Ерофеева Мария Александровна, доктор педагогических наук, доцент, профессор Московского университета МВД России имени В.Я. Кикотя, член-корреспондент Международной академии наук педагогического образования, член-корреспондент Российской академии естествознания

Иванихин Павел Маркович, кандидат военных наук, доцент Общевойсковой академии Вооруженных Сил Российской Федерации, представитель Российского военно-исторического общества

Изергин Николай Данатович, доктор технических наук, профессор, преподаватель кафедры «Тактика специальной подготовки» Рязанского гвардейского высшего воздушно-десантного командного училища имени генерала армии В.Ф. Маргелова Министерства обороны Российской Федерации

Крупский Александр Юльевич, кандидат технических наук, Член-корреспондент Академии военных наук, профессор, ведущий научный сотрудник Института управления, информации и моделирования

Академии военных наук, научный редактор журнала Министерства обороны Российской Федерации «Военная мысль»

Лисуленко Лариса Александровна, кандидат педагогических наук, доцент кафедры психологии Военного университета Министерства обороны Российской Федерации

Лобзов Константин Михайлович, доктор военных наук, доцент, профессор Московского пограничного института ФСБ России, Почетный работник высшего профессионального образования Российской Федерации, член-корр. Академии военных наук

Ляпин Александр Сергеевич, кандидат исторических наук, доцент, доцент кафедры психологии образования Государственного социально-гуманитарного университета

Малыгин Василий Михайлович, кандидат биологических наук, доцент кафедры зоологии позвоночных биологического факультета Московского государственного университета им. М.В. Ломоносова

Николайкин Николай Иванович, доктор технических наук, профессор Московского государственного технического университета гражданской авиации, Почетный работник высшего профессионального образования Российской Федерации, академик МАНЭБ

Николайкина Наталья Евгеньевна, доктор технических наук, профессор, зав. кафедрой «ХимБиоТех» Московского политехнического университета, Почетный работник высшего профессионального образования Российской Федерации, академик МАНЭБ

Огурцов Сергей Викторович, кандидат биологических наук, доцент кафедры зоологии позвоночных биологического факультета Московского государственного университета им. М.В. Ломоносова

Орлова Александра Андреевна, кандидат юридических наук, доцент кафедры теории государства и права, международного и европейского права Академии права и управления ФСИН Минюста России, подполковник внутренней службы

Побережная Ирина Адольфовна, кандидат юридических наук, доцент кафедры государственно-правовых дисциплин Университета Прокуратуры Российской Федерации

Полищук Николай Иванович, доктор юридических наук, профессор, Начальник кафедры теории государства и права, международного и европейского права Академии права и управления ФСИН Минюста России

Седишев Игорь Павлович, кандидат химических наук, доцент кафедры органической химии Российского химико-технологического университета им. Д.И. Менделеева

Сергеев Владимир Иванович, доктор юридических наук, профессор Московского гуманитарно-экономического института, член Центральной коллегии адвокатов г. Москвы, Академик Российской Академии Адвокатуры, Почетный адвокат РФ, член Союза журналистов России

Сергеева Евгения Аркадьевна, редактор издательской группы «Юрист»

Смольяков Андрей Анатольевич, кандидат юридических наук, доцент кафедры государственного права Санкт-Петербургского государственного университета аэрокосмического приборостроения

Степанова Галина Павловна, кандидат медицинских наук, заведующая лабораторией функциональной диагностики Государственного научного центра «Институт медико-биологических проблем РАН»

Сыркин Леонид Давидович, доктор психологических наук, заведующий кафедрой психологии образования Государственного социально-гуманитарного университета

Хутин Анатолий Федорович, доктор исторических наук, профессор кафедры «Теория, история государства и права Московского государственного университета технологий и управления им. К.Г. Разумовского, академик, член Президиума Академии Союза и Искусств Исполкома Союзного государства Белоруссия и Россия, Государственный советник Первого класса

Цмай Василий Васильевич, доктор юридических наук, профессор, зав. кафедрой международного права Санкт-Петербургского государственного университета аэрокосмического приборостроения, Заслуженный юрист России

Чирков Дмитрий Константинович, кандидат юридических наук, доцент, профессор Высшей школы бизнеса, менеджмента и права Российского государственного университета туризма и сервиса

СОДЕРЖАНИЕ

ЗАГЛАВНАЯ СТАТЬЯ НОМЕРА	
История изобретения автомобиля	8
БИОЛОГИЯ	
Малыхина Анастасия Евгеньевна, Соколова Елена Валентиновна	
Обзор и оценка частоты встречаемости типов распространения диаспор цветковых растений	11
ВОЕННОЕ ДЕЛО	
Север Александр Викторович, Ломовских Александр Егорович	
Безразборная очистка деталей двигателя от нагара	19
ИНФОРМАЦИОННЫЕ ТЕХНОЛОГИИ	
Сурнина Л.М., Прокопенко М.В.	
Фейковые новости: вызовы для информационной безопасности	22
ПЕДАГОГИКА	
Бахтерев Дмитрий Владимирович	
Российское разведчество сквозь призму эволюции скаутских законов	26
Белолипецкая Мария Александровна, Дёмина Лилия Михайловна, Корнина Юлия Вячеславовна	
К вопросу о преемственности в работе учителей-логопедов в ДООУ и школе	33
Малагина Е.С., Воистинова Г.Х.	
Средства патриотического воспитания студентов	36
Уланова К.Р., Шабаетова Г.Ф.	
Мультипликационная технология как средство ознакомления с интерактивным профилем в полилингвальной группе детского сада	42
Ушакова Наталья Борисовна	
Теоретические подходы к ИКТ-компетентности педагогических работников в дошкольном образовательном учреждении.....	45
ПСИХОЛОГИЯ	
Леготина Алла Германовна	
Патопсихологический аспект профилактики рецидива насилованных преступлений у юношей	50
Сато Кристина Олеговна	
Эмоциональный интеллект и эмоциональное выгорание как психологическая проблема у сотрудников в условиях детского реабилитационного центра.....	53
Шпаков А.Э., Рябченко С.С.	
Важность тренинга социальных навыков для подростков	56
СЕЛЬСКОЕ ХОЗЯЙСТВО	
Коленов Артём Викторович, Елецкий Александр Сергеевич	
Возделывания нута в условиях приазовской зоны Ростовской области.....	60
ТЕХНИЧЕСКИЕ НАУКИ	
Юрченко Тимофей Александрович, Тезин Александр Васильевич	
Стандарты передачи данных: RS-232, V.24 и V.25	63
ТЕХНИЧЕСКОЕ ТВОРЧЕСТВО И МЕХАНИКА	
Демянчук Г.В., Воронцов В.А., Эрмиш П.С., Чусовитин Н.А.	
Табурет Чебышева.....	67

ФИЗИЧЕСКАЯ КУЛЬТУРА И СПОРТ

Якшин Виталий Олегович
Спорт в жизни студентов
(на примере НИУ «БелГУ»).....71

ЭКОНОМИКА И УПРАВЛЕНИЕ

Береговская Алина Дмитриевна
Разработка и внедрение политики
адаптации персонала организации..... 74

**Гаджиева Раисат Омарасхабовна,
Османова Мадина Магомедовна**
Проблемы и перспективы гармонизации
внешней и внутренней отчетности 78

**Ижбулдин Илья Евгеньевич,
Рафиков Руслан Илдарович**
Кредиты как неизбежная составляющая
современного общества 82

Чжан Тяньюй
Сравнение классического банка
и цифрового 87

ЮРИСПРУДЕНЦИЯ

**Багрова Оксана Олеговна,
Шалайкин Руслан Николаевич**
Классификация гражданских
правоотношений 92

**Воронцов Алексей Андреевич,
Гайдуков Дмитрий Андреевич**
История развития военно-патриотического
движения в России 95

Гаджиев Дади Магомедович
Понятие региональных субъектов
предупреждения преступлений 104

Гаджиев Дади Магомедович
Роль органов местного самоуправления
Республики Дагестан в предупреждении
преступлений 112

Гаджиев Дади Магомедович
Понятие, парадигмы и цели
противодействия преступности,
дифференциация мер предупреждения 122

Гаджиев Дади Магомедович
Состояние, динамика, структура
и тенденции преступности
в республике Дагестан 129

Гаджиев Дади Магомедович
Причины воспроизводства преступности
и их преломление в республике Дагестан 134

**Э. Б. Дымбрылов,
Попова Елена Ильинична**
Тактика допроса обвиняемого по делам
о дорожно-транспортных преступлениях 147

Сабирова Яна Маратовна
Понятие и содержание прокурорского
надзора за обеспечением прав личности
при расследовании преступлений 152

**Шестаков Дмитрий Анатольевич,
Гаджиев Дади Магомедович**
Теоретические основы осмысления
региональной преступности 156

ЗАГЛАВНАЯ СТАТЬЯ НОМЕРА

История изобретения автомобиля

Автомобиль представляет собой разновидность транспортного средства, предназначенного для перевозки людей и грузов по дорогам с твердым покрытием. С момента изобретения первых моделей и по настоящее время основными функциями этого индивидуального транспорта является обеспечение скорости передвижения, повышение комфорта эксплуатации, а также расширение функционала.

Известно, что изначально появилась техника, работающая на паровых установках. Впервые такую машину разработали в 1769г, сделал это француз Кюньо — талантливый изобретатель. Транспортное средство получило удивительное название «малая телега Кюньо», оно могло развивать скорость 4,5 км, но запаса воды и пара хватало не более чем на 20 минут езды. После этого требовалась остановка и дозаправка.

Потребовалось еще 100 с лишним долгих лет, пока не были разработаны более эффективные модели автомобилей с двигателями внутреннего сгорания.

Карл Бенц — первый в мире официально признанный изобретатель

Конечно же, после появления паровой машины и ее повсеместного внедрение в промышленность и экономику, над разработкой более новых современных моделей работали ведущие инженеры и конструкторы многих ведущих стран мира. Впервые запатентовать и официально представить публике автомобиль с ДВС сумел немецкий изобретатель Карл Бенц. Произошло это в далеком 1885 году. Инженер сумел правильно поставить цели и задачи, которые он планировал достичь со своей уникальной разработкой. Проект был чисто коммерческим, автомобиль должен был войти в категорию массового спроса. Соответственно, отсюда и прибыль!

С момента появления первого авто — Benz Patent-Motorwagen, прошло почти 140 лет. А угловатая, дребезжащая и плохо управляемая коляска эффектно трансформировалась в роскошные, надежные авто, выпускаемые миллионами экземпляров ежегодно!

Как все начиналось

Изначально Карл владел совсем крошечной мастерской по ремонту велосипедов. Но с 1883 года, развиваясь в соответствии с законами рынка это заведение постепенно переквалифицировалось в предприятие по серийному производству двигателей внутреннего сгорания. Имея неплохие наработки в обеих сферах деятельности, а также обладая незаурядным талантом инженера, изобретателя и предпринимателя

теля, Бенц всего через 2 года получил патент на официально зарегистрированный Motorwagen. Но использовать его, в соответствии с законами рынка немецкий специалист не мог: аналогичное устройство уже было запатентовано первым изобретателем ДВС — Николаусом Отто. Получить патент Карл Бенц смог только под занавес 1878г, как только закончился срок действия патента Отто.

Основу транспортного средства составил, конечно же, совершенно новый ДВС: четырехтактный одноцилиндровый силовой агрегат. Бензиновый мотор с зажиганием от искры был запатентован немецким предпринимателем по всем правилам закона рынка.

Чтобы создать полноценный автомобиль одного двигателя оказалось мало. Потребовалось еще целых 7 лет поисков и решений, кропотливой работы. Бенц зря не тратил время, ему удалось разработать и запатентовать все основные системы и узлы, без которых создание полноценного автомобиля с ДВС было невозможным: система зажигания, свеча, сцепление, прототип КПП и пр.

Общее описание первого автомобиля Бенца

Новинка, представленная инженером публике, была выполнена в виде ТС на трех колесах, основу которого составляла металлическая рама. Скорее всего, на таком выборе сказались «велосипедное прошлое» мастера по ремонту колесной техники. Поверх стальной массивной рамы устанавливалось прочное деревянное покрытие с мягкими сиденьями для водителя и 1 пассажира. Некий комфорт для ездовых достигался за счет качественной набивки и мягкой прочной кожи дивана со спинкой, а также небольшой подвески собственного производства, состоящую из комплекта пружин и рычагов.

Мощность 4-тактного одноцилиндрового двигателя, установленного на Motorwagen, составляла менее 1 л.с. Интересно посмотреть, как были устроены системы, обеспечивающие работу такого мотора:

Охлаждение: водяное, но без циркуляции воды в замкнутом контуре. ОЖ подавалась в рубашку охлаждения из специальной емкости, после орошения горячих стенок цилиндра вода полностью выпаривалась. Поэтому водителю приходилось постоянно следить не только за наличием бензина, но и воды. Ее приходилось добавлять также часто, как и бензин: каждые 5–7 км.;

Смазка: проще было не придумать. На трущиеся детали двигателя сразу с нескольких масленок капало масло, остатки которого затем попадали на дорожное полотно, загрязняя все вокруг. Современные экологи пришли бы в ужас от такого кощунственного отношения к окружающей среде.

Топливная: очевидно, что до изобретения карбюратора (тем более, инжектора) было еще очень далеко. Для подачи паров бензина внутрь цилиндра была придумана простейшая схема. Топливо из бензобака поступало на специальный испаритель, представлявший собой емкость цилиндрической формы. На дне этой емкости были уложены волокна ветоши, куда и попадал бензин. Топливо тут же испарялось, а поднимающиеся вверх пары воздуха засасывались внутрь цилиндра — в камеру сгорания, где и происходило воспламенение топливовоздушной смеси.

В конструкции первого автомобиля, изобретенного Карлом Бенцем, было много интересных и удивительных для современного человека решений. Так, например, полностью отсутствовала коробка переключения передач (она появилась позже), а для остановки машины использовалось устройство, управляемое рычагом. Так происходило размыкание переднего колеса.

Вместо рулевого колеса устанавливается рычаг с деревянной рукояткой управления. Механизм был соединен только с одним, передним колесом, которое и поворачивалось в нужную сторону за счет использования специальной зубчатой рейки.

Вместо заключения

Очевидно, что такой автомобиль не мог удовлетворить растущую мировую экономику, а также все более строгие запросы населения. Над всеми узлами и агрегатами нужно было еще очень много работать, чем и занялись ведущие производители в разных странах мира. Так постепенно началось развитие мирового автопрома, который сейчас, как кажется, достиг своего совершенства! Интересно, а каким путем пойдет дальнейшее развитие этой техники? Не окажется, что через 100–200 лет современные мощные джипы и элегантные представительские седаны будут считаться неким «анахронизмом», а ездить люди будут совсем на ином транспорте? Поживем-увидим!

*Главный редактор
Екатерина Румянцева*

БИОЛОГИЯ

Обзор и оценка частоты встречаемости типов распространения диаспор цветковых растений

Малыхина Анастасия Евгеньевна

ГБОУ Школа №57 «Пятьдесят седьмая школа»

Обучающийся

E-mail: malykhina.an.17@gmail.com

Соколова Елена Валентиновна

Научный руководитель

ГБОУ Школа №57 «Пятьдесят седьмая школа»

учитель биологии

E-mail: esokolova@sch57.ru

***Аннотация:** рассмотрен каждый из 4 основных типов распространения диаспор цветковых и их подтипы. Приведены примеры растений — основных представителей каждого из них, а также особые приспособления их диаспор. Проведено исследование частоты встречаемости каждого в зависимости от континента, определены факторы, с которыми это коррелирует.*

***Ключевые слова:** диаспора, зоохория, автохория, гидрохория, анемохория, Африка, Австралия, Южная Америка, Северная Америка, Европа, Азия*

Одна из причин огромного разнообразия семян и плодов — различные приспособления к их распространению. Так как подавляющее большинство растений ведет прикрепленный образ жизни, все они вынуждены распространяться в пространстве и во времени зачатками — диаспорами (у цветковых, о которых пойдет речь, это плоды и семена). Процесс распространения диаспор растений — диссеминация (лат. disseminare — рассеивать, распространять). Так как же распространяются семена? Самостоятельно, или с помощью внешних факторов-аллохории. Существует четыре основных типа распространения: автохория — самораспространение, анемохория — распространение с помощью ветра, зоохория — распространение с помощью животных, и гидрохория — распро-

странение с помощью воды. Последние три типа и есть аллохория — распространение с помощью внешних факторов.

Анемохория — перенос семян воздушными течениями, ветром. Ветер — самый часто встречающийся фактор, однако он не всегда эффективен. То, что семена переносятся с помощью ветра, не означает то что все они переносятся по воздуху. Конечно, большая их часть, но не все. Некоторые распространяются, двигаясь по снежному насту наподобие буера (семена сосны), некоторые по поверхности воды (плоды тростника), ряд растений перекаати-поле переносятся ветром по поверхности земли и при этом рассеивают свои семена [1]. У всех них есть приспособления к анемохории. Растения с парящими семенами (парение предполагает долгий полёт семян

в воздухе) обеспечивают себе это следующими способами: малым весом семян, пылевидными семенами, всевозможными парашютиками или перистыми осями, волосками и хохолками. Растения с планирующими семенами обеспечивают себе распространение по-другому: крыловидными выростами или крылатками, хотя такой способ и позволяет разносить семена на меньшие расстояния [3]. Типичный пример легких семян — это орхидные; крылатки есть у клена, а типичный представитель жизненной формы «перекати-поле» — качим метельчатый. Одуванчик — обладатель перистых осей, внес немалый вклад в развитие бионики, а потом и инженерии.

Бионика — прикладная наука о применении в технических устройствах и системах принципов организации, свойств, функций и структур живой природы. То есть люди используют изобретения природы для своих целей. Парашют был изобретен по прототипу семени одуванчика. У них у обоих груз (у одуванчика — семя, у парашюта — человек) находится под точкой приложения подъемной силы. Первый парашют в истории был изобретен Леонардо да Винчи в 1485 году, но он никогда не взлетал и во многом не походил на современный («одуванчиковый») парашют. Во-первых, купол его был той же длины, что и человек. А во-вторых, пирамидальной формы. Современный же ранцевый парашют был изобретен Глебом Котельниковым в 1912 году [2]. Им мы пользуемся и по сей день. Также свой вклад в бионику внесла крылатка клена. Развивалась инженерия и авиация. Жуковский основал науку аэродинамику и сформулировал ее основной закон, закон о подъемной силе крыла. Многие ученые пытались создать прототип крылатки, но у них не получалось. Только в 2014 году ученые из института интеллектуальной робототехники создали прототип беспилотника крылатки клена. Он радиоуправляемый и может повторить все маневры настоящей крылатки.

Следующий тип распространения — автохория — расселение плодов и семян самостоятельно, без участия каких-либо внешних факторов. Автохория может осуществляться тремя способами: Барохория — самопроизвольное опадение зрелых плодов под собственной тяжестью (сорные растения, пальмы, ряд сложноцветных с массивными плодами и семенами и т.п.). Для растений, использующих этот тип распространения, характерны тяжелые плоды и мякоть. Автомеханохория — активное разбрасывание семян при вскрытии зрелого пло-

да делится на два основных подтипа: створки плода скручиваются, например, у бобовых, а второй — за счет внутреннего давления в плоде, мякоть и семя вылетают из него или же при отрывании плода (например, бешеный огурец), либо при малейшем касании (например, недотрога). Геокарпия — самостоятельное созревание плодов в почве. У ряда фиалок и арахиса после оплодотворения, благодаря геотропическим движениям плодоножек, завязи зарываются в почву [1], где и происходит рост и созревание плодов. Для растений, использующих этот тип распространения, характерны подземные плоды. Типичный пример барохории — обыкновенная яблоня; геокарпии — арахис; автомеханохории с раскручивающимися стенками — горох, а с плодом с внутренними силами — бешеный огурец.

Зоохория — распространение диаспор животными. Различают эндзоохорию, эпизоохорию и синзоохорию. Эндзоохория — распространение семян при поедании животными сочных плодов. Семена проходят неповрежденными через пищеварительный тракт и выбрасываются с экскрементами. В умеренных широтах этот способ распространения семян очень характерен для птиц, поедающих яркие сочные питательные плоды калины, рябины, черемухи, боярышника, приспособленных для этих целей. Семена таких растений часто имеют твердую каменистую семенную кожуру. Растения, использующие этот способ, имеют следующие приспособления: сочную мякоть и твердую семенную кожуру. Эпизоохория — пассивный перенос диаспор на теле животного. Диаспоры таких растений, например, череды, липучки, лопуха имеют специальные приспособления: прицепки, колючки, клейкие вещества, или же они очень мелкие и разносятся на перьях и лапах, прилипая к ним с грязью (например, подорожник). Синзоохория — активное распространение, связанное с запасанием пищи. Диаспоры, снабженные специальными питательными придатками — ариллусами (у хохлатки, пролески, фиалок, клещевины, чистотела) разносятся муравьями (такой тип называется мирмекохория), или ореховидные диаспоры (у сосны сибирской, дуба, бука, лещины) распространяются (невольно) грызунами (белками, мышами, бурундуками) или птицами (сойками, кедровками), которые делают кладовые, о которых потом забывают, не находят и благодаря им происходит восстановление лесов на вырубках и по-

жарищах [1]. Типичные примеры зоохории: рябина — эндозоохория, репейник — эпизоохория и желуди — синзоохория.

Репейник тоже внес вклад в бионику, а точнее в развитие функциональности и удобства одежды и даже помог космонавтам. Жорж де Мистраль — швейцарский изобретатель липучки пришел домой с прогулки с собакой и очень долго вытаскивал из ее шерсти репейник и тогда задумался: «почему они пристают к шерсти собаки?» Он изучил коробочку растения под микроскопом и обнаружил крючки, которые и цеплялись за петельки в шерсти животных. Тогда ему в голову пришла гениальная идея: создать липучку! И спустя 10 лет кропотливой работы он создал липучку. На одну ее сторону он поместил петельки такие же как на шерсти животных, а на другую крючки, как на коробочки репейника. Свое изобретение он назвал велкро и 13 сентября 1955 года был оформлен патент. [2]



Рисунок 1. Увеличенная коробочка репейника

Гидрохория — распространение диаспор растений с помощью воды. Диаспоры гидрохорных растений имеют приспособления, препятствующие смачиванию водой, для их семян и плодов характерны несмачиваемость (восковый слой, густое опушение); высокая плавучесть (вздутия, воздушные полости, слизистые чехлы и т.п.); плотный эндокarp (семя); волокнистый мезокarp (мякоть). Гидрохория характерна для гидрофитов, растений морских побережий и речных долин (кувшинка, кубышка, рдест, кокосовая пальма, ежеголовник). Наиболее эффективный тип гидрохории по дальности — разнос семян и плодов морскими течениями.

Несколько типичных примеров гидрохории: кокосовая пальма, ольха черная, лотос индийский, семена которого сохраняют всхожесть до двух тысяч лет.



Рисунок 2. Увеличенная липучка

Есть в мире удивительное растение банксия, которая смогла укротить разрушительную стихию — огонь. И не просто укротить, а использовать в своих целях. Банксия обитает на западе Австралии — очень сухой местности, где часто происходят пожары. Само растение сгорает, но ему удается спасти свои семена. Когда соцветие отцветает на нем образуются бородавки, в которых и находятся семена. Открываются же они только тогда, когда находятся в условиях очень высоких температур, то есть в огне. Семена пожароустойчивы, они попадают в удобренную пеплом и сожженными растениями благоприятную для прорастания среду.



Рисунок 3. Соцветие банксии до пожара

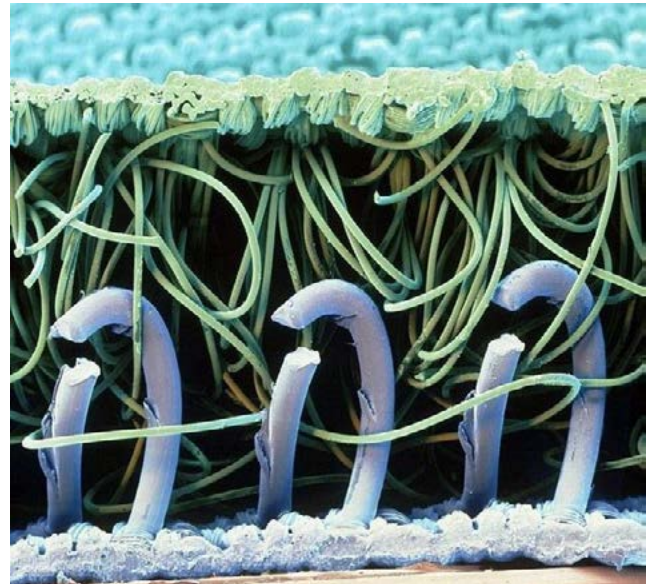

Рисунок 4. Сгоревшее соцветие с открывшимися бородавками

Разнообразие типов распространения свидетельствует о том, что чтобы растениям выжить, им нужно эволюционировать и приспосабливаться к окружающей среде, ведь если развитие растений, а в частности эволюция их семян будет стоять на месте, то растения будут вымирать, так же как часть растений, живущих на западе Австралии, которые не приспособились к условиям окружающей среды. Без эволюции не было бы жизни, она касается не только семян, но и в принципе всего живого на земле: не приспособились бы кактусы сохранять влагу — вымерли бы, не приспособились бы орхидеи забирать влагу из воздуха с помощью воздушных корней — вымерли бы.

Но какой тип распространен больше всего? Зависит ли он от географического положения? Для этого проведем небольшое исследование процентного соотношения типов распространения по материкам.

Мы не сможем рассмотреть тысячи растений с каждого континента, поэтому отберем 10 самых распространенных с помощью географического атласа, в котором есть раздел биосфера, где на карту нанесены основные растения материков [4, с. 36–37]. Также в атласе есть деление на природные зоны, которое пригодится чуть позже.

10 основных растений Южной Америки: араукария, полынь, *mauritia flexuosa*, акация, *theobroma cacao*, мангровое дерево, нолана, ковыль, пампасы, ананас (бромелиевые).

Таблица 1. Растения, используемые для анализа флоры Южной Америки с их типами распространения и приспособлениями для этого

растение	-хория	приспособление семян
араукария	анемохория	крыловидные выросты
полынь	анемохория	волоски
<i>mauritia</i>	зоохория; автохория	сочная мякоть, тяжелые грозди
акация	автохория	две створки стручка, они раскручиваются
<i>theobroma cacao</i>	зоохория, автохория	сочная мякоть, тяжелые плоды
мангровое дерево	автохория	семена прорастают внутри плода прямо на ветке падая втыкаются длинным корешком в ил и прорастают там
нолана	анемохория	легкие семена
ковыль	анемохория	перистые оси на семенах
пампасы	анемохория	легкие семена
ананас	зоохория	сочная мякоть, аромат

Когда мы определили тип распространения, необходимо посчитать процентные соотношения. Для этого считаем, сколько раз, какой тип был назван. Гидрохория — 0, зоохория — 3, анемохория — 5, автохория — 4. Затем складываем эти числа. Получается 12. Делим 100 на 12 и получаем 8,3%. Затем для каждого типа рассчитываем проценты и округляем до целых чисел: зоохория — 25%, анемохория-42%, автохория-33%, гидрохория-0% (см. рис. 6)

10 основных растений Азии: плюмерия, чай, дуб, береза, ель, сосна, полынь, ковыль, в мангровое дерево, магнолия;

Таблица 2 Растения, используемые для анализа флоры Азии с их типами распространения и приспособлениями для этого

растение	-хория	приспособление семян
плюмерия	анемохория	крыловидные выросты семян
чай	автохория	раскрывающаяся коробочка
дуб	синзоохория	питательные желуди
береза	анемохория, гидрохория	пылевидные семена
ель	анемохория	крыловидные семена
мангровые деревья	автохория	семена прорастают внутри плода прямо на ветке, падая, втыкаются длинным корешком, прорастают там же
полынь	анемохория	трихомы на семенах
ковыль	анемохория	перистые оси на семенах
сосна	анемохория	крыловидные семена
магнолия	автохория	тяжелые плоды

Считаем, сколько раз, какой тип был назван. Гидрохория-1, зоохория-1, анемохория-6, автохория-3. Затем складываем эти числа. Получается 11. Делим 100 на 11 и получаем 9 или 1%. Затем для каждого типа рассчитываем проценты и округляем до целых чисел, тогда зоохория — 9%, анемохория-55%, автохория-27%, гидрохория-9% (см. рис. 6)

10 основных растений Северной Америки: секвойя, сосна, береза, ель, магнолия, клен, дуб, прерия, агава, большая полынь:

Таблица 3. Растения, используемые для анализа флоры Северной Америки с их типами распространения и приспособлениями для этого

растение	-хория	приспособление семян
секвойя	анемохория	крыловидные выросты семян
клен	анемохория	раскрывающаяся коробочка
дуб	синзоохория	питательные желуди
береза	анемохория, гидрохория	пылевидные семена
ель	анемохория	крыловидные семена
прерия	зоохория	крючки на семенах / плодах
большая полынь	анемохория	трихомы на семенах
агава	автохория	раскрывающиеся семена
сосна	анемохория	крыловидные семена
магнолия	автохория	тяжелые плоды

Подведем итог: Гидрохория-1, зоохория-2, анемохория-5, автохория-3. Затем складываем. Получается 11. Делим 100 на 11 и получаем 9 или 1%. Затем для каждого типа рассчитываем проценты и округляем до целых чисел, тогда зоохория — 18%, анемохория-46%, автохория-27%, гидрохория-9%. (см. рис. 6)

10 основных растений Африки: Мезембриантемум, Ежовник, Молочай, Финиковая пальма, Баобаб, Фигус, Вельвичия, Акация, Кофе, Масличная пальма;

Таблица 4. Растения, используемые для анализа флоры Африки с их типами распространения и приспособлениями для этого

растение	-хория	приспособление семян
Мезембриантемум	анемохория	крыловидные выросты семян
Ежовник	анемохория	семена с трихомами
Молочай	автохория	раскрывающаяся коробочка
Финиковая пальма	зоохория, автохория	сочная мякоть, тяжелые плоды
Баобаб	зоохория, автохория	сочная мякоть, тяжелые плоды
Фигус	зоохория, автохория	сочная мякоть, тяжелые плоды
Вельвичия	анемохория	крыловидные выросты
Акация	автохория	раскрывающиеся семена
Кофе	зоохория	сочная мякоть
Масличная пальма	зоохория	сочная мякоть, питательная

Итог: гидрохория — 0, зоохория — 6, анемохория — 2, автохория — 6. Затем складываем. Получается 14. Делим 100 на 14 и получаем 7,1 или 1%. Затем для каждого типа рассчитываем проценты и округляем до целых чисел, тогда зоохория — 42%, анемохория-16%, автохория-42%, гидрохория-0%; (см. рис. 6)

10 основных растений Африки: эвкалипт, кокосовая пальма, мангровое дерево, баобаб, акация, бутылочное дерево, макрозамия, спинифекс, астребла, араукария;

Таблица 5. Растения, используемые для анализа флоры Австралии с их типами распространения и приспособлениями для этого

растение	-хория	приспособление семян
эвкалипт	анемохория	семена вылетают из коробочек
кокосовая пальма	анемохория	воздухоносные полости
мангровое дерево	автохория	семена прорастают внутри плода прямо на ветке, падая, втыкаются длинным корешком, прорастают там же

араукария	анемохория	крыловидные выросты
Баобаб	зоохория, автохория	сочная мякоть, тяжелые плоды
бутылочное дерево	зоохория, автохория	сочная мякоть, тяжелые плоды
макрозамия	зоохория	сочная мякоть
Акация	автохория	раскрывающиеся семена
спинифекс	анемохория	семена с волосками
астребла	анемохория	легкие семена

Подведем итог: гидрохория — 1, зоохория — 3, анемохория — 4, автохория — 3. Затем складываем. Получается 11. Делим 100 на 11 и получаем 9 или 1%. Затем для каждого типа рассчитываем проценты и округляем до целых чисел: зоохория-27%, анемохория-36%, автохория-27%, гидрохория-9%; (см. рис. 6)

10 основных растений Европы. дуб, бук, ясень, береза, ель, лавр, олива, смородина, клевер, облепиха.

Таблица 6. Растения, используемые для анализа флоры Европы с их типами распространения и приспособлениями для этого

растение	-хория	приспособление семян
бук	автохория	раскрывающаяся коробочка
клевер	анемохория	перистые оси на семенах
дуб	синзоохория	питательные желуди
береза	анемохория, гидрохория	пылевидные семена
ель	анемохория	крыловидные семена
ясень	анемохория	крылатки
олива	автохория	тяжелые плоды
лавр	зоохория	семена с мякотью
облепиха	зоохория	сочная мякоть
смородина	зоохория	сочная мякоть

Итого: гидрохория — 1, зоохория — 4, анемохория — 4, автохория — 2. Затем складываем. Получается 11. Делим 100 на 11 и получаем 9, или одну часть. Затем для каждого типа рассчитываем проценты и округляем до целых чисел, тогда зоохория — 36%, анемохория — 36%, автохория — 18%, гидрохория — 9%; (см. рис. 6)



Рисунок 6. Диаграммы, иллюстрирующие частоту встречаемости разных типов распространения на разных континентах

Итак, подведем итог всего исследования: гидрохория — 4, зоохория — 19, анемохория — 26, автохория — 20. Затем складываем. Получается 69. Делим 100 на 69 и получаем 1,4 или 1%. Затем для каждого типа рассчитываем проценты и округляем до целых чисел, тогда зоохория — 27%, анемохория — 38%, автохория — 29%, гидрохория — 6%. Почему же получились такие результаты? Я думаю, что так как ветер самый распространенный на земле фактор, то так размножаться легче и проще всего. Но почему же не автохория? А потому что для нее нужно больше затрат от растения, но она все же вторая. Зоохория — стоит третьей так как животных на земле тоже не мало и от растения нужно меньше усилий. И последняя, гидрохория, так как не всем растениям повезет расти у воды, а чтобы семена попали в воду, тоже надо приложить усилия.

Тип распространения растения зависит от его среды обитания: в пустыне и саванне много открытой местности, следовательно и ветра много. В лесу живет много животных и поэтому выгодно их использовать. А в редколесье ветра немного, зато есть животные и всегда можно размножаться

самостоятельно. 44% Австралии — пустыни, преобладает анемохория, 50% Европы — леса, преобладает зоохория, 31% Южной Америки — саванны, преобладает анемохория, 40% Африки — редколесье, преобладает автохория и зоохория, 1/3 северной Америки — пустыня, преобладает анемохория, 35% Азии — пустыня, преобладает анемохория.

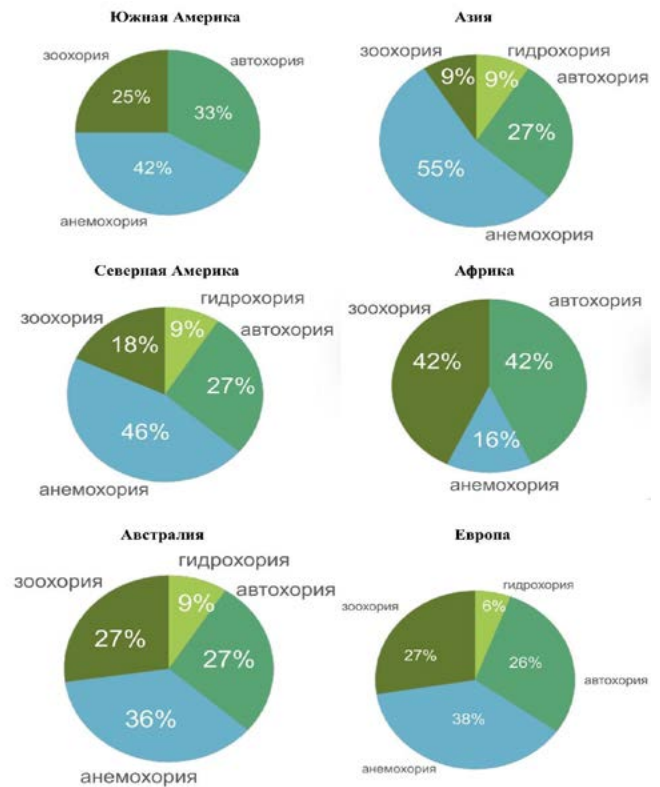

Рисунок 7. Итоговая диаграмма



Рисунок 8. Открытка «саморасселение семян»

З. В. Воронцов 1989 На изображении: герань, , созревший плод герани, , плод фиалки, , Плод недотроги, , оторвавшийся плод бешеного огурца, , чина, , плоды чины, (все здесь, автохория)

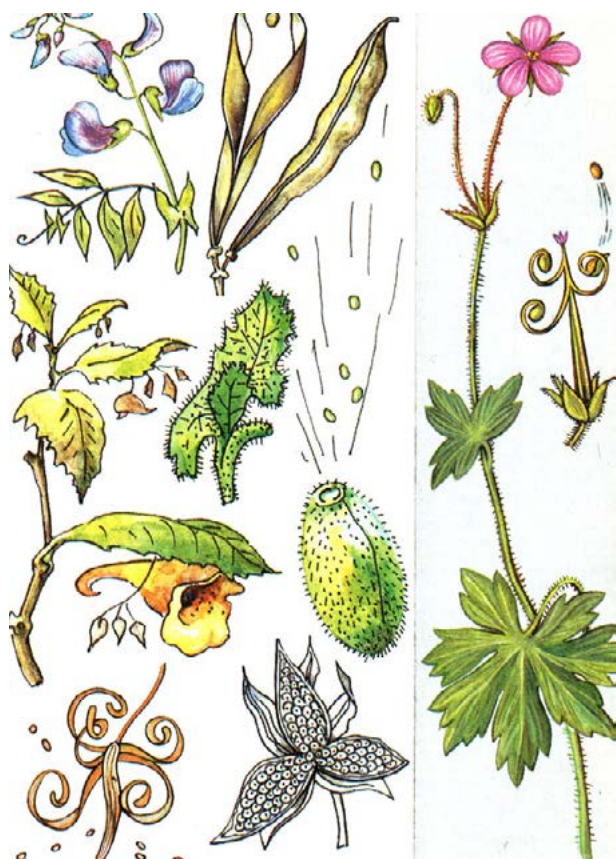

Рисунок 9. Открытка «расселение растений в природе»

З. В. Воронцов 1989 На изображении: — татарник (анемохория), — кокосовая пальма (гидрохория), — спорангий папоротника (анемохория), — семя череды (эпизоохория), — семя татарника (анемохория), — семя гравилата (эпизоохория), — крылатка клена (анемохория), — тропическая пизония (эпизоохория)

Растения — гении природы: они научились использовать силы природы в своих целях, приспособились к жизни в пустыни, построили парашюты и аэропланы и продолжают изобретать то что нам и не снилось

Литература

1. Лекция «Распространение плодов и семян». — Текст : электронный // studfile : [сайт]. — URL: <https://studfile.net/download.php?id=1621709&code=1cc9a762cd22a1659e062248a31d52a4&download-status=process0001>, (дата обращения: 14.12.2023)
2. Хочу все Знать Наука 2.0 Бионика — Растения #8 [Электронный ресурс] : [мультимед. фильм]/ Хочу все Знать. — 2014. — Режим доступа : <https://www.youtube.com/watch?v=tLW7VYkDV7U>, свободный
3. Нил Лукас «BBC: Невидимая жизнь растений» [Электронный ресурс] : [мультимед. фильм]/ Нил Лукас. — Великобритания, 1995. — Режим доступа : <http://ok.ru/video/5749147888>, свободный
4. Савельева, Л. Географический атлас для 5–6 класса издательство «Просвещение» / Л. Савельева, О. Котляр, М. А. Григорьева. — : Просвещение, 2021. — 49 с. — Текст : непосредственный.

ВОЕННОЕ ДЕЛО

Безразборная очистка деталей двигателя от нагара

Север Александр Викторович

ВУНЦ ВВС «ВВА», Воронеж, адъюнкт
E-mail: workingplus@mail.ru

Ломовских Александр Егорович

ВУНЦ ВВС «ВВА», Воронеж, доцент

***Аннотация:** в статье описано устройство позволяющее при техническом обслуживании двигателя внутреннего сгорания различного назначения безразборным способом очистить деталей цилиндропоршневой группы от нагара, вследствие неполного сгорания топлива, и восстановить рабочие параметры двигателя.*

***Ключевые слова:** устройство, очистка деталей двигателя, нагар, рабочие параметры двигателя.*

Недостаточное сгорание топлива внутри цилиндров ведет к образованию нагара на поверхности поршней, колец и впускных клапанов ДВС. Нагар представляет собой твердые смолисто-лако-коксовые отложения, содержащие вещества с различной степенью окисления и карбонати. Эти отложения, в сочетании с частицами смазочного масла, снижают эффективность работы двигателя. Они уменьшают передачу тепла к охлаждающей системе, повышая температуру внутри камеры сгорания, что может привести к преждевременному зажиганию и потере мощности. Кроме того, нагар на поршнях увеличивает их нагрев, а его наличие на стенках камеры сгорания уменьшает объем рабочего пространства.[1]

Образование нагара также вызывает проблемы с поршневыми кольцами и залеганием смазочного масла, которое может попадать в цилиндр и сгорать, требуя более частой замены масла и повышая износ двигателя. Отложения не только ухудшают рабочие характеристики двигателя, но и сокращают срок службы выхлопных клапанов. Удаление

нагара с поверхностей цилиндров и поршней способствует восстановлению параметров двигателя, оптимизации работы и снижению расхода масла. [2] Кроме того, использование низкокачественного топлива и масел может привести к износу и снижению мощности двигателя, повышенному расходу топлива, угару масла и необходимости частого обращения в ремонтные организации.

Для безразборной очистки деталей двигателя от нагара было разработано специальное устройство. Оно состоит из бака, деспиргатора, смесителя, управляемого клапана и блока управления. Принцип работы устройства заключается в использовании дистиллированной воды, которая в виде горючего компонента попадает в камеру сгорания двигателя и вызывает микровзрывы на поверхности нагара. Микровзрывы разрушают нагар на мелкие частички, которые безопасно удаляются из камеры сгорания через выпускную систему. Устройство контролирует подачу топлива и технической жидкости в соответствии с температурой двигателя, обеспечивая эффективную очист-

ку деталей и улучшение эксплуатационных характеристик двигателя.

С этим устройством можно достичь безразборной очистки деталей двигателя от нагара, предотвратить его образование и снизить материальные издержки, связанные с частыми посещениями ремонтных организаций.

Для безразборного удаления нагара с деталей цилиндро-поршневой группы было разработано устройство представленное на рисунке 1.

Сущность предлагаемого способа заключается в том, что дополнительно введен бак 1, снабженный деспиргатором 2 имеющий входной штуцер с ограничителем уровня жидкости и выходной штуцер с обратным клапаном, смесителя 3 с двумя входными штуцерами, первый штуцер которого через двухканальный управляемый клапан 4 соединен с каналом подачи топлива, а второй — с каналом подачи технической жидкости, выход смесителя соединен с входным штуцером бака 1, а также блок управления 5, вход которого является техническим, первый выход блока управления 5 соединен с деспиргатором 2, а второй выход с управляемыми клапанами 4.

Путем микровзрывов, жидкий компонент, представляющий собой дистиллированную воду, проникает в камеру сгорания двигателя, взаимодействуя с поверхностью деталей. Под воздействием высокой температуры внутри камеры сгорания (500...600 °С), внутренняя часть капли воды нагревается, превращаясь в пар, при этом оболочка капли, состоящая из топлива, остается в жидком состоянии. В это время капля воды взрывается, и микро-капли воды с большой скоростью сталкиваются с поверхностью нагара, постепенно разрушая его на мелкие частицы. Это ключевая особенность смеси, способствующая разрушению нагара путем микровзрывов, а также обеспечивающая полное сгорание топлива и улучшение экономических показателей двигателя. Микрочастицы нагара, размер которых настолько мал, что они безвредно удаляются из камеры сгорания через выхлопную систему двигателя[3].

Принцип работы устройства следующий:
1. Топливо подается в двигатель через управляемый двухканальный клапан 4. Сигнал от датчика температуры охлаждающей жидкости двигателя поступает в блок управления. Когда температура достигает 95 °С, блок управления 5 закрывает канал топли-

ва в двигатель и открывает канал подачи технической жидкости в устройство через управляемый клапан 4. Топливо с технической жидкостью смешивается в баке после передачи сигнала, где они перемешиваются деспиргатором и затем подаются в двигатель. 2. При нагреве двигателя до рабочей температуры блок управления 5 получает информацию от штатного датчика температуры и при температуре двигателя 95 °С открывает канал подачи топлива в устройство через двухканальный клапан 6, а также закрывает канал подачи топлива в двигатель и включает деспиргатор 2, чтобы топливо поступило в смеситель 3, где необходимое количество технической жидкости забирается автоматически благодаря струе топлива. Затем полученный в смесителе 3 жидкий компонент грубой дисперсности поступает в бак 1. В баке 1 жидкий компонент смешивается деспиргатором 2, превращаясь в тонкую дисперсию, и циркулирует по системе. Затем жидкий компонент из бака 1 подается в топливную систему двигателя.



Рис. 1. Устройство для безразборной очистки деталей двигателя внутреннего сгорания от нагара
1 — бак; 2 — деспиргатор; 3 — смеситель;
4 — управляемый клапан; 5 — блок управления

Предлагаемое устройство позволяет эффективно очищать детали двигателя и восстанавливать его рабочие характеристики путем полной очистки цилиндропоршневой группы (днища поршня, канавки поршневых колец, гильзы цилиндра) и газораспределительного механизма (головки цилиндров, впускных и выпускных клапанов) с использованием смеси топлива и высокодисперсной воды, где размер капель технической жидкости менее 5 мкм. Это позволяет получить микрочастицы нагара, настолько мелкие, что они без вреда удаляются из камеры сгорания через выхлопную систему двигателя, не повреждая его.

Предлагаемое устройство для очистки цилиндропоршневой группы внутреннего сгорания является новым, так как неизвестны устройства, учитывающие физико-химические свойства двух несмешивающихся жидкостей (технической жидкости и топлива) при приготовлении смеси и применяемые непосредственно на транспортном средстве. Кроме того, устройство включает несложные и технически подобранные элементы, которые позволяют реализовать предложенный способ и которые можно легко использовать существующими и общедоступными деталями.

Литература

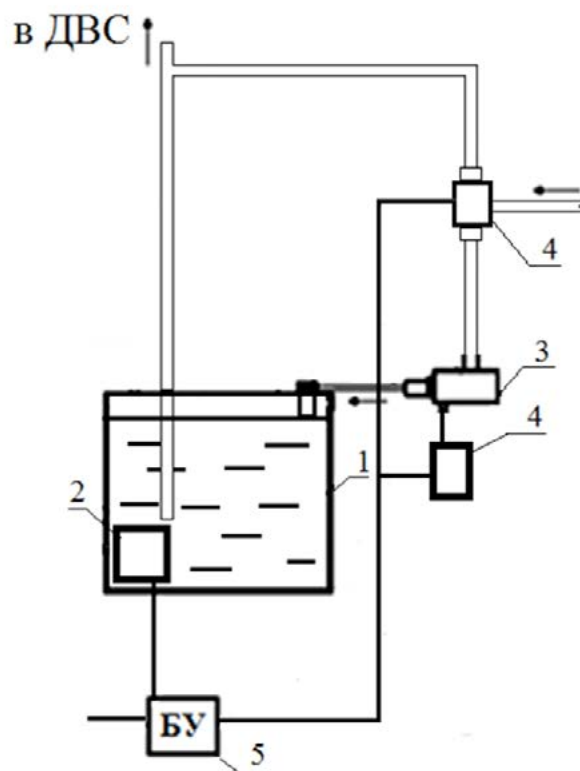
1. Стуканов В.А., Леонтьев К.Н. Устройство автомобилей: учебное пособие М.: ИД «ФОРУМ»: ИНФРА-М, 2013. 496 с.
2. Повышение ресурса агрегатов тракторов ремонтно-восстановительными добавками к смазочным материалам. Технологические рекомендации (временные). М: ФГНУ «Росинфомагротех», 2013. 260 с.
3. Агафонов А.К., Иванов В.П., Ломовских А.Е., Илларионов В.В., Басарев М.В. Продление ресурса двигателей внутреннего сгорания методом безразборного ремонта геомодификаторами трения. Сборник материалов Международной НПК посвященной 115 годовщине со дня рождения профессора Харитончика Е.М. «Повышение эффективности использования мобильных энергетических средств в различных режимах движения». Часть I. 6 апреля 2017 г. — Воронеж: ФГБОУ ВО Воронежский ГАУ, 2017. С. 260–269.

ИНФОРМАЦИОННЫЕ ТЕХНОЛОГИИ

Фейковые новости: вызовы для информационной безопасности

Fake news: manipulation of consciousness in the modern world.

Сурнина Л.М.

студентка 4 курса

Южно-Российский институт управления — филиал РАНХиГС
(г. Ростов-на-Дону, Россия)

Surnina L.M.

South Russian Institute of Management — branch of RANEPA
(Rostov-on-Don, Russia)

Прокопенко М.В.

канд. экон. наук, доцент кафедры информационных технологий
Южно-Российский институт управления — филиал РАНХиГС
(г. Ростов-на-Дону, Россия)

Prokopenko M.V.

Candidate of Economic Sciences, Associate Professor of the Department of Information Technology
South Russian Institute of Management — branch of RANEPA
(Rostov-on-Don, Russia)

Аннотация: статья представляет собой исследование распространения и влияния фейковых новостей на общественное сознание в наше время. Через анализ механизмов создания и распространения дезинформации автор статьи рассматривает влияние фейковых новостей на общественную психологию, политические процессы, и медийную среду. Статья предлагает механизмы борьбы для различных сфер общества, включая медиа, образование, и гражданское общество, с целью противодействия влиянию фейковых новостей на сознание и поведение людей.

Abstract: the article is a study of the spread and influence of fake news on public consciousness in our time. Through the analysis of the mechanisms of creation and dissemination of disinformation, the author of the article consider the impact of fake news on social psychology, political processes, and the media environment. The article suggests mechanisms of struggle for various spheres of society, including media, education, and civil society, in order to counteract the influence of fake news on people's consciousness and behavior.

Ключевые слова: Фейковые новости, социальные сети, манипуляция

Keywords: Fake news, social networks, manipulation.

Понятие «фейковые новости» (Fake News) как явление существует уже давно, однако массовое распространение в глобальной информационной повестке получило в 2016 году — данное понятие было тесно связано с выборами сорок пятого президента США Дональда Трампа. Термин «фейковые новости», то есть ложные, неправдивые новости, использовался как самим президентом, так и его сторонниками и оппонентами. Этим словосочетанием называли те рекламные ролики и сообщения, которые вызывали споры и сомнения в их правдивости. Сам президент США часто упоминал «фейковые новости» в своих сообщениях в социальной сети Твиттер. [4, С. 2]

Сам феномен распространения неправдивой информации под видом новостей, как и обвинения оппонентов в распространении лжи, не нов, однако современную форму принял с массовым распространением интернета и социальных сетей. Появление ложной информации в эпоху мгновенного распространения новостей оказывает влияние на политику, экономику и даже безопасность целых государств. В целом, недостоверная информация стала достаточно распространенным явлением. Более того, американские ученые дали им правовое определение. Так, юристы в журнале «Интернет-право» определили «фейковые новости» как «ложные новости, которые публикуются онлайн как намеренно или заведомо ложное заявление о фактах». [5]

История фальшивых новостей восходит к древности. Например, в XIII веке до н.э. фараон Древнего Египта Рамзес II Великий заявил о победе в битве при Кадеше, хотя на самом деле эта битва была завершена без явного победителя, а египтянам пришлось в итоге отступить. В XVII веке фальшивые новости получили распространение в Англии. В период правления Карла II появились соответствующие законы и положения, которые регулировали такие ситуации. Термин «фейковые новости» в то время использовался для обозначения не столько текстовых статей, сколько анонимных слухов и писем, угрожающих суверенитету монарха. Эти примеры показывают, что проблема фальшивых новостей существует уже много веков и имеет долгую историю манипуляции информацией в политических и социальных контекстах. В современном мире, благодаря развитию социальных сетей

и онлайн-медиа, проблема фейковых новостей стала более актуальной и влиятельной, чем когда-либо прежде.

Фейк-ньюс — это медиамистификация, связанная с погоней за сенсацией и спросом; ложная информация, фальшивые новостные сообщения, распространяемые в СМИ под видом новостей; журналистское сообщение, опубликованное в СМИ, содержащее недостоверную и непроверенную информацию, не соответствующую реальным фактам и эмпирической действительности. [1, С. 4]

Фейковые новости представляют собой недостоверные публикации, которые могут быть созданы как со злым умыслом для целенаправленного введения в заблуждение, так и без намерений обмана. Они могут включать в себя как недостоверную информацию, так и сфабрикованные новостные материалы. [1, С. 3] Фейковые новости могут быть использованы для манипуляции общественным мнением, создания сбивающих с толку информационных потоков, и даже для воздействия на политические процессы. Однако, также важно учитывать, что некоторые недостоверные материалы могут быть созданы без злых намерений, просто из-за ошибочной интерпретации информации или недостаточной проверки фактов.

Разберем конкретные примеры фейковых новостей. За январь 2023 года российские аналитики обнаружили 174 федеральных фейка, которые распространялись по всей России. В данном фрагменте рассматриваются наиболее популярные фейковые новости, которые получили широкое распространение в январе. Эти сценарии фейков представляют собой переименованные события, которые затем были адаптированы для социальных сетей и различных новостных источников. Рассмотрим их подробнее:

«В России отменили отсрочку от мобилизации для отцов с тремя детьми»

Фейковая новость является иллюстрацией недостоверной информации, переданной через различные каналы. Потому что история оказалась ложью — отмена отсрочки многодетным отцам ничего не грозит. По словам первого зампреда Совета Федерации А. Турчака, отсрочку от мобилизации для отцов троих и более детей сохраняют. [3]

«Для выезда из России на машине нужно бронировать дату и время»

Сообщение о необходимости бронирования даты и времени для выезда за границу на автомобиле также было признано фейком. Фактически, эта мера касается грузовиков, а не обычных автомобилей, и была предпринята для сокращения очередей на пунктах выезда. [2]

Эти примеры фейковых новостей служат наглядной иллюстрацией влияния дезинформации на общественное мнение и обозначают необходимость критического анализа информации, поступающей из различных источников, в целях соблюдения информационной безопасности и предотвращения распространения ложной информации.

Ключевой проблемой здесь становится вопрос: фейки — это недостоверные публикации, созданные без злого умысла, любая недостоверная информация или сфабрикованные новостные материалы, которые целенаправленно вводят в заблуждение? Часть исследователей и экспертов считают фейк-ньюс намеренным распространением дезинформации в СМИ (как традиционных, так и новых медиа) с целью введения в заблуждение, для получения финансовой или политической выгоды.

Современные технологии и социальные платформы способствуют массовому распространению ложных новостей. Мы живем в эпоху, в которой быстрое создание миллионов фейков позволяет доминировать в информационном поле, снижая роль качественных и хорошо обоснованных материалов. Кроме того, современное клиповое мышление обуславливает то, что информация действует в течение ограниченного времени, после чего забывается, что в свою очередь способствует быстрому распаду фейков.

Механизмы распространения ложных новостей представляют собой сложный и многоуровневый процесс, включающий в себя различные каналы и методы передачи ложной информации. Современные технологии и социальные платформы существенно усилили масштаб и скорость распространения фейковых новостей, что приводит к их широкому воздействию на общественное мнение. Рассмотрим основные механизмы распространения фейковых новостей.

Социальные сети. Одним из основных каналов распространения фейковых новостей являются

социальные сети. Публикация ложной информации может быстро распространиться через репосты, лайки и комментарии, достигая широкой аудитории. Алгоритмы социальных платформ могут также способствовать усилению вирусности фейковых новостей, поддерживая их активную долгосрочную циркуляцию среди пользователей.

Новостные порталы и блоги. Фейковые новости могут быть опубликованы на различных новостных порталах и блогах, которые могут привлечь внимание аудитории своими заголовками и контентом. Некоторые издания могут целенаправленно создавать и распространять фейковые материалы, либо не проводить должную проверку достоверности информации, что также способствует их распространению.

Видеохостинги и мессенджеры. Видео-контент с фейковой информацией, а также фальшивые новости в текстовом формате, могут быть размещены на различных видеохостингах, таких как YouTube, а также в мессенджерах, таких как WhatsApp, Telegram и других. Это позволяет быстро доставлять ложную информацию пользователям, что создает потенциал для ее широкого распространения.

Алгоритмическая поддержка. Современные алгоритмы поисковых систем и социальных сетей могут способствовать усилению вирусности фейковых новостей, предлагая их в качестве рекомендуемого контента. Это может привести к повышению видимости фейковых новостей и увеличению их воздействия на аудиторию.

Понимание механизмов распространения фейковых новостей является важным шагом в борьбе с этим явлением. Это позволяет разрабатывать эффективные стратегии для контроля и фильтрации ложной информации, а также обеспечивать доступ к достоверным и проверенным источникам новостей.

Фейковые новости стали структурным понятием в современных медиа, что затрудняет их определение и борьбу с этим явлением. Тем не менее, законодательство сосредотачивается на ложной информации, которая имеет публичное распространение, является заведомо ложной и повлекла тяжкие последствия. Фейковые новости представляют серьезную угрозу для общества, и их воздействие на сознание является предметом широких дискуссий и исследований.

Необходимо разработать эффективные механизмы борьбы с этим явлением, чтобы обеспечить

доступ к достоверной информации и защитить общественное мнение от манипуляций. Рассмотрим основные механизмы.

Расширение образования и информационной грамотности. Исследования показывают, что люди с более высоким уровнем образования и информационной грамотности более склонны критически оценивать информацию и распознавать ложные новости. Поэтому обучение навыкам критического мышления и проверки источников может быть ключевым механизмом борьбы с дезинформацией.

Проверка источников (факт-чекинг). Создание и поддержание независимых организаций, специализирующихся на проверке достоверности информации, может помочь в борьбе с ложными новостями.

Внедрение технологических решений. Разработка и внедрение технологических инструментов,

таких как алгоритмы машинного обучения и искусственного интеллекта, для автоматического обнаружения и фильтрации ложных новостей.

Повышение медиа-грамотности. Пропаганда медиа-грамотности и развитие критического мышления среди пользователей интернета для различения между непроверенной информацией и достоверными источниками.

Работа с социальными сетями. Сотрудничество с социальными сетями и цифровыми платформами для разработки и внедрения механизмов борьбы с распространением фейковых новостей.

Понимание механизмов распространения фейковых новостей является важным шагом в борьбе с этим явлением. Это позволяет разрабатывать эффективные стратегии для контроля и фильтрации ложной информации, а также обеспечивать доступ к достоверным и проверенным источникам новостей.

Литература

1. Головацкая О. Е. Значение и происхождение термина «fake news» // Коммуникология. — 2019. Т.7. — №2. — С 3.
2. Лапша медиа: фактчекинг-ресурс [Электронный источник]: режим доступа: <https://lapsha.media/> (Дата обращения — 1.12.2023 г).
3. Турчак сообщил, что отсрочка от мобилизации для отцов троих детей сохраняется // «Коммерсантъ» [Электронный источник]: режим доступа: <https://www.kommersant.ru/doc/5771503> (Дата обращения — 1.12.2023 г)
4. Шульц Э. Э. Фейковые новости в современных коммуникационных процессах // Вестник Российского университета дружбы народов. Серия: Государственное и муниципальное управление. 2022. С. 2–6
5. Fake news: мировая проблема и пути ее решения // Сфера: информационный юридический портал [Электронный источник]: режим доступа: <https://legalacademy.ru/sphere/post/fake-news-mirovaya-problema-i-puti-ee-resheniya> (Дата обращения — 1.12.2023 г)

ПЕДАГОГИКА

Российское разведчество сквозь призму эволюции скаутских законов

Бахтерев Дмитрий Владимирович

АНО «Флотилия «Ковчег», г. Екатеринбург, Россия

Руководитель парусной практики

E-mail: bakhterev@mail.ru

***Аннотация:** прослежена эволюция законов российских скаутов-разведчиков как отражение процессов внутри детского движения в результате существенных изменений в обществе и государстве в первой четверти XX века.*

***Ключевые слова:** детское движение, скаутское движение, история.*

В интересной статье [1] прослежена трансформация торжественного обещания пионеров СССР за все время существования организации. Обращает на себя внимание, что варианты текста обещания пионера, начиная со второй редакции 1923 года, отличаются по структуре и композиции от первого варианта, принятого на II Всероссийской

конференции РКСМ. Первоначально торжественное обещание было построено по логике обещания скаутов, которое составлено из трех частей:

1. обещание верности;
2. обещание ежедневной помощи;
3. обещание выполнять законы организации.

Таблица 1. Сравнение обещания пионера в редакции 1922 и скаута

Текст обещания скаута, утвержденного на I-м Всероссийском съезде инструкторов и лиц, интересующихся скаутизмом. 1915 [2, с. 14]	Текст торжественного обещания пионера, утвержденного на II Всероссийской конференции РКСМ [3, с. 348]
<p>Даю торжественное обещание и скрепляю его своим честным словом, что буду:</p> <ol style="list-style-type: none"> 1. Исполнять свой долг перед Богом, Родиной и Государем. 2. Ежедневно оказывать услуги и помогать ближним. 3. Исполнять законы разведчиков. 	<p>Честным словом обещаю, что буду верен рабочему классу; буду ежедневно помогать своим трудовым братьям; знаю законы пионеров и буду им повиноваться.</p>

Сама идея проследить эволюцию одного из символов пионерской организации в связке с изменяющимися внутренними задачами государства и, как следствие, с изменениями государственной

политики по отношению к детскому и молодежному движению выглядит настолько привлекательно, что возникло желание проследить трансформацию символов другого детского движения начала

XX века: скаутских законов от момента появления в России первых скаутских отрядов до создания пионерской организации.

Законы детских организаций являются по сути квинтэссенцией моральных и этических принципов, которые являются целями воспитательного процесса. И если в дальнейшем пионерская организация оказалась жестко встроенной в триаду партия — комсомол — пионерия, то скаутинг в России так не смог стать организацией с единым руководящим центром, оставаясь скорее движением с момента своего зарождения в 1909 году и до частичной эволюции в пионерию и ухода с исторической арены как самостоятельного игрока. При этом скаутское движение активно развивалось как до 1917 года, так и после. Причем в период 1917–1923 годов он получил наибольшее развитие при определенной общественной поддержке [4]. Отсутствие центрального руководящего органа вызвало необходимость и возможность конкретизировать цели и задачи скаутинга, в первую очередь, для детей и родителей через формулировки законов и обычаев с разъяснениями и комментариями к ним непосредственно самими руководителями отрядов, дружин, городских организаций юных скаутов-разведчиков. Меняющаяся внешняя и внутренняя ситуация, изменение государственного устройства, социального уклада в России того бурного исторического периода отразились на деятельности детских организаций, что нашло отражение в трансформации ее законов и их толковании.

Было девять, стало двенадцать

Законы скаутов появились с появлением книги Баден-Пауэлла «Скаутинг для мальчиков» («Scouting for Boys»). По повелению Николая II, прочитавшего книгу в оригинале, в 1909 году Генштаб издает книгу в переводе под названием «Юный разведчик». Девять пронумерованных в русском издании книги Баден-Пауэлла законов скаута [5, с. 43–45] становятся отправной точкой нашего исследования.

До Революции в России вышли четыре различных перевода этой книги. В предисловии к 4-му изданию, которое было подготовлено Иннокентием Жуковым, педагогом, видным деятелем скаутского движения и одним из основателей пионерского движения в СССР, отмечено, что книга не

является дословным переводом и некоторые главы дополнены тем, что внесла российская практика в педагогическую систему Баден-Пауэлла. В частности, скаутских законов стало двенадцать, и они обрели несколько иные формулировки [6, с. 35–36].

Надо отметить, что буквально за два года до подготовки к печати 4-го издания книги Баден-Пауэлла, в Петрограде прошел Первый Всероссийский съезд инструкторов и лиц, интересующихся скаутизмом (1915), а через год — Второй съезд по скаутизму в России, на которых были приняты законы разведчиков. И если изменение утвержденных на них формулировки второго закона в части появления в тексте «государственной власти» можно понять (4-е издание готовилось к печати в период между двумя революциями), то «улучшение» Баден-Пауэлла тремя дополнительными законами заслуживает внимания. Два из «новых» законов Ин. Жуков предлагал II-му съезду, а 10-й, что «скаут чист в своих мыслях, словах и делах», мы встречаем в книге В. А. Попова и В. С. Преображенского, изданной в Москве под заголовком «Бой-скауты», как руководство по системе скаутинга, применительно к условиям русской жизни и природы [7, с. 108–109]. Владимир Алексеевич Попов известен как педагог, редактор журнала «Вокруг света», автор песни «Картошка», которую и скауты, и пионеры считали своей. Вениамин Сергеевич Преображенский (святитель Василий, епископ Кинешемский) широко известен в скаутском мире, как выдающийся идеолог русского скаутского движения. Примечательно, что этот закон в дальнейшем приживется в русском скаутском движении.

Законы разведчиков, принятые на двух Съездах по скаутизму, отразили развитие скаутского движения в России и влияние русской педагогической мысли на новую систему воспитания. Отсутствие единого руководящего центра позволило практически каждой скаутской организации экспериментировать с формулировками и толкованиями скаутских законов, переосмысливать их в контексте практического применения.

Изменилась даже последовательность законов, что можно трактовать как ценностные различия европейской и русской культур. У Баден-Пауэлла в списке приоритетов на первом месте стоит честь. «Если разведчик говорит “клянусь честью”, то это значит, что это правда и это равносильно самой торжественной клятве... Если разведчик

лишился чести... он перестает быть разведчиком, обязан возвратить свой значок и не имеет права его более надевать — он теряет свою жизнь» [5, с. 48]. Некоторые отряды разведчиков, например, «Легионы русских разведчиков», созданные в Санкт-Петербурге педагогом, журналистом и писателем Василием Янчевецким в 1910 г., сохраняли этот закон на первом месте, сравнивая скаута с рыцарем: «Разведчики, как и ры-

цари, должны жить честно и дорожить своею честью, если же разведчик поступает бесчестно, то у него отнимается значок» [9, с. 3–4], но постепенно и неуклонно он спускается все ниже в иерархии законов, превращаясь в простое требование быть честным и правдивым. То есть, говорить правду. А первую строчку надолго и, возможно, навсегда займет закон верности. Верности и долга. Перед Богом, Родиной, народом.

Таблица 2. Варианты законов скаутов, формулировки которых в некотором смысле можно рассматривать как общие для всех скаутских организаций России

«Юный разведчик». 1-е изд. 1910 г. [5, с. 46–45]	Законы разведчиков, принятые на I и II съездах по скаутизму [8, с. 14–16], [6, с. 78]	«Юный разведчик». 4-е изд. 1917 г. [6, с. 35–36]
<ol style="list-style-type: none"> 1. На честь разведчика должны полагаться 2. Разведчик предан своему Государю, своим офицерам, своей Родине и тем, на службе у кого он находится. Он обязан защищать их до последней крайности от врагов или даже от лиц дурно о них отзывающихся 3. Обязанности разведчика заключаются в том, чтобы исполнять долг свой и помогать ближнему 4. Разведчик — друг всякого и брат своим разведчикам, без различия их общественного положения 5. Разведчик — вежлив и услужлив 6. Разведчик — друг животных 7. Разведчик исполняет приказания вожатого или старшины беспрекословно 8. Разведчик улыбается и насмывается или напевает что-нибудь во всех обстоятельствах 9. Разведчик должен быть бережлив 	<ol style="list-style-type: none"> 1. Исполнять свой долг перед Богом, Родиной и Государем 2. Любить свою Родину и всеми силами стремиться быть полезными и честными гражданами России 3. Оказывать услуги и помогать всем, особенно старым людям, детям и женщинам 4. Быть всегда правдивыми и верными данному слову 5. Беспрекословно исполнять приказания своих начальников 6. Быть другом животных 7. Быть веселым и никогда не падать духом 8. Быть вежливым и аккуратным 9. Быть верным законам разведчиков 10. Подчиняться Суду Чести 11. Быть трудолюбивым и настойчивым 12. Быть скромным 	<ol style="list-style-type: none"> 1. Честь скаута должна заслуживать общее доверие 2. Скаут верен Родине, государственной власти, родителям, начальникам 3. Долг скаута быть полезным и помогать другим 4. Скаут — друг всех и брат всем другим скаутам без различия их общественного положения 5. Скаут вежлив со всеми, но особенно с женщинами, детьми, стариками, инвалидами, калеками и проч. 6. Скаут — друг животных 7. Скаут повинуется приказаниям своих родителей, старшего звена или скаутмастера 8. Скаут сохраняет веселое выражение лица почти при всяких обстоятельствах 9. Скаут экономен и бережлив 10. Скаут чист в своих мыслях, словах и делах 11. Скаут скромен 12. Скаут трудолюбив и настойчив

Было двенадцать, осталось семь

Революция 1917 года и последующие события привели к росту социальной активности молодежи. В России начался рост детских организаций. Изменился их социальный состав за счет роста в их составе

детей рабочих [10, с. 88]. Монополии Комсомола в управлении детским движением еще не возникло, поэтому идеологический спектр возникших детских организаций был широк. Некоторые исследования, например [11], приводят многочисленные примеры

в доказательство того, что на первое пятилетие советской власти 1917–1922 гг. пришелся самый быстрый рост и популярность скаутского движения в России. Вернее сказать, объединений, работающих по скаутской методике. На истории скаутского отряда в Екатеринбурге и его взаимодействии с комсомолом, опровергается утверждение некоторых авторов о том, что скаутинг был постоянно в состоянии борьбы с РКСМ. Детское движение приспособлялось к требованию времени — формированию коллективистского сознания, а также таких свойств личности как активность, инициативность, самостоятельность, способность к саморазвитию. Часть объединений приспособилась к новой действительности в итоге влившись в созданную в 1922 году пионерскую организацию.

Чтобы сохраниться в Советской России, скаутингу стало необходимо определиться со своей классовой сущностью. «Изменение социального состава влечет изменения (“пролетаризацию”) законов и обычаев», — писал Ин. Жуков в своей «Декларация старшего друга скаутов» [12, с. 49] в мае 1921 года. Появились аргументы в пользу изначальной пролетарской сущности скаутских организаций и случайности появления в них детей социально чуждых элементов: «Если рассматривать скаутское движение с классовой точки зрения и принимать во внимание то обстоятельство, что первые отряды скаутов организовывались в предместьях Лондона, т.е. в тех переулках и улицах, где проживает беднота, а, кроме того, если принять к сведению то обстоятельство, что система Скаутинг диктует почти спартанский образ жизни, то можно безошибочно назвать эти организации пролетарскими, т.к. в такую организацию дети бывших привилегированных сословий, воспитавшиеся с бабками, няньками, боннами и вообще неженки идти не могли. И если в минувшем в ней были дети буржуазии, то они не смотрели на организацию скаутов, как на организацию идейную, а как на забаву, и выходили из нее после первых же своих личных неудач, как элемент неприспособленный к борьбе, или оставались в ней пассивными членами» [13, с. 4–5]. Все это привело к логической трансформации первого закона (Рис. 1), когда верность своему классу вытеснила Бога и Родину, не говоря уж о родителях и начальстве. В итоге в скаутских организациях исчезла цель — верность Богу, царю и Отечеству, появились понятия: скаут — друг трудящихся, помогает трудовым братьям и т.п.



Рис. 1. Закон верности. Изменение формулировок закона от скаутского [6] к пионерскому [3]. Промежуточные варианты представлены на примере Организации юный коммунистов ЮКИ [17], Армавирской дружины скаутов [18], а также по брошюре «Скаутизм в минувшем и настоящем» [13]

Закон дружбы формулировался Баден-Пауэллом с вполне понятной целью: снять социальные и расовые барьеры английского общества того времени внутри скаутской организации. С этой целью он проиллюстрировал в своей книге смысл и важность этого закона рассказом о мальчишке-разведчике Киме, у которого «все его товарищи были туземцы» [5, с. 10]. Толкование закона как не более чем отсутствие социальных барьеров приведено и в брошюре 1916 года [14, с. 11–12]: «Это не значит, что разведчик друг всякого встречного и поперечного. Разведчик — друг только того человека, который именно нуждается в помощи или добром совете. Разведчик никогда... не смотрит на других с высоко только потому, что те бедные, или же питает злобу на других».

Революция и Гражданская война разрушили одни барьеры и возвели другие — классовые, по-иному определили «своих» и «чужих». Необходимость озвучить свою классовую позицию в этом вопросе вынудило скаутские организации занять уклончивую позицию. Организация «ЮКов» вообще не включила упоминания о дружбе разведчиков в свои уставные документы. Другие авторы под-

вергли этот закон критике: «По старому толкованию, скаут является другом всех живущих в мире, а не одного лишь трудящегося народа...

Грубая ошибка кроется в этом понимании. Сбросивший с себя цепи царизма рабочий, также раньше воспитывался на уроках терпения, смирения и уважение власти, давившей его, как жернов, повешенный на шею, но он понимал и боролся с поработителями и, наметив себе путь к социализму, шел и идет по этому пути, зная, что нет у него друзей в среде поработителей, и что есть у него друзья в среде трудящихся всего мира» [13, с. 6–7].

Круг «друзей и братьев» только сужался, и в законе пионеров в нем остались даже не вся трудящаяся молодежь, а только самые идейно выдержанные — пионеры и комсомольцы (Рис. 2).



Рис. 2. Закон дружбы. Изменение формулировок закона от скаутского [6] к пионерскому [3]. Промежуточные варианты представлены на примере Армавирской дружины скаутов [18]. Организация юных коммунистов ЮКИ этот закон в принципе пропустила, а в брошюре «Скаутизм в минувшем и настоящем» [13] он дискутируется, но в общий перечень законов не вносится

«Я думаю, каждый стремится так или иначе быть полезным своему отечеству», — писал Баден-Пауэлл. Быть полезным Отечеству — долг разведчика. А чтобы его выполнить, необходимо готовиться. И лучше это получится у того, «кто с детства обучался искусству разведчика» [5, с.

8]. Исполнять долг и оказывать помощь ближнему. Этот тезис настолько важен, что его вполне можно назвать доминантой скаутизма. Он единственный нашел свое отражение не только в качестве одного из законов, но и в торжественном обещании.

Интерпретация «закона помощи» варьировалась вплоть до готовности к подвигу: «Юный разведчик всегда обязан помогать ближним, хотя бы это стоило ему жизни» [15, с. 13]. Хотя чаще он звучал менее категорично и призывал быть услужливым и помогать всем, особенно старым людям, детям и женщинам.

Судя по доступной литературе, это закон в 1917–1922 годах не вызывал такой полемики, как два предыдущих (Рис. 3). Тем более примечательна его категоричная формулировка в «пионерском» варианте, с определением круга тех, кому оказывается помощь, и даже указывается цель этой помощи.



Рис. 3. Закон помощи. Изменение формулировок закона от скаутского [6] к пионерскому [3]. Промежуточные варианты представлены на примере Организации юный коммунистов ЮКИ [17], Армавирской дружины скаутов [18], а также по брошюре «Скаутизм в минувшем и настоящем» [13]

Последние четыре пионерских закона (Рис. 4) «перекочевали» из скаутских с минимальной редакцией. Разве что Закон послушания стал лаконичнее: «Пионер дисциплинирован».



Рис. 4. Изменение формулировок закона от скаутского [6] к пионерскому [3]

Часть скаутских законов, оставшихся не востребованными у новой детской организации и не вошедшие в ее законы, появятся на некоторое время в существенно измененной форме в качестве пионерских обычаев: «Пионер бережлив к общественному имуществу. Аккуратно относится к книгам, принадлежностям мастерских и к своей одежде», «Пионеры всегда помнят свои законы и обычаи. Без этого нельзя быть настоящим пионером» (1923) и «Пионер любит природу, он — защитник зеленых насаждений, полезных птиц и животных» (1957). Остальные исчезли как не соответствующие наступившей эпохе.

Заключение

Российский скаутинг очень быстро приобрел свои отличительные черты и традиции, буквально с момента своего зарождения. Например, вывод о том, что детям необходимо усиленное воспитание не только в школе, но и дома, принадлежит В. Янчевецкому, создавшему скаутский отряд при 1-й мужской классической гимназии Санкт-Петербурга в 1910 году [16]. Несмотря на создание общества «Русский скаут» (1914), объединение всех

участников скаутского движения и создание главного единого органа всероссийского масштаба не реализовалось. Благодаря сохранению отрядами и дружинами широкой автономии, движение оперативно подстраивалось под быстро меняющуюся политическую и идеологическую ситуацию в России первой четверти XX века. Эти изменения внутренней жизни страны прослеживаются через выбор и формулировки скаутских законов, их толкования в сборниках и материалах, выходящих для скаутов-разведчиков и всех, интересующихся скаутизмом. В отсутствии центрального органа управления, эти материалы печатались региональными организациями и отражали видение текущей ситуации и понимание задач своей деятельности на местах, а не целей и задач во всероссийском масштабе. Возникшая в середине 20-х годов монополия комсомола в молодежной и, как следствие, пионерии в детской среде приведет к тому, что атрибуты пионерской организации, обещание, законы, обычаи и т.д., станут отражать видение целей и задач, поставленные перед детским движением «сверху» — партийными и комсомольскими руководящими органами.

Литература

1. Луньков А. С. Эволюция идеологии пионерского движения в СССР, ГДР и Югославии в контексте постконфликтных проектов человека // Дискурс-Пи. 2023. Т. 20. № 3. С. 138–155.
2. Русское и советское молодёжное движение в документах 1905–1937 гг. / Сост. П.П. Александров-Деркаченко. — М.: ОМП-Пресс, 2002. — 288 с.

3. Пятый всероссийский съезд РКСМ. 11–19 октября 1922 года. Стенографический отчет — М, Л.: Молодая гвардия, 1927. — 383, [3] с.
4. Ярмольчук Андрей Вячеславович. СКАУТСКОЕ ОБЩЕСТВЕННОЕ ДВИЖЕНИЕ В РОССИИ В XX ВЕКЕ: ИСТОРИЯ И СОВРЕМЕННОСТЬ. Автореферат диссертации на соискание ученой степени кандидата исторических наук. — Москва, 2004.
5. Баден-Пауэлл Р. Юный разведчик — СПб: Из-во Гл. упр. Ген. штаба, 1910. — VIII, 384 с.
6. Кучин В. Л. Скауты России. 1909–2007. История. Документы. Свидетельства. Воспоминания — М.: «Минувшее», 2008. 600 с., илл.
7. Попов В. А., Преображенский В. С. Бойскауты. — М.: Типография Т-ва И. Д. Сытина, 1917 — 383 с. // Репринтное издание. Подготовил М. Г. Суханов — М., 21.09.2009.
8. Основы русского скаутизма. Из документов первого Всероссийского съезда инструкторов и лиц, интересующихся скаутизмом, 1915 г. // В кн.: Русское и советское молодёжное движение в документах 1905 — 1937 гг. / Сост. П. П. Александров-Деркаченко. — М.: ОМП-Пресс, 2002. — 288 с.
9. Юный разведчик // Сост. Я. Гудко (Книга «Юный разведчик» Я. Гудко одобрена руководителем 1-го легиона Спб. Разведчиков В. Г. Янчевецкого от 9 сентября 1911 года) — Илоцк, 1912 // Репринтное издание. Подготовил М. Г. Суханов — М., 05.10.2009.
10. Гессен Влад. Комсомол и юные пионеры: Очерк истории комсомольского и пионерского движения в СССР. — М., Л.: Государственное издательство. 1926. — 162 с.
11. Кудинов В. А. Периодизация скаутского движения // Вестник Костромского государственного университета. Серия: Педагогика. Психология. Социокинетика. 2009. №3. С. 157–163.
12. Гайфулин А. В. Генезис и развитие скаутской системы воспитания (психолого-педагогический аспект) // Вестник ТГПУ. 2009. №5. С. 48–52.
13. Моряк Б. Скаутизм в прошлом и настоящем / Издание Политическо-Просветительского Управления Приволжского Военного Округа — 1919. — 8 с. // Репринтное издание. Подготовил М. Г. Суханов — М., 19.04.2009. [9] Организация юных коммунистов «ЮКИ», воспитание пролетарской молодежи по системе «Скаутинг». — Москва, 1919. — 46 с.
14. Анохин А. К. Спутник юного разведчика. Организация занятий с юными разведчиками // С рисунками и таблицами — Киев: Книгоиздательство И. И. Самоненко, 1915 // Репринтное издание. Подготовил М. Г. Суханов — М., 19.04.2009.
15. Юному разведчику десять главнейших законов в примерах из подвигов русского солдата, с краткими разъяснениями и с портретом Государя Императора // Составил Ф. П. Станкевич. — Двинск, 1911.
16. Маскевич Е. Д. Возникновение и развитие скаутского движения в Петербурге в начале XX в // Вестник БГУ. 2017. №4 (34). URL: <https://cyberleninka.ru/article/n/vozniknovenie-i-razvitie-skautskogo-dvizheniya-v-peterburge-v-nachale-xx-v> (дата обращения: 22.11.2023).
17. Организация юных коммунистов «ЮКИ», воспитание пролетарской молодежи по системе «Скаутинг». — Москва, 1919. — 46 с.
18. Руководство для скаутов / Составил Л. П. Иванов, руководитель Армавирской дружины скаутов. — Армавир, Типография Д. А. Нестерова, 1919. — 31 с. // Репринтное издание. Подготовил М. Г. Суханов — М., 28.09.2009.

К вопросу о преемственности в работе учителей-логопедов в ДОУ и школе

Белолипецкая Мария Александровна

МБОУ СОШ №13 г. Орла, тьютор,
otrada.dok@yandex.ru

Дёмина Лилия Михайловна

МБОУ СОШ №13 г. Орла, учитель-дефектолог,
l.m.demina@mail.ru

Корнина Юлия Вячеславовна

МБОУ СОШ №13 г. Орла, учитель-логопед,
love04061982@yandex.ru

***Аннотация:** в данной статье рассматриваются основные аспекты преемственности в деятельности между учителями — логопедами дошкольных образовательных учреждений (ДОУ) и образовательных учреждений (ОУ), которые нацелены на сохранение и поддержку особенностей речи школьников, коррекцию имеющихся нарушений речи, профилактику вторичных дефектов, а также анализируется положительный опыт сотрудничества взаимодействия специалистов двух структур.*

***Ключевые слова.** Преемственность, речевое развитие, дошкольное образовательное учреждение, общеобразовательная школа, дисграфия, дислексия.*

Статистика последних лет свидетельствует о повышении коэффициента детей дошкольного возраста с тяжелыми нарушениями речи, что соответственно, выражается в увеличении числа первоклассников с различными речевыми патологиями. В своих исследованиях Лобанова О.А [6], Елизарова Е.Г. [3] выделяют недостаточную сформированность речевого развития, как один из аспектов, который препятствует полноценному овладению навыками чтения и письма и в дальнейшем осложняет весь образовательный процесс.

Наиболее благоприятным периодом развития коммуникативной функции является дошколь-

ный возраст. На данном этапе учителю-логопеду отводится ведущая роль по формированию правильного звукопроизношения, коррекции речи, построению фразы, грамотному оформлению высказывания [4]. Организуя постоянную коррекционную деятельность, важно помнить о создании непрерывности образования детей. В работах Бобылёвой, Верютиной [1] одним из условий реализации данного фактора является преемственность разных образовательных уровней. Анализ научной литературы позволил определить преемственность, как взаимосвязанный, согласованный процесс в системе образования. А именно: цели,

задачи, методы, формы построения процесса обучения. Наиболее четко такая тенденция прослеживается в педагогической практике учителей-логопедов двух уровней образования: детских садов и школ [1].

Целью совместной работы данных специалистов выступает организация деятельности по коррекции речевых отклонений, регулированию речевых особенностей ребенка его речевой индивидуальности.

Выделяют следующие задачи преемственности:

1. Построение плана по взаимодействию специалистов ДОУ и НОО;
2. Увеличение разнообразия применяемых методов и форм логопедического воздействия, как в ДОУ, так и школе;
3. Изменение структурных элементов содержания коррекционной деятельности;
4. Взаимосвязь между коррекционными образовательными программами ДОУ и школы [1].

Работа учителя-логопеда в дошкольном учреждении в первую очередь направлена на незамедлительное выявление нарушений в речи ребенка. Проведение диагностических работ, фиксирование динамики речевого развития, а также в целом коммуникативной сферы, способствует заблаговременному выявлению трудностей и созданию плана коррекционного вмешательства.

Для разграничения понятий преемственности с точки зрения различных ступеней обучения обратимся к работе Виноградовой Н.Ф. [2], где тенденции преемственности ДОУ прослеживаются в ориентации на требования школы, закрепления необходимых знаний, умений и навыков, которые потребуются для дальнейшего обучения на следующей ступени. Преемственность по отношению к школе — это ориентация на навыки и умения, которые имеются, но в дальнейшем формируются на более высоком уровне. Особенность работы с детьми строиться с учетом их уровня развития [2].

Наиболее наглядным примером проявления преемственности между двумя звеньями организаций может служить коррекция звукопроизношения. Ведущими видами деятельности учителя-логопеда в ДОУ будет постановка звуков с последующей их автоматизацией. Однако, автоматизация поставленных звуков может зани-

мать гораздо больше времени, чем запланировано. В практике можно видеть, когда дети в силу своих индивидуальных особенностей не успевают овладеть поставленным звуком. Данная ситуация подразумевает необходимость в последующей коррекционной работе.

На основе полученных результатов количественной и качественной диагностики учитель-логопед в школе продолжает работу по автоматизацию, внедряя наиболее действенные и результативные методы обучения. При наблюдении положительной динамики в процессе работы введения звука в речь специалист предоставляет рекомендации учителю начальных классов по вопросам коррекции речевой деятельности. Так наличие звука в речи ребенка способствует адекватному фонематическому восприятию звуков, уменьшающему количество ошибок, допущенных обучающимся при чтении и письме.

Преемственность работы учителей-логопедов двух ступеней обучения выражается не только в создании благоприятных условий адаптации дошкольников к учебной и общественной жизни школы. Специалистам следует помнить о том, что у детей изменяется ведущий тип деятельности. Так в своей деятельности специалисты школы используют предыдущий опыт обучения через игру и внедряют игровые моменты в образовательный процесс. Помощь сказочным героям, поиски с помощью шифров задуманных слов, упражнения-соревнования способствуют снятию переутомления обучающихся, повышает их заинтересованность в изучении материала. Опора на положительный опыт дошкольников в выполнении артикуляционной гимнастики, дыхательных упражнений, проговаривании стихотворений придает уверенности первоклассникам на занятиях, создает положительное впечатление от логопедических занятий в школе [5].

Анализ исследовательских материалов позволяет сделать вывод о том, что преемственность в работе учителей-логопедов ДОУ и школы нельзя недооценивать. Информация, полученная от специалиста предыдущего звена обучения позволяет учителю-логопеду в школе продумать программу обучения наиболее эффективно с учетом индивидуальной траектории развития ученика [3]. Это говорит о том, что специалисты в школе не начинают работать с неизвестности, они перени-

мают опыт от своих коллег, развивая имеющийся потенциал каждого ребенка в отдельности.

Результатами правильно построенной деятельности будут свидетельствовать:

- более легкое преодоление этапа адаптации к новым условиям;
- пропедевтика дисграфии и дислексии;
- мониторинг за учебной деятельностью обучающихся специалистами ДООУ и школы [5].

Тенденция развития образования в последние годы говорит о том, что привлечение в традиционный образовательный процесс интерактивных форм работы с детьми, имеющими нарушения речи становится актуальным методом работы учителей-логопедов на разных ступенях обучения. Со-

здание методических центров по обмену опытом, активному взаимодействию специалистов двух звеньев образования способствует не только улучшению качества работы учителей-логопедов, создавая организующий компонент, но и образует мониторинг образовательной деятельности обучающихся на новой и предыдущей ступенях обучения [6].

Таким образом, построение системы преемственности специалистов дошкольного образовательного учреждения и школы получает оправданное применение на практике и указывает на положительную динамику мониторинга и поддержания непрерывного обучения детей, эффективно отражающуюся на преодолении речевых нарушений.

Литература

1. Бобылёва, Н.В., Верютина, Л. И. Преемственность в работе учителей-логопедов в системе «дошкольное образовательное учреждение — общеобразовательная школа» как одно из условий непрерывного образования ребенка / Н.В. Бобылёва, Л.И. Верютина // Интегративные тенденции в медицине и образовании. — 2016. — С. 18–21: [Электронный ресурс]. — Режим доступа: https://elibrary.ru/download/elibrary_26388376_36462991.pdf — Дата обращения: 20.10.2023;
2. Виноградова, Н.Ф. Современные подходы к реализации преемственности между дошкольным и начальным звеньями системы образования/ Н.Ф. Виноградова // Начальная школа. 2000. № 1.
3. Елизарова, Е.Г. Преемственность в коррекционной работе учителя-логопеда в и воспитателя / Е.Г. Елизарова // Преемственность дошкольного и начального общего образования. — 2017. — С. 122–124: [Электронный ресурс]. — Режим доступа: https://www.elibrary.ru/download/elibrary_29254155_83529794.pdf — Дата обращения: 20.10.2023;
4. Клокова, Т.В., Андрийченко, В.В. Преемственность работы учителя-логопеда детского сада и учителя / Т.В. Клокова, В.В. Андрийченко // Педагогика и психология: актуальные проблемы исследования на современном этапе. — 2015. — С. 73–74: [Электронный ресурс]. — Режим доступа: https://www.elibrary.ru/download/elibrary_25378267_85098092.pdf — Дата обращения: 20.10.2023;
5. Колесникова, Д.А Преемственность в работе учителей-логопедов в ДООУ и школы / Д.А. Колесникова // Педагогический опыт: теория, методика и практика. — 2015. — С. 425–426: [Электронный ресурс]. — Режим доступа: https://www.elibrary.ru/download/elibrary_25445204_31699044.pdf — Дата обращения: 20.10.2023;
6. Лобанова, О.А. Преемственность в работе учителя-логопеда дошкольного образовательного учреждения и школы / О.А. Лобанова// Преемственность в образовании. — 2019. — С. 771–777: [Электронный ресурс]. — Режим доступа: https://www.elibrary.ru/download/elibrary_42315407_92020852.pdf — Дата обращения: 22.10.2023.

Средства патриотического воспитания студентов

Extra-class events in mathematics as a means of patriotic education of students

Малагина Е.С.

Malagina E.S.

студент

Воистинова Г.Х.

Voistinova G.H.

доцент, кандидат пед. наук

Стерлитамакский филиал Уфимского университета науки и технологий, Россия, г. Стерлитамак

E-mail: katrina.malagina727456@gmail.com

Аннотация: в работе рассматривается важность разработки внеклассных мероприятий по математике студентами с целью развития их патриотизма. Приводится пример внеклассного мероприятия.

abstract: the paper discusses the importance of developing extra-curricular activities in mathematics by students in order to develop their patriotism. An example of an extracurricular activity is given.

Ключевые слова: патриот, патриотизм, патриотическое воспитание, внеклассное мероприятие по математике.

Keys words: patriot, patriotism, patriotic education, extracurricular activities in mathematics.

Патриотическое воспитание студентов — это процесс формирования патриотических чувств, ценностей и понимания роли и значимости их родины или страны. Оно направлено на развитие у студентов глубокой привязанности и ответственности к своей стране, готовности защищать ее интересы и вносить вклад в ее развитие.

В ходе анализа теоретических источников были выявлены некоторые пробелы, в частности, отсутствие конкретных методических приемов и реко-

мендаций по осуществлению нравственного воспитания обучающихся, которые мог бы использовать в своей практике педагог. Причем, если проблема патриотического воспитания школьников как-то решается в научно-методической литературе, то вопрос, связанный с патриотическим воспитанием студентов остается открытым. По мнению Г.Х. Воистиновой и У.М. Фроловой [3], идеи патриотизма могут и должны включаться не только в любой учебный предмет школьного цикла (методические

приемы включения патриотического содержания можно найти в трудах одного из авторов статьи [2]), но и в любой предмет методического цикла. Студенты — будущие учителя математики должны быть готовы к осуществлению патриотического воспитания школьников на уроках математики. И предметы методического цикла обладают большим потенциалом для осуществления такой подготовки студентов.

Патриотическое воспитание студентов строится:

1. Сформировать глубокое понимание и осознание истории, культуры, традиций и ценностей своей страны. Это помогает студентам увидеть связь между прошлым и настоящим, понять и оценить национальное наследие и значимость исторических событий.
2. Развить чувство гордости и привязанности к своей стране. Патриотическое воспитание стимулирует студентов к развитию любви и приверженности к своей родине, показывает им, что они являются частью большего общества и несут ответственность перед ним.
3. Поддерживать развитие гражданских качеств и активной гражданской позиции. Патриотическое воспитание направлено на развитие у студентов понимания их роли в обществе, гражданской ответственности, участия в общественной жизни и внесения положительного вклада в развитие своей страны.
4. Способствовать формированию толерантности и уважения к разнообразию. Патриотическое воспитание должно учитывать и пропагандировать уважение к разным культурам, национальностям и мнениям, показывая, что разнообразие является силой и богатством страны.

Важно отметить, что патриотическое воспитание студентов должно основываться на объективных знаниях и понимании, а не на манипуляции и одностороннем пропагандистском подходе. Оно должно поощрять аналитическое мышление и развитие навыков критического мышления, а также способствовать формированию гражданской позиции на основе уважения к правам и свободам каждого индивидуума.

В ходе исследования было изучено влияние процесса разработки внеклассных мероприятий по математике на патриотическое воспитание сту-

дентов. В ходе разработки таких мероприятий студенты глубже изучают исторические факты, подвиг народа, краеведческий материала, традиции и обычаи жителей, что, на наш взгляд, приводит к формированию патриотических чувств и любви к Родине.

Внеклассные мероприятия представляют собой дополнительные формы образовательной деятельности, которые проводятся за пределами учебного процесса и могут включать различные виды активностей, такие как экскурсии, конкурсы, тематические мероприятия и другие.

Вот несколько способов, которыми внеклассные мероприятия могут влиять на формирование патриотизма студентов:

- Формирование патриотической идентичности. Внеклассные мероприятия, связанные с историческими событиями, национальной культурой, традициями и символикой, могут помочь студентам лучше понять свою национальную идентичность. Посещение памятников истории, музеев, мест, связанных с историческими событиями, проведение праздников и тематических мероприятий, основанных на этих событиях, могут укрепить привязанность к своей стране и культуре.
- Развитие патриотических ценностей. Внеклассные мероприятия могут помочь студентам осознать и усвоить патриотические ценности, такие как любовь к Родине, уважение к истории и культуре своей страны, ответственность перед обществом и гордость за достижения своей нации. Благодаря разработке внеклассных мероприятий, студенты могут увидеть практические примеры проявления этих ценностей и развить свою личную приверженность к ним.
- Формирование гражданской активности и ответственности. Внеклассные мероприятия могут стимулировать студентов к активному участию в общественной жизни и внесению своего вклада в развитие своей страны. Участие в благотворительных акциях, волонтерских проектах, общественных инициативах и других подобных мероприятиях помогает студентам осознать свою роль в обществе и формирует у них гражданскую ответственность и активность.
- Развитие межкультурного понимания: Внеклассные мероприятия, такие как международные об-

мены, культурные фестивали, мультикультурные программы и др., способствуют развитию межкультурного понимания у студентов. Они могут познакомиться с разными культурами, традициями и ценностями, понять и оценить разнообразие мирового наследия. Такой опыт помогает формировать у студентов уважение и толерантность к различиям, а также глобальное мышление.

- **Повышение патриотического самосознания.** По мнению Б.Т. Лихачева [4], внеклассные мероприятия могут помочь студентам развить патриотическое самосознание, осознание значимости их роли в развитии своей страны. Они могут участвовать в патриотических акциях, показывать гордость за свою нацию и стремиться к ее благополучию. Путем участия в мероприятиях, посвященных национальным праздникам, героям истории и культурным достижениям, студенты могут проникнуться чувством патриотизма и приверженности своей стране.

В целом, внеклассные мероприятия играют важную роль в патриотическом воспитании студентов. Они предоставляют возможность не только получить знания о своей стране, истории и культуре, но и активно участвовать в различных деятельности, которые способствуют формированию глубокого патриотического отношения.

Такие мероприятия помогают студентам развить гражданскую активность, ответственность и готовность вносить свой вклад в общество. Они также способствуют развитию межкультурного понимания, толерантности и уважения к разнообразию культур и национальностей.

Кроме того, важно, чтобы внеклассные мероприятия были разнообразными, интересными и доступными для всех студентов, учитывая их возрастные особенности и интересы. Это поможет создать положительное и продуктивное образовательное окружение, способствующее успешному патриотическому воспитанию студентов.

Патриотическое воспитание студентов также подразумевает развитие патриотических чувств не только на словах, но и на практике. Это может включать активное участие студентов в общественной жизни, гражданской деятельности, волонтерской работе и других инициативах, направленных на благо своей страны и ее сообщества.

Патриотическое воспитание студентов также может включать в себя изучение и обсуждение актуальных проблем и вызовов, с которыми сталкивается их страна, и поиск путей их решения. По мнению педагогов [1], это помогает студентам развить критическое мышление, аналитические и коммуникационные навыки, а также способность принимать информированные решения и вносить конструктивный вклад в развитие своей страны.

Организация внеклассных мероприятий, таких как патриотические конкурсы, праздники, проекты и экскурсии, также является важной частью патриотического воспитания студентов. Эти мероприятия помогают студентам лично пережить и понять исторические и национальные события, прочувствовать их значение и важность для страны, а также взаимодействовать с другими студентами и сообществом, разделяющими общие ценности и идеалы.

В целом, патриотическое воспитание студентов является важной составляющей образовательного процесса. Оно помогает студентам развить глубокое понимание и привязанность к своей стране, гражданскую активность и ответственность, а также формируют у них навыки, необходимые для успешной жизни в обществе и участия в его развитии.

В ходе исследования были разработаны внеклассные мероприятия по математике с патриотическим и краеведческим содержанием.

«7 чудес Башкортостана»

Цель: формирование интереса к изучению истории и природы родного края.

Задачи:

- Расширить знания детей о природе Башкортостана.
- Развивать умения и навыки командной и индивидуальной работы.

Добрый день, дорогие ребята. Сегодня мы с вами отправимся в путешествие, в этом путешествии мы познакомимся с чудесами Башкортостана, но, чтобы узнать все об этих чудесах, вам нужно будет вспомнить то, что мы с вами уже изучили на предыдущих уроках математики.

1. Чтобы узнать о первом из чудес, нужно решить примеры (решаем по порядку):

1) $492 + 1\ 220$

2) $3\ 495 - 593$

3) $5112 : 6$

- 4) $56 * 23$
- 5) $638 + 1\ 445$
- 6) $2688 : 3$

Памятник башкирскому национальному герою Салавату Юлаеву возвышается на холме в районе реки Белая. Монумент является крупнейшей конной скульптурой не только в Уфе, но и во всей России. Памятник Салавату Юлаеву достигает практически 10 метров в высоту и весит около 40 тонн. Существует несколько примечательных фактов, отличающих памятник Салавату Юлаеву. Уфа, являясь столицей национальной республики, считается местом, где население говорит на двух языках. Так и табличка с мемориальной надписью в честь сподвижника Емельяна Пугачева описывает композицию, как на русском, так и на башкирском языках. В ночное время памятник преобразуется. Это достигается за счет использования возможностей иллюминации: композиция подсвечивается снизу. Брачующиеся создали традицию — все новобрачные складывают цветы к основанию постамента. Этот символ, по представлению уфимцев, должен обеспечить счастье в семейной жизни. В 2013 году проходил общефедеральный конкурс «Россия 10». Скульптура Салавата Юлаева была номинирована как одна из достопримечательностей Приволжского округа. Масштабность этой скульптуры подчеркивается еще и тем, что ее изображение использовано в государственном гербе республики Башкортостан.

2. С каким инструментом изображен батыр на картинке? Верно, это курай. Но что-то мы не слышим мелодию, давайте поможем батыру, для этого нам нужно решить задачу.

Задача 1. Пятеро батыров решили построить юрту из кирпичей, вначале рабочей недели получили равное количество кирпича. Когда трое из них израсходовали по 326 кирпичей, то у них осталось столько кирпичей, сколько вначале получили другие два батыра. Сколько всего кирпичей получили батыра вначале недели?

Решение. По условию задачи батыров 5, значит частей тоже 5. Три части из пяти у батыров, которые израсходовали по 326 кирпичей, остальные две части у двух других батыров. Разница между этими частями одна пятая, которая равна:

$$326 * 3 = 978 \text{ (шт);}$$

$$978 * 5 = 4890 \text{ (шт)} \text{ — всего кирпичей.}$$

Ответ: вначале недели батыры получили всего 4890 кирпичей.

Национальный башкирский и татарский инструмент. Каждый житель республики хоть раз слышал тонкую и душевную игру на этом духовном инструменте. Существует Союз кураистов РБ, призванный сохранить и укрепить наследие этого музыкального символа нашей родины.

3. Смотрите, у него что-то в руках, давайте заберем, для этого мы с вами решим задание.

Задача: В железнодорожной кассе стоимость билетов для двух детей и трех взрослых составила 900 рублей. Сколько стоит билет для одного ребенка, если взрослый билет стоит 200 рублей?

Решение:

$$1) 200 * 3 = 600 \text{ (руб)} \text{ — общая стоимость взрослых билетов;}$$

$$2) 900 - 600 = 300 \text{ (руб)} \text{ — общая стоимость детских билетов;}$$

$$3) 300 : 2 = 150 \text{ (руб)} \text{ — цена детского билета.}$$

Ответ: один детский билет стоит 150 рублей.

Самый известный башкирский эпос, уходящий корнями в мифологию многотысячелетней давности. Передавался их уст в уста поэтами-сэснами, эпос был записан М.А. Бурангуловым (1910 год). Этот эпос является памятником словесности, несет в себе множество символов и образов, числится кандидатом на включение в ЮНЕСКО. К сожалению, первый вариант (рукописный) не сохранился, но машинописный оригинал с пометками хранится в архиве Уфимского центра РАН.

4. Что мы видим? Верно это наскальные рисунки, давайте тоже порисуем, только вместо скалы у нас будет тетрадь

$$1. \text{ Динозавр: } (-9;-2); (-12;-2); (-14;-4); (-12;-5); (-10;-5); (-9;-4); (-4;-4); (-4;-6); (-5;-7); (-3;-7); (-2;-6); (-2;-3); (0;-2); (2;-2); (4;-3); (4;-6); (3;-7); (5;-7); (6;-6); (6;-4); (13;-4); (15;-3); (17;-1); (15;-2); (11;-2); (9;-1); (8;0); (7;2); (5;4); (3;5); (-1;5); (-5;3); (-7;1); (-8;-1); (-9;-2); (-9;-1); (-8;-1); (-8;1); (-7;1); (-7;3); (-5;3); (-;5); (-3;4); (-3;6); (-1;5); (0;7); (1;5); (2;7); (3;5); (5;6);$$

(5;4); (7;4); (7;2); (8;2); (8;0); (9;0); (9;-1); (11;-1); (11;-2); (12;-1); (13;-2); (14;-1); (15;-2); (15;-1); (17;-1).

2. Глаз:(-12;-4); (-11;-4); (-11;-3); (-12;-4).

А вы знали, что в Башкирии есть археологический памятник мирового значения — это самая известная пещера Урала. Знаменитость пещере принесли открытые внутри древние наскальные рисунки времён палеолита. Русское название пещеры — Капова — по одной версии произошло от слова «капать» — от капли с потолка, по другой версии — от слова «капище», то есть святилище. Башкирское название пещеры — Шульган-Таш. Слово «таш» по-башкирски означает «камень», а «шульган» — «исчезла».

С пещерой связаны многие легенды. В башкирском народном эпосе «Урал-батыр» Шульган — это брат главного героя, повелитель подземного мира. Пещера Шульган-Таш и расположенное в ней озеро издавна являлись объектом поклонения для местных народов, были священным местом.

5. Теперь нам с вами нужно помочь пчелкам попасть в домики.

Решить уравнения:

$$84 \cdot x = 588;$$

$$4 \cdot (18 + x) = 96;$$

$$14x - 8x = 18;$$

$$50 + 6x - 31 = 4;$$

Ответ: 1) $x=7$, 2) $x=6$, 3) $x=3$, 4) $x=-2,5$.

В нашем крае бортное пчеловодство развивается с самых древних времен. Это доказано благодаря найденному набору пчеловода, возраст которого составляет 1500 лет. Мёд Башкирии заслуживает высоких оценок в основном благодаря уникальной дикой бурзянской пчелы, которая устойчива к морозу и всяким пчелиным болезням. Ежегодно в нашей республике добывается 5–6 тыс. тонн вкуснейшего мёда.

6. Хочу рассказать вам об одной легенде. О целебной горе, она гласит о том, что замечательные целебные свойства обнаружил ночевавший здесь пастух. Он устроился на ночлег, для этого залез под корень старого дерева. Вдруг он заметил пар, поднимающийся из земли. Так что даже в холодное время года здесь было довольно тепло. У этого человека была боль в конечностях,

которая стала постепенно исчезать под воздействием этого тепла. Он рассказал об этом своим знакомым, которые также стали навещать это место.

Нам нужно помочь пастуху попасть к горе (раздается раздаточный материал).

Гора Янгантау является одной из самых невысоких гор Урала — ее высота всего 504 метра, однако у нее в достатке других особенностей: неспроста она имеет статус природного памятника. Слово «янгантау» переводится с башкирского, как «горелая» или «горячая» гора, и это тоже неспроста. Дело в том, что эта загадочная гора вот уже несколько веков действительно горит! Прославилась она тем, что из трещин на вершине горы всегда идут горячие струи пара. По трещинам в горе на поверхность поднимаются горячие газы, температура которых на выходе колеблется от +37 до +150 градусов, а в пробуренной на глубину 90 метров скважине температура достигает 380 градусов! Всего на горе найдено пять «горячих» точек. Исследователи установили, что самая высокая температура — на южном склоне горы. Причем никакой вулканической активности в этих местах нет. Среди ученых до сих пор нет единого мнения, объясняющего феномен загадочной горы Янгантау.

7. Итак, ребята, мы с вами дошли до 7 чуд Башкортостана, но и тут нам предстоит решить примеры, чтобы узнать об этом чуде, (раздаточный материал — алфавит с буквами).

Решить примеры и найдите недостающие буквы:

$$1. 32 \cdot 24 : 48 - 2 = 14 \text{ (м)}$$

$$2. 15 \cdot 102 - 15 \cdot 101 = 15 \text{ (н)}$$

$$3. 45 : 5 - 21 : 7 = 6 \text{ (е)}$$

$$4. (37 - 24) \cdot 17 - 220 = 1 \text{ (а)}$$

Красноусольские минеральные источники — весьма популярный курорт в Республике Башкортостан. В живописном месте находится более сотни родников минеральной воды, бьющих из недр земли. Кроме того, здесь есть иловые грязи, содержащие магний, натрий, кальций, железо, йод, сероводород и другие соединения. Красноусольские минеральные источники известны с XVI века. По преданиям времён Ивана Грозного, отряд стрельцов и казаков, прибывших на стругах по Каме и Белой в Башкирию, для закладки Уфимского острога,

поднялся выше по течению реки Агидели (Белой) до устья реки Усолки. Здесь и был заложен острог, получивший название Табынского.

В 1924 году Народный Комиссариат здравоохранения Башкирской АССР направил на Красноустьевские источники врача Петра Степановича Зотова, двух медсестер и повара. Рядом с источниками были построены деревянные дома для приезжающих больных. Так образовался курорт «Красноустьевск».

После Великой Отечественной войны курорт использовался для лечения инвалидов войны. Рядом был построен детский санаторий.

В 90-х годах XX века был организован розлив воды Горький Ключ, как питьевой.

Таким образом, можно сделать вывод, что патриотизм является одной из наиболее значимых ценностей, является важной чертой личности, проявляется в активной деятельности на благо Отечества.

Если человек с детства будет бережно относиться к своим национальным символам, то с большей уверенностью можно сказать, что станет патри-

отом своей страны. Воспитательная работа во внеурочное время даст заметные результаты, если она будет частью всей работы по патриотическому воспитанию студентов; если она по содержанию и по методам реализации будет усложняться.

В высших учебных заведениях патриотическое воспитание наиболее эффективно осуществляется путем чередования различных форм (беседы, экскурсии, путешествия, праздники, коллективные творческие дела, акции, квизы, квесты, веревочные курсы и т.д.), с использованием разнообразных средств и методов. Определенный потенциал для решения задач патриотического воспитания имеют, на наш взгляд, методические дисциплины и проектная деятельность в вузе.

Поэтому организация воспитательных мероприятий по математике, направленных на формирование патриотических чувств в студенческие годы, занимает одно из важных мест в рамках образования 21 века. Те взгляды, мировоззрение, установки и идеалы, которые мы заложим сейчас в студентов, помогут укрепить патриотическую направленность личности.

Литература

1. Актуальные вопросы формирования интереса в обучении / под ред. Г.И. Шукиной. — М.: Педагогика, 1984. — 97 с.
2. Воистинова Г.Х., Байназарова М.Р. Патриотическое воспитание на уроках математики // E-Scio. — № 4(55). — 2021. — С. 552–556.
3. Воистинова Г.Х., Фролова У.М. О патриотическом воспитании студентов // Современные проблемы науки и образования. — 2023. — № 1. — URL: <https://science-education.ru/article/view?id=32400> (дата обращения: 28.05.2023).
4. Лихачев Б.Т. Педагогика: курс лекций. — М.: Прометей, 1998. — 464 с.

**Мультипликационная технология
как средство ознакомления с интерактивным профилем
в полилингвальной группе детского сада**

**Animation technology as a means of familiarization with
an interactive profile in a multilingual kindergarten group**

Уланова К.Р.

студент

Ulanova K.R.

student

Шабаета Г.Ф.

к.п.н., доцент

РФ, г. Уфа, ФГБОУ ВО «БГПУ им. М.Акмиллы»

E-mail: horek1337@mail.ru

Shabaeva G.F.

Ph.D., Associate Professor

of the Russian Federation, Ufa, BSPU named after M.Akmulla

Аннотация: в статье рассматривается использование мультимедийной технологии как средства ознакомления с интерактивным профилем в полилингвальной группе детского сада. Мультимедийная технология позволяет создавать интерактивные профили, которые включают видео, аудио, фотографии и другие мультимедийные материалы. Такой подход позволяет более глубоко изучать личность каждого ребенка, создавать персонализированные подходы к его образованию и воспитанию, а также обогащать образовательную программу на разных языках. Это способствует более эффективному обучению и воспитанию детей из разных культур и языковых сред, что повышает их развитие и успешную интеграцию в образовательное пространство.

Ключевые слова: мультипликационная технология, интерактивный профиль, полилингвальная группа, детский сад.

Abstract: the article discusses the use of multimedia technology as a means of familiarization with an interactive profile in a multilingual kindergarten group. Multimedia technology allows you to create

interactive profiles that include video, audio, photos and other multimedia materials. This approach allows you to study the personality of each child more deeply, create personalized approaches to his education and upbringing, as well as enrich the educational program in different languages. This contributes to more effective education and upbringing of children from different cultures and linguistic environments, which increases their development and successful integration into the educational space.

Keywords: animation technology, interactive profile, multilingual group,

На современном этапе развития общества важное значение приобретает развитие и внедрение инновационных методов обучения в дошкольных учреждениях. Федеральный закон «Об образовании в Российской Федерации» [9], Федеральный государственный образовательный стандарт дошкольного образования (ФГОС ДО) [8], Методические рекомендации и пособия — эти документы имеют цель обеспечить качественное образование и развитие детей в дошкольных учреждениях с использованием инновационных методов обучения. Федеральная образовательная программа дошкольного образования (ФОП ДО) предоставляет общие цели, задачи и содержание образования для детей дошкольного возраста [7]. Она обеспечивает основу для разработки программ дошкольных учреждений, в том числе для полилингвальных групп.

Мультимедийная технология является эффективным средством ознакомления с интерактивным профилем в полилингвальной группе детского сада. Полилингвальная группа представляет собой среду, в которой дети из разных культур и языковых сред общаются и обучаются вместе. Для эффективного обучения и развития в такой группе используются различные методы и технологии, в том числе и мультимедийные материалы.

Интерактивные материалы позволяют педагогам лучше понимать интересы и потребности каждого ребенка, а также создавать для них персонализированные образовательные программы.

Изучению вопросов мультимедийной технологии как средство ознакомления с инженерной профессией в полилингвальной группе детского сада были посвящены исследования таких авторов, как В.И. Логиновой [3], С.А. Козловой [2], Э.Ф. Зеер [1], Н.С. Пряжниковым [4], в которых ученые указывали на важность самоопределения личности, на то, что в процессе познания мира с инженерной профессией ребенок расширяет собственные представления о жизни взрослых, их труде и отдыхе.

ФГОС ДО определяет цели, задачи и содержание дошкольного образования, а также принципы

его организации. В документе указывается, что образовательная программа дошкольного образования должна включать развитие коммуникативных и когнитивных способностей детей, их творческого и эстетического развития. Одним из методов, рекомендованных для достижения этих целей, является мультимедийная технология [5].

В контексте дошкольного образования, мультимедийная технология может быть применена для обучения и развития детей на различных уровнях — от воспитательного процесса до предметной деятельности. С ее помощью детям предоставляется возможность открыть для себя новые знания и навыки, а также развить свои умения в выражении собственных идей и мыслей [10].

Мультимедийная технология позволяет создать интерактивный профиль, который представляет собой комплексный образ каждого ребенка, включающий в себя информацию о его личности, интересах, увлечениях и языковых навыках. Этот профиль можно использовать как инструмент для более глубокого понимания каждого ребенка в группе, а также для индивидуального подхода к его обучению и развитию.

В полилингвальной группе детского сада мультимедийная технология может быть особенно полезной, так как дети изучают несколько языков. Они могут смотреть мультфильмы и анимации на разных языках, что поможет им развить навыки владения языками и расширить свой кругозор [6].

Способствовать ознакомлению с интерактивным профилем в полилингвальной группе детского сада при помощи мультимедийной технологии, является создание соответствующей развивающей предметно-пространственной среды в группе ДОО, что предполагает необходимого и достаточного количества дидактических игр, игр-экспериментирования, сюжетно-ролевых игр, которые могут применяться как в самостоятельной деятельности детей, так и на занятиях.

Мультимедийная технология позволяет создавать интерактивные материалы, которые могут

быть адаптированы под разные языки и культуры. Это особенно важно в полилингвальной группе, где дети из разных сред обучения всемирных языков. Использование мультимедийных материалов поможет детям лучше понимать информацию, учиться новым языкам и развивать свои культурные навыки.

Таким образом, мультимедийная технология является эффективным средством ознакомления с интерактивным профилем в полилингвальной группе детского сада. Она помогает детям из разных культур и языковых сред более успешно интегрироваться в общее образовательное пространство, развиваться и обучаться, используя современные технологии.

Литература.

1. Зеер, Э.Ф. Профориентология: Теория и практика [Текст] / Э.Ф. Зеер. — М.: Академический проект, 2020. — 192 с.
2. Козлова, С.А. Дошкольная педагогика: учеб. пособие [Текст] / С.А. Козлова. — 2-е изд., перераб. и доп.; Гриф МО. — М.: Academia, 2000. — 415 с.
3. Логинова, В.И. Формирование системности знаний у детей дошкольного возраста [Текст] / В.И. Логинова. Л.: Диссертация, 1984.
4. Пряжников, Н.С., Психология труда и человеческого достоинства [Текст] / Н.С. Пряжников. — М.: Академия, 2003. — 480 с.
5. Усова, А.П. Роль игры в воспитании детей [Текст] / А.П. Усова, Под ред. А. В. Запорожца — М., 1976 — 327 с.
6. Фатюшина, Е.Ю. Роль полилингвальной среды в изучении иностранного языка [Текст] // Е.Ю. Фатюшина, Crede Experto: транспорт, общество, образование, язык. 2022. №2.
7. Федеральной образовательной программы дошкольного образования [Электронный ресурс] /Режим доступа: <https://fopdo.ru/>
8. Федеральный государственный образовательный стандарт дошкольного образования [Электронный ресурс] /Режим доступа: <https://fgos.ru/fgos/fgos-do/>
9. Федеральный закон «Об образовании в Российской Федерации» от 29.12.2012 N 273-ФЗ (последняя редакция) [Электронный ресурс] /Режим доступа: https://www.consultant.ru/document/cons_doc_LAW_140174/
10. Хижуховская, Т.В. Детская мультипликация в образовательном процессе ДОУ [Текст] // Т.В. Хижуховская, Уникальные исследования XXI века. 2017. №7 (31).

Теоретические подходы к ИКТ-компетентности педагогических работников в дошкольном образовательном учреждении

Ушакова Наталья Борисовна

методист образовательной организации
Департамент по спорту и молодёжной политике
города Тюмени
Магистрант 1 курса
Курганского государственного университета
Педагогического института педагогики,
психологии и физической культуры города Кургана

Аннотация: в данной статье рассматриваются теоретические подходы к ИКТ — технологии педагогических работников в дошкольных образовательных организациях. информационно-коммуникационные технологии (ИКТ), их классификация и характеристики, так как создание и развитие информационного общества предполагает их широкое применение в образовании. Описываются новые требования к педагогам условиях быстрой информатизации образовательного процесса, отраженные в основных государственных стандартах. Рассмотрены инструменты аттестации педагогов по готовности педагогических работников повышать ИКТ — компетентность в условиях требований ФГОС. Приведен материал, отражающий формы, методы и приемы использования ИКТ, способствующих повышению ИКТ — компетенции педагогического состава образовательной организации.

Ключевые слова: информационные и коммуникационные технологии/ икт-компетенция/ образовательный проект/ современная образовательная среда / процесс информатизации / компетентный человек

В настоящее время в российской системе образования продолжают реализовываться проекты, связанные с информатизацией общества, которые находят отражение в увеличении количества образовательных учреждений, оснащении современным материально-техническим оборудованием, повышении персонального уровня компетентности педагогических работников, а также разработкой новых продуктов, форм, методов обучения с ис-

пользованием информационно-коммуникационных технологий.

Процесс информатизации образования происходит на различных уровнях: от федеральных отраслевых целевых программ до муниципальных и внутриорганизационных инициатив, но несмотря на это, содержание понятие «информационная компетентность» в научно-исследовательских источниках по-прежнему неоднозначно.

Вопросы об основных подходах к определению понятия «ИКТ-компетентности» в условиях информатизации образования рассматривают в своих научных исследованиях И.В. Склярова, А.Л. Семенов, В.И. Петрова, Г.С. Вяликова и др.

Структурные компоненты основного термина исследования непрерывно связаны с такими понятиями как «компетенция», «компетентность», «человеческая компетентность, информация о которых отражена в трудах М.Н. Ивановской, Г.С. Вяликовой, а также представителей зарубежных исследований: V. Markovac, N. Rogulja, N.Magen-Nagar, E. Firstater, L. Leo, Jr.Codilla, B. Codilla и др.

Научные исследователи отмечали необходимость включения дисциплин в разные уровни образования по формированию умений по работе с информацией, с применением ИКТ для того, чтобы будущие специалисты соответствовали современным вызовам образования и применяли цифровые компетенции в образовательном процессе.

В противном случае возникают профессиональные дефициты, которые негативно отражаются на формировании знаний и умений воспитанников, в том числе и на образовательную область организации в целом.

Авторы полагают, что определение ИКТ-компетентности включает в себя уверенное владение всеми составляющими «ИКТ-грамотности», обозначая последнюю как «использование цифровых инструментов взаимодействия, технологий для получения доступа, управления, интеграции и оценки определенной информации» [Бурмакина, Зелман, Фалина, 2007, с. 14].

О.Н. Шилова и М.Б. Лебедева объясняют термин как «способность индивида решать учебные, бытовые, профессиональные задачи с использованием информационных и коммуникационных технологий» [Шилова, Лебедева, 2004, с. 95–100].

В рамках вышеуказанных аспектов рекомендуется реализация трех подходов к информатизации образовательного учреждения, которое напрямую связано с профессионально-личностным развитием педагогов, осваивающих информационно-коммуникационные технологии:

«Применение ИКТ» — выдвигает требования к педагогу по повышению эффективности учебной работы посредством организации помощи обучающимся в использовании ИКТ;

«Освоение знаний» — требует от педагогического работника способности помогать учащимся в глубоком освоении содержания образовательных программ, применения полученных знаний для решения комплексных задач из окружающей действительности; подход «Производство знаний» включает в себя требования к способности педагогов помогать детям, получающим образование, а также гражданам и действующим работникам, производить знания, необходимые для гармоничного развития общества [ЮНЕСКО, 2014].

В качестве основной нормативно-правовой документацией данной темы служат:

- ФЗ РФ «Об образовании в Российской Федерации»;
- Профессиональный стандарт педагога;
- Единый квалификационный справочник должностей и др.

Применение информационно-коммуникационных технологий является одним из приоритетных направлений в образовании, что подтверждает Федеральный закон Российской Федерации от 29.12.2012г. №273-ФЗ «Об образовании в Российской Федерации» ст.29, Приказ Министерства образования и науки Российской Федерации (Минобрнауки России) от 17 октября 2013г. №1155 «Об утверждении федерального государственного образовательного стандарта дошкольного образования» (ФГОС ДО).

В условиях быстрой информатизации образовательного процесса к педагогам выдвигаются новые требования, отраженные в основных государственных стандартах.

Так, педагог в современных условиях должен владеть ИКТ-компетенциями, необходимыми и достаточными для планирования, реализации и оценки образовательного взаимодействия с детьми разного возраста; применять современные технологии, электронные образовательные ресурсы; вести электронную документацию; владеть основами работы с текстовыми редакторами.

UNESCO ICT Competency Frame work for teachers выделили шесть основных аспектов в структуре компетенций: понимание роли ИКТ в образовательном пространстве; учебная программа и оценивание; педагогические практики; технические и программные средства ИКТ; орга-

низация и управление образовательным взаимодействием; профессиональное развитие.

Вместе с этим, на теоретико-методологическом уровне есть противоречия в содержании термина «ИКТ-компетентность» и его использованию в образовательном пространстве.

Так, было выделено несколько синонимичных формулировок: «информационная компетенция»;

- «информационная компетентность»;
- «ИКТ-компетентность»;
- «ИКТ-компетенция», что позволило подтвердить актуальность данной темы.

Противоречие социально-педагогического уровня:

между требованиями общества и образовательных учреждений к высокому уровню ИКТ-компетентности педагогических работников и недостаточной сформированностью организационно-педагогических условий, обеспечивающих совершенствование ИКТ-компетентности педагогических работников в дошкольных образовательных учреждениях.

Противоречие научно-теоретического уровня:

между актуальной необходимостью теоретического обоснования создания организационно-педагогических условий повышения ИКТ-компетентности педагогов дошкольных образовательных учреждений и недостаточным уровнем теоретического определения и апробации результативных организационно-педагогических условий повышения ИКТ-компетентности педагогов дошкольных образовательных учреждений.

Противоречие практико-методического уровня:

между актуальной необходимостью в определении методических путей по созданию организационно-педагогических условий для повышения ИКТ-компетентности педагогов дошкольных образовательных учреждений и недостаточным количеством данных работ.

Если организационно-педагогические условия повышения ИКТ-компетентности педагогов дошкольного образования включают в себя:

- достаточное материально-техническое оснащение развивающей предметно-пространственной среды;

- внутриорганизационную систему мотивации;
- кадровое, учебно-методическое и информационное обеспечение образовательного процесса;

То это будет способствовать повышению ИКТ-компетентности педагогов дошкольных образовательных учреждений и проявится в позитивной динамике таких показателей, как:

- мотивации педагогов на повышение персональной результативности (участие в конкурсах профессионального мастерства и мероприятиях различного уровня, выбор темы опыта работы с включением ИКТ-компонента и др.);
- наличии собственных методических разработок педагогов, созданных с помощью цифровых инструментов (методические пособия, игры и др.);
- включении в планирование взаимодействия с педагогами в рамках годового плана дошкольного учреждения мероприятий по повышению ИКТ-компетентности;
- повышении персонального уровня ИКТ-компетентности педагогов;
- формировании цифровых компетенций у дошкольников.

Теоретико-методологическое обоснование:

1. концепции ИКТ-компетентности педагогических работников в трудах Н. Хомского, Г.С. Вяликовой, Г.Б. Паршуковой, и др.
2. исследования по проблеме развития ИКТ-компетентности педагогов в условиях образовательной организации в работах D.Branekova, E.K. Хеннер, А.Л. Семенов, А.А. Елизаров, И.В. Роберт, Т.А. Лавиной, П.Р. Мурадовой и др.
3. идеи создания организационно-педагогических условий повышения ИКТ-компетентности образовательных учреждений представлены в трудах В. В. Обухова, Е.Е. Сартаковой, Г.П. Матюкевич, М.А. Горюновой, Л.В. Кочегаровой, Н.Н. Дворовенко и др.

Научная новизна данной темы заключается в том, теоретический подход обоснован к развитию ИКТ-компетентности педагогов, основанный на целенаправленном преобразовании организационно-педагогических условий в ДООУ, реализуя критерии ИКТ-компетентности педагогов и показатели эффективности организационно-педагогических условий.

Теоретическая значимость:

- уточнено понятие «ИКТ-компетентность педагога» с учетом требований «Профессионального стандарта педагога», методических рекомендаций ЮНЕСКО и теоретических концепций, что оказало положительное влияние на профессиональное сопровождение педагогов в рамках внутриорганизационной системы взаимодействия образовательного учреждения;
- выделены и теоретически обоснованы организационно-педагогические условия повышения ИКТ-компетентности педагогов дошкольного образования, что углубило теорию процесса профессионального непрерывного образования на рабочих местах;
- определены организационно-педагогические условия повышения ИКТ-компетентности педагогов, обеспечивающие эффективность реализации разработанной модели, что расширило спектр работы методической службы ДОУ.

Практической значимостью будет являться разработанная модель управления развитием ИКТ-компетентности педагогов дошкольного образования может быть использована административно-управленческими кадрами разного уровня системы дошкольного образования (информационно-методическими центрами, методическими службами ДОУ, заместителями руководителей ОУ, заведующими и др.).

В методических рекомендациях ЮНЕСКО в виде матрицы предлагается рассмотреть компоненты специфики процесса повышения ИКТ-компетентности педагогических работников, к ним относятся: политика, подготовка педагогов, педагогические практики, оценивание, организация школы, ИСТ.

Отмечается, что стратегии использования предложенной матрицы могут использоваться образовательными учреждениями дифференцированно с учетом материально-технической обеспеченности, уровня экономического и социального развития, образовательной инфраструктуры, содержания учебных программ, качеством подготовки педагогических работников.

Рекомендации ЮНЕСКО позволяют адаптировать профессиональное развитие и повышение ИКТ-компетентности педагогов к современным условиям [ЮНЕСКО, 2014].

Рассмотрим предлагаемые инструменты аттестации педагогов по готовности педагогических работников повышать ИКТ — компетентность в условиях требований ФГОС:

- карты комплексной диагностики профессиональной компетентности, среди параметров которой есть показатели оценки трудовых функций, необходимых умений, знаний в области ИКТ;
- дорожная карта по индивидуальному сопровождению педагога, рассматривая педагогические условия формирования и реализации исследуемой компетентности в условиях образовательного учреждения [Магасумова, Коптелова, 2016, с. 2–12];
- анкета для определения уровня ИКТ-компетентности, материал которой позволяет провести качественный анализ полученных результатов на основе мотивационного, когнитивно-деятельностного, коммуникативно-технологического, рефлексивного компонентов ИКТ-компетентности [Пьянкова, 2014, с. 2–5];
- модель управления методической работой в дошкольном образовательном учреждении, позволяющая равномерно распределить функционал между работниками, предотвращая эмоциональное выгорание, конфликтные ситуации и возможность удовлетворения потребностей каждого педагогического работника, нуждающегося в восполнении персональных профессиональных дефицитов [Липкина, Мухиденова, Амирхамзина, 2021, с. 36–42];
- совместная проектная деятельность с педагогами через тьюторское сопровождение, подгрупповые формы взаимодействия, семинары и конференции, фестивали педагогических идей, сетевые сообщества [Липкина, Мухиденова, Амирхамзина, 2021, с. 36–42] и др.

Формат которого позволяет педагогам на демонстрировать полученные компетенции и оперативно внедрять их в профессиональную деятельность (Канянина, Круподерова) и т. д.

В.Б. Клепиков предлагает в качестве инструмента отслеживания результатов педагогических работников в процессе повышения ИКТ-компетентности в рамках внутриорганизационной системы диагностическую карту, разделенную на три вышеуказанных компонента, включающую в себя бальную систему и формат анкетирования.

Показатели, полученных в результате использования данной карты позволят распределить педагогических работников на условные группы по следующим уровням: некомпетентность, непрофессиональный (бытовой), профессиональный (базовый), профессиональный предметный, профессиональный корпоративный [Клепиков, 2016].

Таким образом, в процессе изучения концепций и подходов были определены основные ИКТ-компетенции педагогических работников, к которым выдвигаются требования со стороны федеральных законов.

Административные команды образовательных учреждений предлагают планирование мероприятий по повышению ИКТ-компетентности педагогических работников в рамках внутриорганизационной системы через разнообразные формы работ: семинары, консультации, практикумы и пр.

В качестве инструментов, контролирующих уровень ИКТ-компетентности педагогов предлагаются диагностические карты, диагностики, дорожные карты, а также иные формы с использованием технологий.

Литература

1. Аббасова Л.И. Сущность управления повышением квалификации педагогических кадров в дошкольной образовательной организации // Проблемы современного педагогического образования. 2021. №72–2. С. 4–6. URL: <https://cyberleninka.ru/article/n/suschnost-upravleniya-povysheniem-kvalifikatsii-pedagogicheskikh-kadrov-v-doshkolnoy-obrazovatelnoy-organizatsii> (дата обращения: 14.11.2023).
2. Архипова Т.Н. Повышение компетентности педагогов доу в условиях ФГОС // Обучение и воспитание: методики и практика. 2016. №29. С. 143–149. URL: <https://cyberleninka.ru/article/n/povyshenie-kompetentnosti-pedagogov-dou-v-usloviyah-fgos> (дата обращения: 17.11.2023).
3. Бурмакина В.Ф., Зелман М., Фалина И.Н. Информационно-коммуникационно-технологическая компетентность // Методическое руководство для подготовки к тестированию учителей. 2007. 56 с. URL: <https://ifap.ru/library/book360.pdf> (дата обращения: 14.11.2023).
4. Вяликова Г.С., Плужникова Ю.А., Плеханова М.В. Общепедагогическая ИКТ-компетентность как новый образовательный феномен // Сегменты социально-педагогической сферы: коллективная монография. Коломна: Государственное образовательное учреждение высшего образования Московской области «Государственный социально-гуманитарный университет», 2019. С. 84–117.
5. Клепиков В.Б. Диагностика ИКТ-компетентности и ИКТ-квалификации педагога в свете требований профессионального стандарта // Нижегородское образование. 2016. №3. С. 142–149. URL: <http://www.niго.nnov.ru/?id=30527> (дата обращения: 14.11.2023).
6. Магасумова Г.Ф., Коптелов А.В. Подготовка к введению профессионального стандарта «Педагог» в образовательной организации (управленческий аспект) // Научное обеспечение системы повышения квалификации кадров. 2016. №2 (27). 12 с. URL: <https://cyberleninka.ru/article/n/podgotovka-k-vvedeniyu-professionalnogo-standarta-pedagog-v-obrazovatelnoy-organizatsii-upravlencheskiy-aspekt> (дата обращения: 14.11.2023).
7. Мухиденова Ж.А., Липкина Н.Г., Амирхамзина Р.Г. Пути и способы управления методической работой в ДОО // Научный журнал. 2021. №6 (61). С. 36–42. URL: <https://cyberleninka.ru/article/n/puti-i-sposoby-upravleniya-metodicheskoy-rabotoy-v-doo> (дата обращения: 14.11.2023).
8. Пьянкова, Т. Анкета для определения уровня овладения ИКТ-компетентности педагогов ДОО / Социальная сеть работников образования. 2014. 5 с. URL: <https://www.maam.ru/detskijasad/anketa-dlja-opredelenija-urovnja-ovladieniya-ikt-kompetenci-pedagogov-dou.html> (дата обращения 19.11.2023).
9. Шилова О.Н. Лебедева М.Б., Что такое ИКТ-компетентность студентов педагогического университета и как ее формировать? // Информатика и образование. 2004. С. 95–100.
10. Юсупова Д. А. Структура ИКТ компетентности учителей. Рекомендации ЮНЕСКО/ Франция, Париж. 2011. 95 с. // Вестник КазГУКИ. 2014. №3. 3с. URL: <https://cyberleninka.ru/article/n/struktura-ikt-kompetentnosti-uchiteley-rekomendatsii-yunesko-frantsiya-parizh-2011-95-s> (дата обращения: 14.11.2023).

ПСИХОЛОГИЯ

Патопсихологический аспект профилактики рецидива насильственных преступлений у юношей

Леготина Алла Германовна

Дальневосточный государственный медицинский университет
Россия, Хабаровск
Студентка
E-mail: alla.knyazeva.2000@mail.ru

***Аннотация:** статья посвящена исследованию индивидуально-психологических особенностей личности насильственного преступника и профилактике рецидива насильственных преступлений. Статья содержит анализ теоретико-методологических подходов к изучению насильственных преступлений и эмпирическое исследование особенностей личности насильственного преступника.*

***Ключевые слова:** Насильственные преступления, индивидуальные особенности личности, антисоциальное поведение, рецидив, коррекционная программа, эмпатия, фрустрация, агрессия, тревожность.*

Актуальность

В настоящее время проблема насилия среди молодежи является одной из самых актуальных и важных социальных проблем современного общества. Развитие научных исследований в области психологии и криминалистики позволяет более глубоко понимать причины возникновения насилия. По данным федеральной службы государственной статистики на 2018 год общее число лиц, которые совершили правонарушения различного вида в возрасте от 18 до 24 лет, составляет 147500 человек. Если рассматривать число зарегистрированных преступлений по видам, Росстат предоставляет следующие данные: убийства и покушения 8600; умышленное причинение тяжкого вреда здоровью 23200; изнасилование и покушение 3400; грабежи и разбойные нападения в совокупности 57600. Что свидетель-

ствует о том, что это серьезная социальная проблема, которая вызывает страх и беспокойство общества.

Объект исследования: юноши в возрасте от 18 до 25 лет, обвиняемые в совершении насильственных преступлений.

Предмет исследования: патопсихологические особенности личности насильственного преступника и профилактика рецидива насильственных преступлений у юношей.

Цель: изучить патопсихологические особенности личности насильственного преступника и разработать коррекционную программу, направленную на предупреждение насильственных преступлений.

Гипотеза: У лиц, совершивших насильственные преступления, предположительно имеются индивидуально-психологические особенности, которые

можно задействовать в коррекционной программе направленной на предупреждение рецидива насильственных преступлений.

Задачи

1. Изучить и проанализировать теоретико-методологические подходы к изучению насильственных преступлений;
2. Провести эмпирическое исследование психологических особенностей личности насильственного преступника;
3. Разработать коррекционную программу, направленную на предупреждение рецидива насильственных преступлений, для использования сотрудниками психологической службы УИС.

Методологическая основа исследования: гуманистическая парадигма развития личности (А. Маслоу, К.Роджерс, В.Франкл.); методологические принципы юридической психологии (А.Р. Рагинова, А.М.Столяренко, А.И.Ушатикова, В.М.Позднякова); принципы психокоррекционной работы, рассмотренные Л.С.Выготским, И.В.Дубровиной, Д.Б.Элькониным, а также пенитенциарные психокоррекционные модели, предложенные М.Г. Дебольским, Т.В.Калашниковой, Е.Н.Казаковой.

Теоретико-методологические основы изучения насильственных преступлений:

В общем понимании насильственная преступность включает все противоправные посягательства, где насилие используется для достижения цели [2, с. 30]. По мнению А.И. Долговой и С.В. Ванюшкина насильственную преступность можно определить как совокупность преступлений, в которых насилие выступает в качестве мотивирующего фактора, а не средства для достижения цели. В «Толковом словаре русского языка» Д. Н. Ушакова насилие описывается как физическая сила, применяемая к кому-либо, принудительное воздействие или злоупотребление властью.

Преступления, связанные с угрозой жизни и здоровью, составляют наибольший процент в сфере насильственной криминальной деятельности. Хотя формирование личности преступника может быть связано с биологическими и генетическими факторами, корни насильственной преступности, так же как и общей преступности, в основном лежат в социальной среде. Причины и условия

совершения преступления исходят из общества, которому оно причиняет вред [7, с. 55].

Личности, совершающие насильственные преступления, обычно характеризуются низким уровнем социализации, что связано с проблемами и недостатками в системе воспитания. Важно заметить, что мотивационная сфера этих личностей отличается эгоцентризмом и постоянными конфликтами с большинством людей в окружающей среде, которые не разделяют их взгляды. Кроме того, они стремятся оправдать свои действия, и часто алкоголь оказывает стимулирующее влияние на этих индивидов, активизируя их склонность к преступному поведению [5, с. 78].

В эмпирической части работы было проведено исследование индивидуально-психологических особенностей личности насильственного преступника.

Базой для проведения психодиагностического исследования стало Федеральное казенное учреждение «Следственный изолятор — 1» УФСИН России по ЕАО.

Для достижения поставленной цели нами было обследовано 40 испытуемых в возрасте от 18 до 25 лет, привлекающихся к уголовной ответственности за насильственные преступления.

По результатам методики «Опросник исследования уровня агрессивности Басса-Дарки» было выявлено, что испытуемые имеют высокие показатели агрессивности (85%) и враждебности (80%).

Анализ результатов по шкале тревожности Спилбергера-Ханина» показал, что 70% испытуемых продемонстрировали высокую ситуативную тревожность и 58% испытуемых продемонстрировали высокую личностную тревожность.

Удалось выявить очень низкий уровень эмпатии у 70% испытуемых, низкий уровень эмпатии у 25% испытуемых по методике диагностики уровня эмпатии В. В. Бойко.

У 63% испытуемых наблюдается выраженное состояние фрустрации и сильно выраженное состояние фрустрации у 25% испытуемых по методике «Диагностика уровня эмпатии В. В. Бойко».

В результате проведения корреляционного анализа была установлена очень сильная корреляционная связь между показателями: ситуативной тревожности и фрустрации; чувства вины и эмпатии. Сильная корреляционная связь между показателями: индекса враждебности и подозрительностью;

физической и вербальной агрессией. Значимая обратная связь между показателями индекса агрессивности и эмпатии.

А так же была разработана коррекционная программа, направленная на предупреждение рецидива насильственных преступлений.

Литература

1. Абельцев, С.Н. Личность преступника и проблемы криминального насилия / С.Н. Абельцев — М.: ЮНИТИ, 2007 — 207 с.
2. Алауханов, Е.О. Криминология / Е.О. Алауханов. — М.: Юридический центр, 2016 — 608 с.
3. Алексеев, А.И. Криминология. Курс лекций / А.И. Алексеев. — М.: Щит-М, 2018 — 340 с.
4. Алексеев, А.И. Профилактика рецидива преступлений / Под ред. Алексеева А.И., Солопанова Ю.В. — М.: ВНИИ МВД СССР, 1980 — 121 с.
5. Антонян, Ю.М. Личность преступника / Ю.М. Антонян — СПб.: Юрид. центр Пресс, 2004 — 366 с.
6. Антонян, Ю.М. Мотивация преступного поведения / Ю.М. Антонян — М.: Юрлитинформ, 2018 — 373 с.
7. Антонян, Ю.М. Почему люди совершают преступления. Причины преступности / Ю.М. Антонян — М.: Акад. МВД РФ, 2005 — 304 с.
8. Баранова, П.П. Криминологическая характеристика и профилактика отдельных видов преступлений / Под общ. ред. проф. П.П. Баранова — М.: Нестор-История, 2006 — 272 с.
9. Боков, А.В. Организация борьбы с преступностью / А. В. Боков — М.: Наука, 2005 — 178 с.
10. Бриллиантов, А.В. Актуальные проблемы уголовного права и криминологии / А.В. Бриллиантов. — М.: Книга по Требованию, 2018 — 300 с.

Эмоциональный интеллект и эмоциональное выгорание как психологическая проблема у сотрудников в условиях детского реабилитационного центра

Сато Кристина Олеговна

Дальневосточный государственный медицинский университет
Россия, Хабаровск, студентка
E-mail: kuleshovakristina78@gmail.com

***Аннотация:** статья посвящена исследованию эмоционального интеллекта как ресурсной части личности в профилактике синдрома эмоционального выгорания, содержит теоретический анализ проблемы эмоционального интеллекта и эмоционального выгорания.*

***Ключевые слова:** Эмоциональный интеллект, эмоциональное выгорание, профессиональная деятельность, ресурс, эмоции, чувства, взаимоотношения.*

Деятельность сотрудников реабилитационного центра предполагает интенсивную работу с детьми, имеющими ограниченные возможности здоровья и их родителями, что влечет за собой повышенную нагрузку на эмоционально-волевые структуры и когнитивные функции, также, в работе сотрудников отмечается многозадачность или многократность ряда повторений, которые не всегда несут результативность в отношении ожидаемых результатов, что в свою очередь имеет нервно-психическое воздействие и способствует развитию синдрома эмоционального выгорания.

Согласно данным Федерального статистического наблюдения (Росстат), на 2023 год в стране зафиксировано 3,2 млн детей с ограниченными возможностями здоровья, что в свою очередь составляет 10% от общего количества детей в стране. Данные статистики подтверждают рост численности с детьми ОВЗ, т.к. с периода 2010 по 2020 год количество таких детей выросло с 700 тысяч до 1,2 млн. Дети

с ограниченными возможностями требуют особого ухода и внимания как со стороны персонала реабилитационного центра, так и со стороны родителей, и учебных учреждений, что предполагает непрерывный контроль и коррекцию знаний, поведения, навыков и функций. Также, завышенные требования и ожидания родителей, не желающих признавать у своего ребенка наличие каких-либо патологий, предполагают увеличение нервно-психического напряжения сотрудников, на которых возлагается просветительская работа с родителями.

Для того, чтобы человек мог безопасно для себя и окружающих, своевременно и продуктивно мог взаимодействовать в социуме, у него в распоряжении должны находиться ресурсы личности, которые могут поддержать и обеспечить основные потребности социальной активности.

Дж. Д. Мейер, П. Сэловей и Д.Р. Карузо утверждали, что эмоциональный интеллект может рассматриваться как важнейший личностный ресурс,

развитие которого, с одной стороны, способствует оптимальному функционированию человека, установлению конструктивных и взаимно продуктивных межличностных отношений, а, с другой, снижает риск возникновения различных форм личностной деструкции и социальной дезадаптации. [1, p.244]

Исследование эмоционального интеллекта играет большую роль в изучении влияния того или иного фактора, определяющего психическое благополучие человека. Эмоции позволяют субъекту регулировать межличностные взаимоотношения, понимать и принимать свои намерения и желания окружающих, а также разобраться в собственных мотивах и целях. [2, с. 263]

Исследование такой психологической структуры как эмоциональное выгорание велось на протяжении многих десятилетий как отечественными, так и зарубежными учеными. Пристальное внимание к этой проблеме начало проявляться в тот момент, когда психологи заметили дезориентацию личности, формирующуюся у специалистов, которые находятся под эмоциональным давлением внешней и внутренней среды. Такая дезориентация приводит к профессиональной деструкции, включающей в себя дезадаптацию специалиста и его деформацию в профессиональной сфере. [3, с. 53]

В отечественной литературе Б. Г. Ананьев описал тот синдром как «эмоциональное сгорание». Эту же идею о формировании синдрома эмоционального выгорания в случаях тесного контакта с людьми, при работе в социальной сфере поддержала К. Маслач и совместно с С. Джексоном представила трехсимптомный комплекс выгорания, в котором описаны физические, поведенческие и психологические. Такие состояния нарастают постепенно и начало их проявлений выражается в раздражительности, тревоге и усталости, несоразмерной затраченным усилиям, что приводит к деструктивному общению с коллегами, пациентами, клиентами и учениками. [4, с. 13]

П. Анохин (1964) утверждал, что эмоции являются связующим звеном всех функций и систем организма, объединяя их и способствуя проявлению

одномоментной реакции. При формировании результата какой-либо деятельности в акцепторе результата действия происходит сравнение имеющихся итогов с ожидаемыми и при условии их несовпадения возникают отрицательные эмоции, которые мотивируют на поиск другого, изначально запрограммированного, решения.

Не пол, стаж, и возраст имеют особое влияние, а две основополагающие структуры, такие как особенности профессиональной деятельности (неудовлетворенность, ненормированность графика, негативные взаимоотношения в рабочем коллективе, тяжелый контингент) и особенности структуры личности (высокая эмоциональная восприимчивость, низкая самооценка, неспособность просить помощи и справляться со стрессовыми воздействиями). Все это в своей совокупности не позволяет поддерживать тот уровень благополучия, к которому стремится психологически здоровая личность, а вызывает синдром, поглощающий и истощающий эмоциональную и физиологическую организацию человека.

Следствием продолжительного влияния таких симптомов является деформация личности, искажение психического восприятия и воспроизведения, поражение отдельных органов или систем, снижение общего эмоционального фона, самооценки и одиночество. [5, с. 27]

Эмоциональное выгорание результат особого влияния профессиональной деятельности, которая несет в себе негативные факторы, на структуру личности, имеющую в своей основе высокую восприимчивость и низкую сопротивляемость. Результатом такого взаимовлияния будет личностная дезадаптация специалиста, затрагивающая все сферы жизнедеятельности и межличностного общения, и его профессиональная деструкция, оказывающая воздействие на коллег, клиентов, учеников и пациентов. Период исследования этой проблематики очень долог и в него внесли вклад как отечественные, так и зарубежные исследователи, что позволило классифицировать стадии и определить механизм возникновения данного синдрома.

Литература

1. Mayer, J.D. Emotional intelligence: popular or scientific psychology./ J.D. Mayer. — N.Y. Emotion, 2005. — 259p.
2. Андреева, И. Н. Азбука эмоционального интеллекта / И. Н. Андреева. — СПб.: БХВ-Петербург, 2012. — 288 с.

3. Косоногов, В. В., Мартинес-Сельва Х. М., Санчес-Наварро Х. П. Обзор современных методов измерения физиологических признаков знака и силы эмоциональных состояний/Х. П. Санчес-Наварро, Х. М. Мартинес-Сельва, В. В. Косоногов. // Теоретическая и Экспериментальная Психология. — 2017. — Т. 10, № 3. — 78с.

4. Исаева, Е.Р., Гуреева И.Л. Синдром эмоционального выгорания и его влияние на копинг-поведение у медицинских работников. /И. Л. Гуреева, Е. Р. Исаева. // Научнотеоретический журнал «Ученые записки». — 2010. — №6. — 30 с.

5. Бойко, В.В. Энергия эмоций в общении: взгляд на себя и на других / В.В. Бойко. — М.: Издательский дом «Филинь», 1996. — 154 с.

Важность тренинга социальных навыков для подростков

Шпаков А.Э.

доктор биологических наук,
профессор кафедры педагогики и психологии
Кубанский Государственный Университет
Россия, г. Краснодар
Vsegda93@yandex.ru

Рябченко С.С.

студент
1 курс магистратуры, Факультета «Психологии, педагогики и
коммуникативистики»
Кубанский Государственный Университет
sofya28.07@yandex.ru

Аннотация: в статье рассматривается вопрос развития личности подростков в общении со своими сверстниками при помощи групповых социальных тренингов. Были рассмотрены такие термины как общение, личность, трудный возраст, приведен пример тренингов «Зомби» и «Циферблат».

Ключевые слова: тренинг, личность, общение, подросток, коммуникабельность, перцепция.

В настоящее время в обществе очень важно воспитывать в подрастающем поколении такие нравственные качества как: доброта, сострадание, великодушие, справедливость, гражданственность и патриотизм. Многие в современном мире считают, что на первом месте должны быть материальные ценности, а потом только духовные. Сейчас появилась проблема психического и нравственного формирования характера. Дети видят как вокруг них работают взрослые, чтобы обеспечить их лучшим, это дает им установку на то, что самое важное в жизни — получать хорошую зарплату или просто уметь хорошо зарабатывать. По наказу родителей ребята реже делятся, предлагают помощь

или просто стараются научить кого-то чему-то интересному и новому. Начали обращать внимание только на личные достижения, каждый хочет добиться личного первенства и выражения своей индивидуальности. Как же приучить детей грамотно строить свое общение и быть приятным собеседником? Это возможно сделать благодаря целенаправленному образованию, педагогике и координации системы образования, семьи, политической системы и каждого человека. В результате такой работы эта проблема значительно уменьшится.

Подростковый возраст — период развития детей от 11–12 до 15–16 лет. Он характеризуется постепенным переходом от детства к зрелости.

Подросток — растущий человек, стоящий на пороге взрослой жизни. С одной стороны он уже имеет право на самостоятельность и самоутверждение. На этом этапе взрослые понимают, что подросток уже не маленький ребёнок, и начинают повышать требования. При этом часто продолжают отказывать ему в праве на самостоятельность, в возможностях для самоутверждения всячески опекая и оберегая его. В результате этого, такое двойственное противоречивое положение подростка чревато различными осложнениями в межличностных отношениях, которые выливаются в конфликты и принимают разнообразные формы протеста. Именно поэтому подростковый возраст часто считают и описывают как «трудный» и «критический».

Л. С. Выготский говорит о том, что все называют этот возраст — возрастом полового созревания. Но вместе с тем это возраст созревания личности и мирозерцания [1].

Подростковый возраст, в основном, характеризуется повышением значимости концепции себя, системы представлений о себе, созданием сложной системы самооценки на основе первых попыток самоанализа, сравнений с другими. Подросток смотрит на себя «со стороны», сравнивает себя с другими — взрослыми и сверстниками, ищет критерии для такого сравнения. Это позволяет ему постепенно выработать собственные критерии оценки и перейти от взгляда «извне» к взгляду на себя — «изнутри» [2, с. 234].

Подростки часто задаются вопросом поиска смысла своего существования и определения своих жизненных целей. Именно в период молодости человек становится напористым и решительным, часто появляется юношеский максимализм. Чтобы сохранить психологическое здоровье для подростков и молодежи проводят тренинги и различные образовательные мероприятия.

В процессе занятий на тренингах, подростки понимают, что общение может приносить пользу и благоприятно воздействовать на их настоящее. Такие мероприятия помогают найти себя, раскрыться в общении с другими людьми, найти в себе положительные качества, увидеть сильные стороны. Каждый человек, особенно подросток хочет к себе уважительного отношения. Даже если дома с ребенком разговаривают грубо и часто унижают, то на тренингах он может понять, что такое отношение окружающих людей по отношению

к нему вызвано не его поступками или поведением. Тренинги дают возможность увидеть не только свои поступки в какой-то ситуации, но и проанализировать действия окружающих. Например, как выйти из конфликтной ситуации? Каждый подросток может предложить свой путь решения конфликта: уйти, аргументировать свою позицию, обвинить товарища и многое другое. Скромные и тихие дети могут принять позицию жертвы и просто избегать обидчиков, но после занятия, видя правила вежливого и правильного общения, они могут начать отстаивать свое мнение, тем самым заслужив уважение к самим себе и показав другим, что с ними нельзя обращаться плохо.

Приобретенный опыт, при прохождении тренингов, создает возможность ребенка комфортно себя чувствовать в обществе и не бояться общения с другими людьми. Это «стабилизация», которая помогает решать сложные проблемы, возникающие в межличностном и профессиональном общении большинства людей. Навыки и способности, возникающие в искусственно созданной психосоциальной среде, которые эффективно справляются со сложностями реальных межличностных отношений.

У большинства подростков есть проблемы с общением. Чтобы строить отношения с окружающими, нужно сначала научиться жить в мире и согласии с собой, что тоже является настоящей проблемой полового созревания. Обучение — это систематический процесс, направленный на развитие навыков, необходимых для образовательного процесса [3, с. 45].

Одним из способов преодолеть трудности в общении развития коммуникативных навыков является психосоциальный тренинг — это средство воздействия, направленное на выработку определенных знаний, навыков и опыта в сфере межличностного общения личности. Он поможет стать увереннее общаться тепло и бесконфликтно, уметь защищать свои интересы. На нем расскажут как правильно управлять своим внутренним климатом, воспринимать себя и окружающий мир ярче и шире, слышать и чувствовать собеседника. Помогут справиться с конфликтными ситуациями, быть уважаемым и мудрым лидером и наладить хорошие отношения. В течении тренингов ребята учатся уважать чужое мнение и чувства других людей, дружелюбно начинать общение с любым че-

ловеком, быть добрее, смелее, искреннее. Также важен сам опыт общения. Если ребенок в семье один, родители большую часть времени находятся на работе, то чаще всего такие дети замыкаются в себе еще до подросткового возраста. В 12–14 лет ребята из таких семей предпочитают быть дома, играть в видеоигры и общаться только по интернету с мало знакомыми людьми, так как такая коммуникация не обязывает выполнять какие-то требования. Оба человека знают друг друга мало и в любой момент могут прекратить общение. Поэтому в данном случае ученик не будет иметь большого опыта в общении и у него могут возникнуть проблемы с коммуникацией.

Теперь хочу познакомить вас с интересным упражнением для группового тренинга — «Циферблат». Его целью является знакомство членов группы, развитие коммуникативных навыков, преодоление застенчивости, разогрев группы. Время занятия обычно примерно 20 минут. Для проведения понадобятся картонные циферблаты по числу участников, авторучки и рабочие тетради.

Раздаются заранее сделанные картонные циферблаты (формат А-4). Участникам предлагают на каждый час записать себе встречу с тремя (или с двумя, если команда меньше 20 человек) членами группы, обязательно предварительно с ними договорившись. Но каждый член группы не может попасть на свидание более чем три раза в один и тот же час. Договориться о свиданиях участникам нужно за три минуты.

Важно, чтобы каждый участник с каждым хоть раз побывал на свидании, возможно, что на какой-то час кто-то из участников не успеет назначить свидание, троим (или даже одному) членам группы.

Называют любое время, например, час дня. Встретиться вдвоем должны те, кто назначил друг другу свидание на это время. Тема для разговора может быть любая, например «Обед, пища, блюда, кухня». На все три свидания по одной теме в совокупности отводится 3 минуты.

Все упражнение нужно выполнять активно, в темпе. После выполнения задания происходит рефлексия. Участники делятся впечатлениями, говорят, что получилось, а что нет. Выражают свое отношение к данной работе. Отвечают на вопрос: «Хотели бы они повторить это занятие или общение с каким-то из людей из пар».

Данное упражнение помогает быстро договориться или найти компромисс в выборе времени. Показать свои знания, продемонстрировать умение выражать мысли в устной форме на разные темы. Можно отследить самых коммуникабельных людей. Самых активных в общении. Помочь раскрыться стеснительным и отстраненным. [4]

Приведем пример одного коммуникативного упражнения. Коммуникативное упражнение «Зомби» проводится в форме группового психологического тренинга, направлено на развитие способности разговаривать человека. Подростки стараются задать правильные вопросы. Чтобы услышать интересующий их ответ. Данное упражнение развивает качество коммуникативной компетенции. Ниже будет описан ход тренинга.

Ведущий ставит немного в сторонке стул, остальные стулья (кресла) располагаются полукругом. Вызывается доброволец, который будет сидеть на стуле и выполнять роль зомби. Ведущий вручает ему карточку, на которой выписано три утверждения. Карточки могут содержать разные утверждения, которые больше подходят конкретной группе.

Задачей остальных участников становится с помощью расспросов выяснить содержание этой карточки. Ведущий при этом просит «зомби» отвечать «максимально искренно», то есть с опорой на «сверхценные суждения», но при этом стараясь держать последние в тайне, насколько это возможно.

Когда кто-то из участников угадывает одно из суждений — ведущий поднимает руку и сообщает: «Первое есть. Осталось два». Если участники долго не могут докопаться до «сверхценных суждений», ведущий просит «зомби» немного помочь. [5]

Таким образом ребята стараются подобрать нужные слова для вопроса. И войти в позицию человека, который является «Зомби», то есть как бы он мог понять вопрос на карточке? Развивают навыки общения и понимания друг друга, понимают, что общение и поиск знаний может быть увлекательным и результативным. Для подтверждения важности, эффективности тренингов мною была разработана система занятий с подростками. В результате которых повышалось дружелюбие, активность в общении, снижалась агрессия, пассивность, доминирование и неправильные реакции. В заключении тренинга была рефлексия, на

которой ребята пытались описать словами, как они себя сегодня чувствуют, как оценивают свои действия, что им понравилось, а что нет. Рефлексия очень важна. Она дает возможность улучшение качества тренингов и их результативность, так как каждый понимает, что нужно будет учесть в следующий раз. Организаторы тренингов после рефлексии могут улучшить проведение процесса занятия, понять на какие части нужно уделить больше времени и своего внимания.

В заключении хочется сказать, что данные тренинги были проведены и дали положительный результат. Ученики из разных классов в течение тренингов знакомились, общались, больше узнавали об общих интересах и увлечениях. Некоторые замкнутые ребята нашли себе друзей и смогли влиться в новые компании, где стали успешно строить коммуникацию. Многие дети начали дружить и общаться, выходить гулять вместе, посещать каток и кино.

Литература

1. Прихожан А. М., Толстых А. В. Подросток в учебнике и в жизни. — М.: Знание, 1990. — с. 5–6, 59–64.
2. Самыгин С. И., Кротов Д. В., Столяренко Л. Д. Психология. Учебное пособие. — М.: Феникс. 2020. 280 с.
3. Бобченко Т. Г. Психологические тренинги. Основы тренинговой работы. Учебное пособие. — М.: Юрайт. 2020. 132 с.
4. Коммуникативное упражнение «Зомби» [Электронный ресурс] // А. Я. Психология (azps.ru) : [веб-сайт]. 7.11.2012. — Режим доступа: <https://azps.ru/training/communication/zombi.html> (7.11.2012).
5. Коммуникативное упражнение «Циферблат» [Электронный ресурс] // Режим доступа: <https://studfile.net/preview/1664980/page:11/>

СЕЛЬСКОЕ ХОЗЯЙСТВО

Возделывания нута в условиях приазовской зоны Ростовской области

Коленов Артём Викторович

М. Н. С.

e-mail: kolenov.artem@mail.ru

Елецкий Александр Сергеевич

К. С.-Х. Н., Н. С.

e-mail: EAC-2008@mail.ru

ФГБНУ «Федеральный Ростовский аграрный научный центр»,
Россия, Ростовская область, пос. Рассвет, ул. Институтская, 1

***Аннотация:** для приазовской зоны Ростовской области нут является перспективной культурой, он обладает ценными пищевыми качествами, способствует накоплению азота в почве, характеризуется хорошей засухоустойчивостью. При возделывании существует серьезная проблема — это борьба с сорной растительностью. В приазовской зоне наблюдается рост наиболее вредоносных многолетних двудольных сорняков (бодяка полевого, осота полевого), а также однолетних злаковых (просо куриное, мышей сизый), для борьбы с которыми используется комплекс агротехнических приемов и почвенные гербициды. Применение гербицидов в период вегетации крайне ограничено.*

***Ключевые слова:** нут, гербициды, фазы развития, фитотоксичность.*

Одной из перспективных культур для возделывания в засушливых регионах, в том числе и для Приазовской зоны Ростовской области является нут [1]. Большой спрос в последнее время привел к увеличению посевных площадей под этой культурой, что связано с расширением рынка сбыта. Из-за высокой пищевой ценности (в 100 г содержится более 24 % белка) нута востребован для приготовления продуктов молочной, колбасной и кондитерской промышленности, а также кормов в птицеводстве и животноводстве.

Нут, как и многие бобовые культуры, обладает ценным качеством: обогащает почву азотом благо-

даря симбиозу с клубеньковыми бактериями. За период вегетации они усваивают от 30 до 150 кг/га молекулярного азота и способствуют формированию урожая на уровне 15 — 25 ц/га без внесения дополнительного минерального азотного удобрений [2–4].

В условиях приазовской зоны Ростовской области одной из серьезных проблем при возделывании сельскохозяйственных культур, является борьба с сорной растительностью. В последнее время в приазовской зоне, наблюдается рост наиболее вредоносных многолетних сорняков, а именно бодяка полевого (*Cirsium arvense* (L.) Scop.) и осота полевого (*Sonchus arvensis* L.), наравне с двудольными со-

рняками огромный вред наносят злаковые сорняки, в частности просо куриное (*Panicum crus galli* L.) и мышей сизый (*Setaria glauca* (L.) Beauv). Огромный вред наносится адвентивными видами сорной растительности, они имеют высокую конкурентную способность к ним относятся карантинные растения: амброзия полынолистная (*Ambrósia artemisiifolia* L.), горчак ползучий розовый (*Acroptilon repens* DC.), повилика (*Cuscuta* L.). В начальной стадии вегетации у нута в первую очередь развивается корневая система, а затем надземная масса, поэтому они слабо конкурируют с сорными растениями. Размеры потерь урожая зависят от фазы развития культуры и плотности засорения. В благоприятные по климатическим условиям годы сорняки снижают урожай нута намного больше, чем в засушливые.

Возделывание различных сортов нута показали, что эта культура мало требовательна к предшественникам, главное условие для выращивания — чистое поле от сорняков [5]. Предпосевная обработка является важнейшим мероприятием для получения высокого и стабильного урожая, так как способствует значительно очистить поле от многих видов сорняков. После уборки зерновых обработку почвы необходимо начинать с лущение стерни и зяблевой вспашки. Вспашка, применяемая с учетом особенности почв, является важным элементом способствующем лучшему развитию корневой системы и также окультуривания пахотного слоя, что хорошо сказывается повышением урожайности [6,7]. К сожалению, применение агротехнических методов не всегда бывает достаточно. Следовательно, в целях уничтожения сорной растительности большое значение приобретают химические средства борьбы с сорняками, применение которых позволяет в значительной мере предотвратить потери урожая и снизить затраты на его возделывание [8,9].

Почвенные гербициды на основе динитроанилинов, хлорацетанилидов (ацетохлор, диметенамид-р, метазахлор, пропизохлор, С-метолахлор) показали свою высокую эффективность в борьбе против зла-

ковых, двудольных однолетних и многолетних сорняков [10–12], однако их недостаточно, сохраняется острая необходимость в препаратах, которые позволят бороться с сорной растительностью по вегетации.

В этом плане особый интерес представляют препараты на основе бензотиадиазонов и дифениловых эфиров Галакси Топ, ВРК (160 г/л ацифлуорфена + 320 г/л бентазона) и имидазолинонов Пивот, ВК (100 г/л имазетапира), которые рекомендуют вносить в виде баковой смеси в фазу 1–4 настоящих листа нута [13].

В Приволжском федеральном округе по результатам исследований рекомендуются к применению препарат на основе имидазолинонов Серп, ВРК (100 г/л имазетапир) в фазу 3х-настоящих листьев, в дозе 0,65 л/га засоренность посевов снижается на 89,4%, а прибавка к урожаю составила на 4,1 ц/га относительно контроля (12,3 ц/га). Гербицид на основе арилоксиалканкарбоновых кислот Линтаплант, ВК (500 г/л МЦПА) в дозе 0,5 л/га обработку эффективно борется с двудольными сорняками, обеспечивая снижение до 75 %, однако при обработке в фазу 1–3 вызвал фитотоксический эффект и привел к снижению урожая [14].

Подобные исследования проведены в Воронежской области с препаратом Мерлин Флекс, КС (240 г/л изоксафлютола + 240 г/л ципросульфамида), который рекомендуют вносить до всходов и в фазу 4–5 листьев нута в дозировке 0,2 и 0,3 л/га. За все годы исследований гербицид Мерлин Флекс, КС не проявлял фитотоксичности на посевах нута, что доказывалась результатами биометрическими анализами растений, и повышенной урожайностью во все годы испытаний [15].

Таким образом, основной проблемой при возделывании нута в условиях Ростовской области является недостаточное количество средств химической защиты от сорного компонента, главным образом, гербицидов по вегетации. Имеющиеся препараты являются гербицидами почвенного действия, которые оказывают сильную фитотоксичность.

Литература

1. Германцева, Н.И. Нут-культура засушливого земледелия / Н.И. Германцева. — Саратов, 2011. — С. 200. Васильев Д. С.
2. Донская М.В., Использование микробиологических препаратов для повышения эффективности симбиотических систем нута / Донская М.В., Наумкина Т.С., Суворова Г.Н., Васильчиков А.Г., Глазков А.В., Наумкин В.В. // Зернобобовые и крупяные культуры. — 2013.-№3(7). — с. 37–41.

3. Юхимчук Ф.Ф., Азотный обмен и возрастные изменения бобовые растений / Юхимчук Ф. Ф. — Киев, 1957. — 359с.
4. Лобков В.Т., Повышение эффективности симбиотических систем нута (*Cicer arietinum* L.) / Лобков В.Т., Донская М.В., Васильчиков А.Г.// Вестник Орел ГАУ. — 2011. — №3(30). — с. 39–43.
5. Абаев А.А., Тедеева А.А., Тедеева В.В. Технология возделывания нута в условиях центрального предкавказья// Перспективы и особенности интеграционных процессов Северной и Южной Осетии: сб. материалов V Международной научно-практической конференции — Владикавказ, 2014. — с 213–222.
6. Анохина О.В. Формирование урожайности нута в зависимости от сроков и норм посева в остепенной зоне Кузнецкой котловины: автореф. дис. ... канд. с.-х. наук / О.В. Анохина. — Омск: Омский ГАУ. —1999. — С. 14.
7. Балашов В.В., Балашов А.В., Волгоградский нут: монография Волгоград: ФГБОУ ВПО Волгоградский ГАУ, 2013. — 47–49 с.
8. Балашов В.В., Балашов. А.В., Волгоградский нут: монография Волгоград: ФГБОУ ВПО Волгоградский ГАУ, 2013. — 69 с.
9. Посыпанов Г.С. Особенности расчета доз удобрений под бобовые культуры на планируемый урожай / Г.С. Посыпанов // Агротехника. — 1982. — No 9. —С. 77–83.
10. Pandey Jitendra. Effect of herbicides and phosphorus on the grain yield of gram *Cicer arietinum* L.) / Jitendra Pandey // Food Farm. and Agr. — 1981. — Vol. 14.–No 5. — P. 52–53.
11. Shelke, D.K. Management of weeds in chickpeas based cropping systems review / D.K. Shelke // Pesticides. — 1985. — Vol. 19. — No 4. — P. 30–32.
12. Mahoney, J.E. Broadleaf weed control in chickpeas / J.E. Mahoney // Int. Chickpea Newslett. — 1984. — No 10. — P. 8–10.
13. Горлов, И.Ф. Исследование способов подготовки и обработки зернобобовой культуры нута с целью его использования в рецептурах ЗЦМ / И.Ф. Горлов, О.Х. Манджиев, Т.Б. Чепрасова // Технология производства и переработки продукции животноводства. — Волгоград. — 1996. — С. 26–29.
14. Дудкин И.В., Деревягин С.С., Автаев Р.А., Наумова Т.В., Архангельский В.Н., Алманова Н.В. Защита нута от сорняков/Даулетов М.А., Степанов Д.С., Кузнецова Н.Н.// Устойчивое развитие мирового сельского хозяйства: сборник материалов Международной научно-практической конференции, посвященной 80-летию профессора Прохорова А.А 13–15 февраля 2017г. — Саратов 2017. — С. 47–49.
15. Хрюкина Е.И. Гербицид Мерлин Флекс, КС для защиты посевов нута/ Инновационные направления научных исследований для интенсификации сельскохозяйственного производства: Материалы Всероссийской научно-практической конференции с международным участием и Всероссийской Школы молодых ученых посвященных 300 — летию Российской академии наук и празднованию 100-летия со дня рождения Дважды Героя Социалистического труда В.Я.Горина. — Белгород 2022. — С. 126–130.

ТЕХНИЧЕСКИЕ НАУКИ

Стандарты передачи данных: RS-232, V.24 и V.25

Юрченко Тимофей Александрович

ФГКВОУ ВО «Академия ФСО России», Орел, Россия, сотрудник

Тезин Александр Васильевич

Научный руководитель,
ФГКВОУ ВО «Академия ФСО России», Орел, Россия
Кандидат технических наук, доцент, Сотрудник

***Аннотация:** в данной статье описываются стандарты передачи данных и связи в компьютерных системах и телекоммуникационном оборудовании, их краткие характеристики и принципы работы. Приведена структурная схема устройств, дана целостная информация об этих стандартах коммуникации.*

Исследованы их индивидуальные свойства, схожие функции, проблемы и их роли в современных технологиях. Сделан вывод о использования данных стандартов в различных системах.

***Ключевые слова:** Стандарты, телекоммуникационное оборудование, технологии, RS-232, V.24, V.25.*

Стандарты RS-232, V.24 и V.25 уже не находятся на переднем крае разработки стандартов передачи данных и связи в компьютерных системах и телекоммуникационном оборудовании. В то время как исследований по каждому стандарту в отдельности предостаточно, всестороннего анализа, сравнивающего их характеристики, области применения и развития, по-прежнему недостаточно. В этой статье представлены стандарты RS-232, V.24 и V.28 как стандарты связи в области передачи данных, а также освещается их историческое развитие и значение в цифровой связи [1].

RS-232 является стандартом физического уровня для асинхронного интерфейса. Устройства,

поддерживающие этот стандарт, широко известны как последовательные порты персональных компьютеров. Исторически стандарт имел широкое распространение в телекоммуникационном оборудовании. В настоящее время используется для подключения к компьютерам широкого спектра оборудования, нетребовательного к скорости обмена. В компьютерах, занятых офисными и развлекательными приложениями, практически заменён на новые интерфейсы такие, как HDMI и USB. RS-232 обеспечивает передачу данных и некоторых специальных сигналов между терминалом и коммуникационным устройством на расстояние до 15 метров на максимальной скорости до 115200 бод.

Протокол интерфейса предполагает два режима передачи данных синхронный и асинхронный, а также два метода управления обменом данными аппаратный и программный. Каждый режим может работать с любым методом управления. В протоколе также предполагается вариант управления передачей данных по специальным сигналам, устанавливаемым хостом: (DSR — сигнал состояния готовности, DTR — сигнал готовности передачи данных).

Для передачи данных по интерфейсу RS-232 используется код NRZ, который не является самосинхронизирующимся, поэтому для синхронизации используются стартовый и стоповый биты, позволяющие выделить битовую последовательность и синхронизировать приёмник

с передатчиком. Принципом работы данного стандарта является метод передачи данных аналогичен асинхронному последовательному интерфейсу UART.

Передача данных в UART осуществляется по одному биту за равные промежутки времени. Этот временной промежуток определяется заданной **скоростью UART** и для конкретного соединения указывается в бодах (что в данном случае соответствует битам в секунду). Существует общепринятый ряд стандартных скоростей: 300; 600; 1200; 2400; 4800; 9600; 19200; 38400; 57600; 115200; 230400; 460800; 921600 бод. На рисунке 1 представлена последовательность интерфейса UART.



Рис. 1. Последовательность интерфейса UART

Информация передаётся по проводам двоичным сигналом с двумя уровнями напряжения (код NRZ). Логическому «0» соответствует положительное напряжение (от +5 до +15 В для передатчи-

ка), а логической «1» — отрицательное (от -5 до -15 В для передатчика). На рисунке 2 представлен код NRZ.

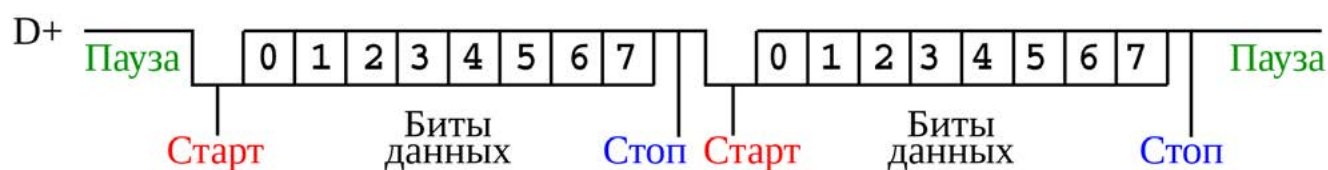

Рис. 2. Код NRZ

Устройства для связи по последовательному каналу соединяются кабелями с 9- или 25-контакт-

ными разъёмами типа D-sub. На рисунке 3 представлены интерфейсы DE-9 и DB-25.

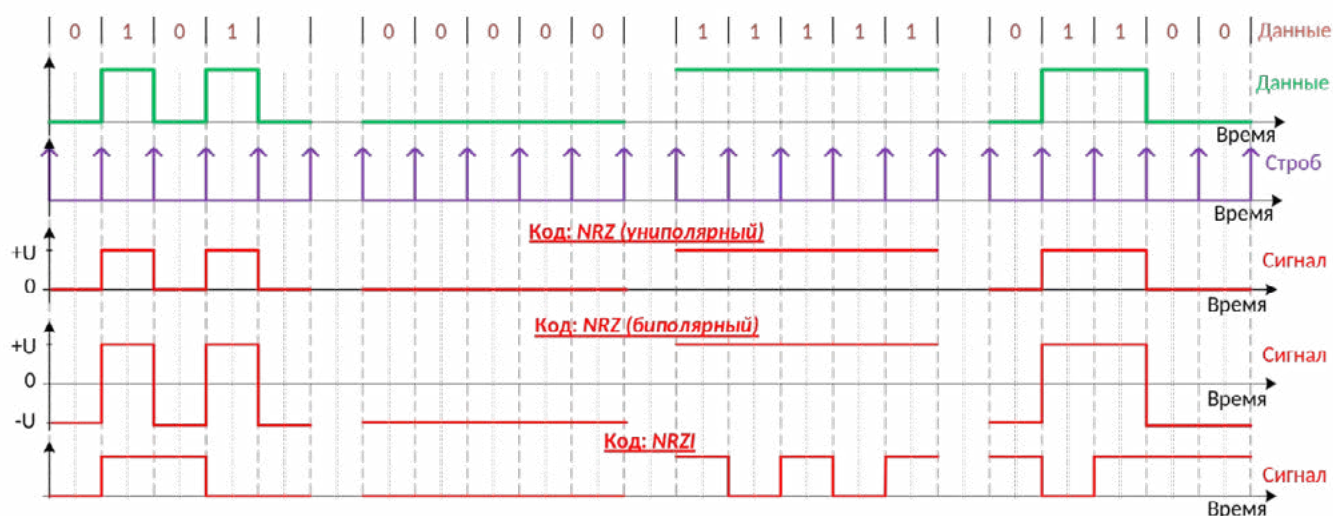

Рис. 3. Интерфейсы DE-9 и DB-25

Если сравнить скорости передачи информации интерфейсов RS-232, RS-422, RS-485 и RJ-45 сразу можно заметить, что интерфейс RS-232 по скорости передачи информации имеет слишком низкую скорость в отличие от других более новых интерфейсов передачи данных, поэтому в данный момент

времени интерфейс RS-232 пытаются заменить на новые интерфейсы, такие как USB и HDMI (в зависимости от требуемой задачи интерфейса). На рисунке 4 представлены график скоростей передачи информации интерфейсов: RS-232, RS-422, RS-485 и RJ-45.



Рис. 4. График скоростей передачи информации интерфейсов: RS-232, RS-422, RS-485 и RJ-45

V.24 — стандарт электрического интерфейса между терминальным оборудованием (DTE) и модемом. По своим параметрам он эквивалентен интерфейсу RS-232C, разработанному, как стандарт для соединения компьютеров с различными последовательно подключаемыми периферийными устройствами. Международный союз электросвязи использует аналогичные рекомендации под названием V.24 и V.28. Рекомендации V.24 содержат описание линий и набора сигналов обмена между оконечным терминальным оборуду-

ванием данных (ООД) и аппаратурой передачи данных (АПД) [2].

V.25 — это стандарт для коммутируемых линий, который использует параллельные схемы для автоматического вызова устройств и ответа на них. При вызове модема первым делом раздается звуковой сигнал ответа, определенный V.25. идентифицирует автоответчик как модем и деактивирует сетевые устройства подавления эха для обеспечения эффективной полнодуплексной модемной связи. Он служит двойной цели идентификации автоответчика

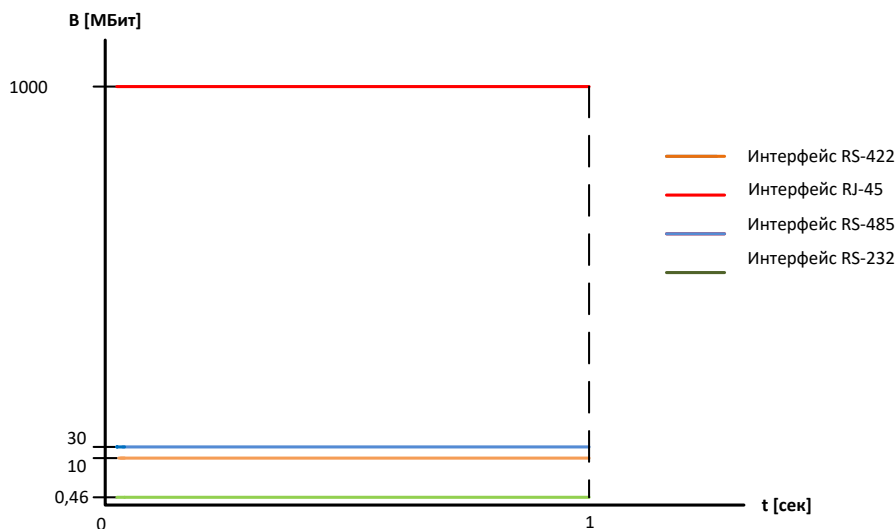
как модема, а также деактивации сетевых устройств подавления эха. Подавление и отмена эха используются для устранения эха, вызванного электрическим сигналом, передаваемым по телефонной линии. Однако эта функция может вызвать проблемы у модемов, поскольку она может мешать передаче данных. Деактивируя эту функцию, стандарт V.25 позволяет модемам более эффективно осуществлять связь по телефонным линиям [2].

Таким образом, поближе познакомившись со стандартами RS-232, V.24 и V.25 можно сделать вывод, что данные стандарты передачи информации имеют некоторые ограничения, но они все еще широко применяются во многих областях, особенно

в промышленных и встроенных системах, где требуется простой и надежный интерфейс передачи данных. Они также часто используются в конвертерах интерфейсов для связи с более современными интерфейсами, такими как USB, HDMI или Ethernet. Поэтому эти стандарты являются важными стандартами для последовательной передачи данных, которые обеспечивают основу для связи между устройствами и обмена информацией. Данные стандарты не будут заменены в ближайшее время, так как остается большое количество устройств не поддерживающих новые стандарты и интерфейсы передачи информации.

Литература

1. Яшкардин В.Л. RS-232. Рекомендованный стандарт 232. Интерфейс между терминалом данных и передающим оборудованием линии связи, применяющий последовательный обмен двоичными данными. SoftElectro (2009).
2. Протоколы и интерфейсы СПД. V24/28, RS-232, RS-449 URL:<https://lektcii.org/5-64589.html>

ТЕХНИЧЕСКОЕ ТВОРЧЕСТВО И МЕХАНИКА

Табурет Чебышева

Chebyshev 's stool

Демянчук Г.В.

Студент второго курса кафедры технологии машиностроения
Новосибирский государственный технический университет, Новосибирск, Россия

Demyanchuk G.V.

Second-year student of the Department of Mechanical Engineering Technology
Novosibirsk State Technical University, Novosibirsk, Russia

Воронцов В.А.

Студент второго курса кафедры технологии машиностроения
Новосибирский государственный технический университет, Новосибирск, Россия

Vorontsov V.A.

Second-year student of the Department of Mechanical Engineering Technology
Novosibirsk State Technical University, Novosibirsk, Russia

Эрмиш П.С.

Студент второго курса кафедры технологии машиностроения
Новосибирский государственный технический университет, Новосибирск, Россия

Ermish P.S.

Second-year student of the Department of Mechanical Engineering Technology
Novosibirsk State Technical University, Novosibirsk, Russia

Чусовитин Н.А.

Заслуженный работник науки и образования (РАЕ) доцент кафедры теоретической и прикладной механики
Сибирского государственного университета водного транспорта (СГУВТ) и кафедры проектирования
технологических машин Новосибирского государственного технического университета НГТУ
Новосибирск, Россия

Chusovitin N.A.

Honored Worker of Science and Education (RAE) Associate Professor of the Department of Theoretical and Applied
Mechanics of the Siberian State University of Water Transport (SSUVT) and the Department of Design of Technological
Machines of the Novosibirsk State Technical University NSTU
Novosibirsk, Russia

Abstract: this article explores various aspects of machine mechanics, focusing on the application of mathematical mechanisms in various fields, including industry, agriculture, transport and everyday life. Innovative engineering solutions such as Chebyshev's stool and inverter mechanisms, their functionality and impact on everyday life are described. Their contribution to the development of technological progress and mathematical physics is analyzed.

Аннотация: данная статья исследует разнообразные аспекты механики машин, сосредотачивая внимание на применении математических механизмов в различных областях, включая промышленность, сельское хозяйство, транспорт и быт. Описываются инновационные инженерные решения, такие как табурет Чебышева и инверсорные механизмы, их функциональные возможности и влияние на повседневную жизнь. Анализируются их вклад в развитие технического прогресса и математической физики.

Ключевые слова: математические механизмы, табурет Чебышева, инверсорные механизмы, промышленность.

Keywords: mathematical mechanisms, chebyshev's stool, inverter mechanisms, industry.

До середины XIX века механика машин была преимущественно описательной наукой. Однако с течением времени начали использоваться аналитические, графические и экспериментальные методы исследования в этой области. Теория машин стала разделяться на различные направления, включая описательное машиноведение и теорию паровых машин. В конце века появилось самостоятельное направление — учение о деталях машин. Также произошло усложнение и расширение теории механизмов, включая кинематику механизмов и кинематическую геометрию [1]. Теория шарнирных механизмов и учение о строении механизмов стали важными областями исследований. С появлением зубчатых передач развивалась теория зубчатых передач, и были разработаны приближенные методы расчета ременных и цепных передач. В области динамики машин стали важными теория трения и теория автоматического регулирования к началу XX века [2].

В кинематике рычаг Чебышева — это четырехзвенный рычаг, который преобразует вращательное движение в приближенное линейное.

Он был изобретен математиком 19 века Пафнутием Чебышевым, который изучал теоретические проблемы кинематических механизмов. Одной из проблем была конструкция рычага, преобразующего вращательное движение в приближенное прямолинейное движение (прямолинейный механизм). Это также было изучено Джеймсом Уаттом в его работе «Усовершенство-

вания парового двигателя», результатом которой стала связь Уатта.



Рис. 1. Иллюстрация ограничений

Движение рычага может быть ограничено входным углом, который может изменяться с помощью скоростей, усилий и т.д. Входными углами могут быть либо связь L2 с горизонталью, либо связь L4 с горизонталью. Независимо от входного угла, можно вычислить движение двух конечных точек для звена L3, которые мы назовем А и В, и средней точки.

$$\begin{aligned} x_A &= L_2 \cos(\varphi_1) \\ y_A &= L_2 \sin(\varphi_1) \end{aligned}$$

в то время как движение точки В будет вычисляться под другим углом,

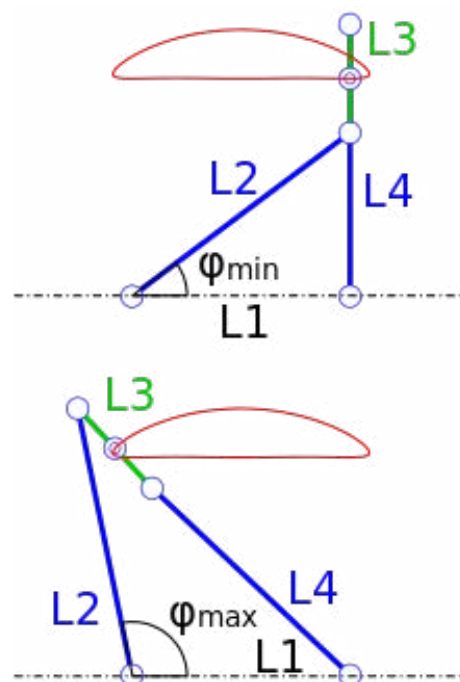
$$\begin{aligned} x_B &= L_1 - L_4 \cos(\varphi_2) \\ y_B &= L_4 \sin(\varphi_2) \end{aligned}$$

И, в конечном счете, мы запишем выходной угол в терминах входного угла,

$$\varphi_2 = \arcsin \left[\frac{L_2 \sin(\varphi_1)}{AO_2} \right] - \arccos \left(\frac{L_4^2 + AO_2^2 - L_3^2}{2 L_4 AO_2} \right)$$

Следовательно, мы можем записать движение точки Р, используя две точки, определенные выше, и определение средней точки.

$$\begin{aligned} x_P &= \frac{x_A + x_B}{2} \\ y_P &= \frac{y_A + y_B}{2} \end{aligned}$$

Механизм выставлялся на нескольких выставках, затем хранился в Science Museum (Лондон, Великобритания). В 1933 году механизм был передан в Imperial College of Science & Technology. Дальнейшая судьба неизвестна.



Рис. 2. Схематическое изображение Табурета Чебышева [3]

Табурет Чебышева нашел широкое применение в различных сферах, включая архитектуру, дизайн интерьеров и мебельное производство. Благодаря своей уникальной геометрии, он может служить стулом, журнальным столиком или подставкой для цветов [4]. Его компактные размеры помогают экономить место, а элегантный дизайн делает его привлекательным для различных интерьеров.

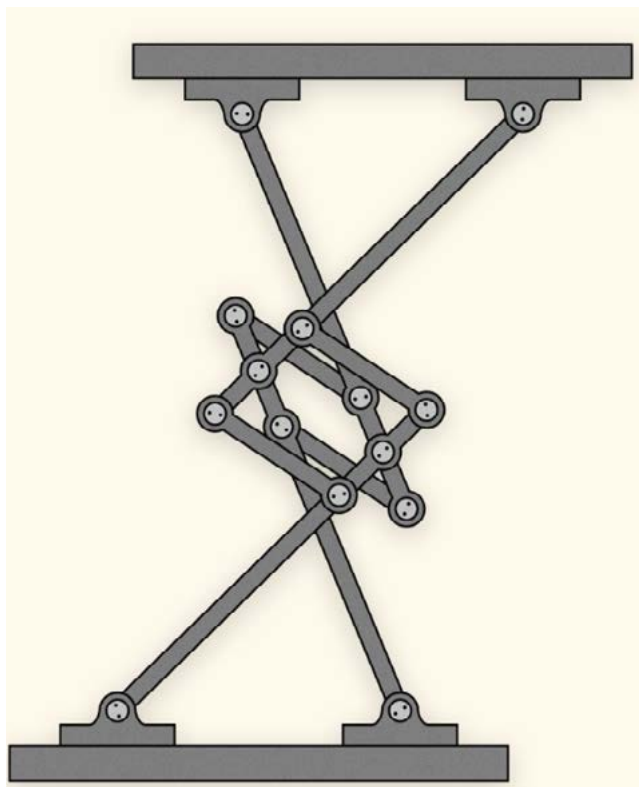

Рис. 3. 3D модель Табурета Чебышева

Но это не все — механизмы Пафнутия Львовича открывают увлекательный мир математической физики, особенно в области инверсорных механизмов. Эти механизмы нашли применение в различных устройствах, где необходима трансформация или сложное движение:

- В сельском хозяйстве они используются в механизмах сельскохозяйственных машин.
- В промышленности применяются в конвейерах и оборудовании для обработки материалов.
- В транспорте для изменения направления движения, переключения передач и торможения.
- В быту — в велосипедных механизмах и складной мебели.

Благодаря постоянному развитию и совершенствованию этих механизмов, наш мир становится более эффективным, удобным и инновационным. Взаимодействие между техническими науками и математикой продолжает расширять горизонты нашего понимания и вдохновляет на новые открытия и изобретения, формируя будущее технического прогресса.

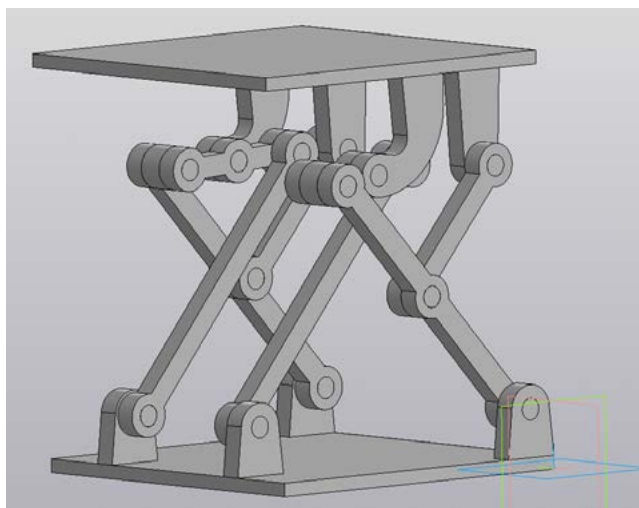
Литература

1. Ершов Б. А., Кутеева Г. А., Тарабарин В. Б. О роли моделей механизмов ПЛ Чебышева в истории науки и техники //Гуманитарный вестник. — 2016. — №. 1 (39). — С. 1.
2. Горovenko Л. А., Сушков В. С. Некоторые аспекты проектирования механизмов стопходящих роботов //Материалы IV Всероссийской конференции с международным участием (25–26 апреля 2019 г.). — 2019. — С. 107.
3. Механизмы П.Л. Чебышева [Электронный ресурс]. — Режим доступа — URL: <https://tcheb.ru/stool/1/> (Дата обращения: 05.10.23)
4. Табурет Чебышева [Электронный ресурс]. — Режим доступа — URL: <https://woodmod.livejournal.com/7736.html> (Дата обращения: 05.10.23)

ФИЗИЧЕСКАЯ КУЛЬТУРА И СПОРТ

Спорт в жизни студентов (на примере НИУ «БелГУ»)

Якшин Виталий Олегович

Белгородский государственный национальный исследовательский университет, институт общественных наук и массовых коммуникаций, Белгород, Россия, Студент 2 курса
Email: fopy2000@mail.ru

Аннотация: проведено социологическое исследование среди студентов Белгородского государственного исследовательского университета на тему занятий спортом и участия высшего учебного заведения в их спортивной жизни. Выполнен анализ полученных ответов и сделан вывод о спортивной жизни современных студентов и их ожиданий от университетов в вопросах спортивной подготовки. Результаты исследования могут быть использованы для разработки программ спортивного развития для студентов.

Ключевые слова: спорт, студенты, высшие учебные заведения, социологическое исследование.

Принято считать, что популярность спортивно-го образа жизни среди молодого поколения падает. В современном технико-автоматизированном, виртуальном мире с особой остротой встаёт вопрос о гармонично развитой личности [1, с. 79]. В то же время программы обучения большинства специальностей в высших учебных заведениях предполагают усидчивость и концентрацию от студентов, и, как следствие, большое количество времени, проведённого в сидячем положении. Физическая культура же воздействует на жизненно важные стороны индивида, полученные в виде задатков, которые передаются генетически и развиваются в процессе жизни под влиянием воспитания, деятельности и окружающей среды [2, с. 7], так что о важности спортивного образа жизни как части физической культуры забывать не следует. Нами было проведено социологическое исследование методом анкетирования с целью узнать отношение студентов к спорту и выяснить, по их мнению, даёт ли им выбранное ими учебное заведение возможности для занятий спортом, достаточно ли акцентирует на этом внимание обучающихся.

В исследовании приняли участие студенты Белгородского государственного национального исследовательского университета. Анкетирование прошли 34 студента, из них 28 девушек и 6 юнош.

Исследование.



Диаграмма 1. Распределение ответов на вопрос «Вы занимаетесь спортом?»

Первый вопрос уже показывает нам, что большинство студентов всё же тяготеет к спортивной активности. Всего 11.8% опрошенных ответили, что совсем не занимаются спортом. У абсолютного большинства уделять этому время получается не всегда, но они имеют к этому наклонность, что уже является позитивным знаком.

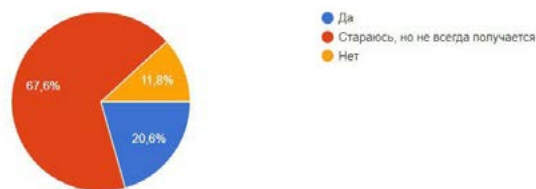

Диаграмма 2. Распределение ответов на вопрос «Если да, то как часто?»

Ответы на данный вопрос показали, что никто из респондентов не уделяет спорту внимание 5–7 раз в неделю; большинство ограничивается 1–2 разами. Однако после того, как мы увидели ответы на два первых вопроса, мы можем сказать, что спорт сейчас не потерял своей популярности.

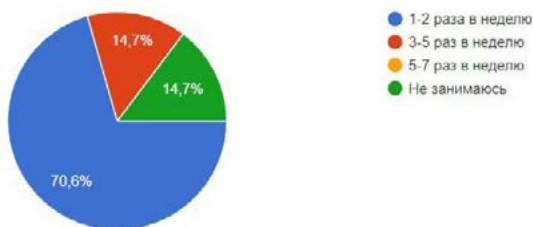

Диаграмма 3. Распределение ответов на вопрос «Люди из вашего окружения занимаются спортом?»

На этот вопрос не было получено ни одного ответа «Да, все занимаются». И всё же по этой диаграмме мы можем увидеть, что 64,7% опрошенных заявили о том, что большинство людей из их окружения занимается спортом, что вновь подтверждает наш промежуточный вывод о популярности спорта в наше время.

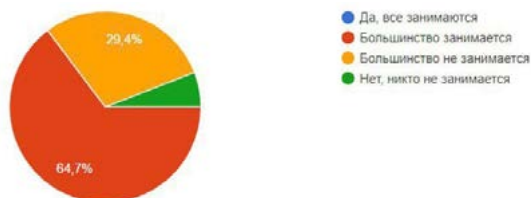

Диаграмма 4. Распределение ответов на вопрос «Мешает ли вам учёба уделять время спорту?»

При просмотре этой диаграммы отчётливо видно, что учёба мешает большинству студентов находить время на занятия спортом. Это неудивительно, учитывая интенсивность обучения

на большинстве специальностей в вузах. Вопрос в том, могут ли высшие учебные заведения как-либо это компенсировать?

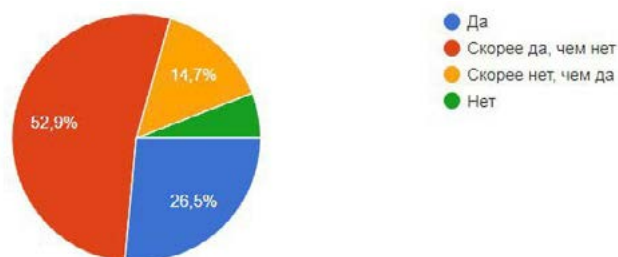

Диаграмма 5. Распределение ответов на вопрос «Как вы считаете, должен ли ваш вуз давать студентам возможности для занятий спортом?»

Ответы на этот вопрос весьма однозначны. Абсолютное большинство респондентов (91,2%) ждёт от своего учебного заведения возможностей для занятий спортом.

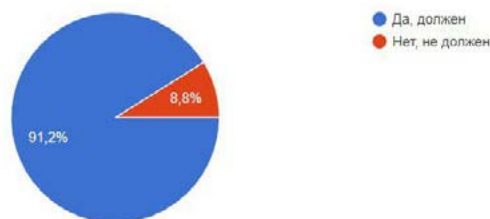

Диаграмма 6. Распределение ответов на вопрос «Предоставляет ли ваше высшее учебное заведение возможности для занятий спортом?»

Данная диаграмма показывает весьма положительную картину: никто из студентов не считает, что их учебное заведение не предоставляет возможностей для занятий спортом, и лишь 23,5% считает, что таковых недостаточно. Это значит, что как минимум НИУ БелГУ соответствует спортивным ожиданиям своих студентов.

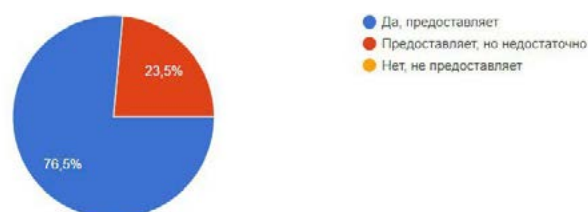

Диаграмма 7. Распределение ответов на вопрос «Как вы считаете, должно ли высшее учебное заведение привлекать студентов к занятиям спортом?»

Хотя касаясь этого вопроса студенты не так уверенно выбирали положительный ответ, всё же большинство студентов считает, что помимо предоставления возможностей для занятий спортом, вузы должны ещё и привлекать студентов к этому.

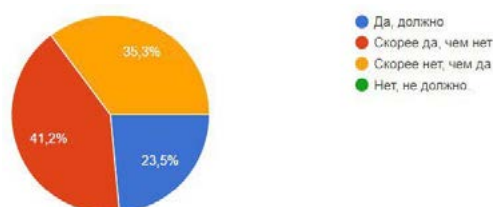

Диаграмма 8. Распределение ответов на вопрос «Ваше высшее учебное заведение привлекает студентов к занятиям спортом?»

И снова получаем весьма удовлетворительные результаты. 88.2% студентов считает, что их высшее учебное заведение привлекает их к занятиям

спортом. Если провести связь с предыдущим вопросом, это указывает на то, что ожидания студентов оправдываются.

В целом, исходя из результатов анкетирования, можно сделать следующие выводы:

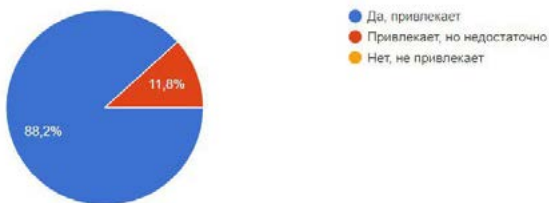
Популярность спорта среди молодого поколения не упала; большинство представителей молодёжи уделяет этому своё время.

Интенсивное обучение в высших учебных заведениях мешает студентам находить время для занятий спортом. Как следствие, они ожидают от своего учебного заведения привлечения внимания к спортивному образу жизни и предоставления соответствующих возможностей.

На данный момент можно сказать, что учебными заведениями эти ожидания студентов выполняются. Однако каждому из них следует помнить об этом и следить за тем, чтобы у желающих студентов были все возможности вести спортивный образ жизни.

Литература

1. Топеха Т.А. Спорт в жизни студента. / Топеха Т.А., Савин Д.А. // Вестник Пермского национального исследовательского политехнического университета. — 2019. — 4. — с. 78–88.
2. Ильинич В.И. Физическая культура студента. / Виленский М.Я., Зайцев А.И., Ильинич В.И., Кислицын Ю.Л., Коваленко В.А., Щербаков В.Г. — М: Гардарики, 2005. — 448 с.

ЭКОНОМИКА И УПРАВЛЕНИЕ

Разработка и внедрение политики адаптации персонала организации

Береговская Алина Дмитриевна

Филиал ФГБОУ ВО «Самарский государственный технический университет»
в г. Новокуйбышевске
г. Новокуйбышевск, Россия
E-mail: beregovskaya.alina@yandex.ru

Аннотация: в данной статье анализируется значимость адаптации персонала в организации. Рассмотрены цели и основные этапы адаптации.

Ключевые слова: персонал, адаптация персонала, цели адаптации, этапы адаптации персонала.

В современных условиях адаптация новых сотрудников к организации играет ключевую роль для их успешной социализации и построения долгосрочных карьер. Эффективная политика адаптации позволяет сократить период вхождения новичка в коллектив, снизить риски увольнения и повысить лояльность сотрудника к компании.

Для того, чтобы понять, что такое адаптация, необходимо раскрыть сущность данного термина. Термин «адаптация» довольно широко используется во многих областях знания.

Современный российский исследователь Н.А. Горелов, под адаптацией понимает «взаимное приспособление работника и организации, основывающееся на постепенной вработываемости сотрудника в новых профессиональных, социальных и организационно-экономических условиях труда [3, с 103]».

Автор множества учебных пособий А.Я.Кибанов, считает, что адаптация персонала является приспособлением нового работника к содержанию, условиям работы и социальным условиям [4, с. 198].

По словам автора, в процессе адаптации происходит личное знакомство с коллективом, установленными требованиями: усвоение правил поведения: ассимиляция — всецелое приспособление к среде и, наконец, идентификация — сравнение личных интересов и целей с поставленными целями коллектива и организации в целом.

Б.И. Герасимов конкретизирует понятие «адаптация персонала», трактуя его как процесс вступления личности в рабочую атмосферу. Адаптация к рабочему месту — «это комплексный процесс профессиональной к социальной ориентации работника по отношению к должности (рабочему месту), профессии, коллективу, организации [1, с. 167]».

В понимании автора адаптация — это наделение информации сотрудника, начиная с режима работы до места хранения сведений на электронных носителях, уточнение поставленных целей нового сотрудника, обсуждение возникающих проблем, связанных с ожиданиями от предстоящей работы.

Адаптация фигурирует как одна из неотъемлемых составляющих сфер ведения персонала. Дан-

ный термин используется как к новым кадрам, набирающих извне, так и к текущим сотрудникам в организации, перемещаемым на другую должность внутри компании.

При формировании систем адаптации персонала ощутимо снижается поток потенциальных работников еще на ступени прохождения стажировки и обязательных обучений. Такая система минимизирует затраты при отборе и подборе кадров. В интересах каждого предприятия, чтобы специалист вносил свой вклад достаточно быстро. Для достижения такой цели сотруднику необходимо чувствовать себя важным звеном в структуре компании в ближайшие сроки. Все предпринимаемые мероприятия, направленные на адаптацию, отражаются на внутреннем состоянии специалиста.

В процессе адаптации незаменимым является слаженная работа отдела управления персоналом с руководителями компании. В малых компаниях, в которых нет кадрового отдела, всегда отвечают за процесс адаптации отделы по производству и его прямого начальника. В процесс адаптации в крупных компаниях вовлекаются менеджеры и руководящие подразделения, а также кадровая служба [5, с. 144]. Процесс первоначального знакомства нового человека с его местом работы и присутствием персонала является весьма важным и очень серьезным событием. В этом моменте особое значение имеет позиция новичка в компании. Работник должен чувствовать поддержку, ощущать свою важность.

Один из первых кто увидит сотрудника, становится его непосредственный начальник. Он должен обязательно представить корпоративные составляющие в едином комплексе, предоставить информацию о фирме, структуре ее потребителей, предоставленных услугах, коллективе, ожидаемому результату от новых сотрудников. Непосредственное руководство должно предметно объяснять роль работника.

На рисунке 1 представлена схема, где рассматривается процесс ориентации нового специалиста.

Сотрудник должен взаимодействовать с работниками, а также с непосредственным руководством. Для этого ему нужно узнать о их прямых функциональных обязанностях, политике и области деятельности организации, чтобы опытный

специалист сочетал свои компетенции с предприятием. Абсолютное игнорирование в процессе разъяснения обязанности и процесса ориентации влечет за собой непрерывный рост кадрового потока, хаотичность, расходы на рабочее время и повышенные расходы на оплату труда.



Рис 1. Процесс ориентации [2, с. 102].

Итак, нужно сказать, что обучение персонала является необходимым элементом кадрового менеджмента, позволяющим сохранить персонал и максимально быстро его ввести в работу. Адаптация сотрудников позволяет продуктивно взаимодействовать с организацией и наиболее качественно ее освоению, повышая информативность, коммуникабельность, мотивацию, определяя направления для развития новых сотрудников и стимулируя активность и любопытство.

Правильные адаптации и профессиональная ориентация персонала позволят максимально быстро включить в работу нового сотрудника, и руководитель на начальных этапах оценит, насколько он действительно соответствует для работы и примет правильное решение уже после окончания тестирования.

Если использовать эффективную систему адаптации, сотрудник, который недавно пришел в организацию, будет чувствовать себя на новом месте комфортнее.

Принципиальная цель адаптации конкретной организации заключается в следующем:

- сократить изначальные издержки. Новый человек не знает работы и того, как работает организация. Это значит, что до тех пор, пока он работает менее эффективно, чем опытные сотрудники, он требует дополнительных расходов. Эффективное ориентирование снижает

ет эти стартовые расходы и позволяет новому сотруднику быстрее достичь общих рабочих стандартов;

- снижение озабоченности и неуверенности, которые испытывает новый сотрудник. Здесь тревога — это страх провала рабочего процесса. Это нормальное ощущение страха перед неизвестными задачами, недостаточным потенциалом уверенности и качества управления.
- минимизировать поток рабочей силы. Если работники ощущают себя неумелыми и нежеланными, то они могут отреагировать на это уходом с работы. Текучесть высока как раз в период ломок, изменений, поэтому эффективное ориентирование направлено устранить данную реакцию;
- экономить время руководителя и сотрудников по работе. Неправильно сориентированный работник все же должен выполнять свою работу, но требует при этом помощи. Обычно людьми, которые должны оказать эту помощь, оказываются сотрудники и непосредственные руководители, тратящие на это свое время. Хорошая ориентационная программа помогает сэкономить время для всех;
- развивать позитивное отношение к работе, реализм в ожиданиях и удовлетворенность работой. Новые работники должны с реализмом отнестись к изучению того, что от них ждет организация, а их собственные надежды не должны быть слишком большими, ни слишком маленькими. Каждый работник должен сочлениить цели предприятия и собственные ценности. Ориентация помогает этому.

В основном, адаптация персонала складывается в четыре этапа:

Этап 1. Анализ уровня подготовленности нового сотрудника.

Для того, чтобы составить план адаптации новому сотруднику, необходим анализ уровня готовности.

На этом этапе руководитель подразделения или другой из сотрудников, ответственных за адаптацию нового сотрудника, должен знать, есть ли у него специальная подготовка, опыт сотрудничества с аналогичной организацией подраз-

делений и так далее. Если он имеет такой опыт, период адаптации будет заметно снижаться. Но даже при этом сотрудник вполне может столкнуться с другими технологиями решения уже известных задач.

Этап 2. Знакомство.

На второй стадии новый сотрудник знакомится с требованиями и стандартами, предъявляемыми к нему организацией, узнаёт необходимую документацию, вникает в корпоративную культуру данной компании.

Этап 3. Практические задания.

Новый работник от изучения документации переходит к практике. Но, стоит принять к сведению, что новому сотруднику не доверяют, и он выступает сторонним наблюдателем. Данный этап характерен для того, чтобы новоиспеченный сотрудник сосредоточил себя в социальное отношение непосредственно с коллегой. Таким образом, он становится членом группы.

Этап 4. Принятие решения о прохождении испытательного срока.

На данном этапе подводятся итоги работы нового сотрудника, анализируются его сильные и слабые стороны, принимается решение касательно его дальнейшей судьбы — справился ли он с испытательным сроком и остается работать в организации, либо провалил его и увольняется из организации.

Если организация заинтересована в новых кадрах и эффективных их действиях, необходимо сознательно заботиться о периоде их адаптации. Каждый этап адаптации требует поддержки новых работников, предоставления правдивой информации, передачей полученными знаниями, знакомства с коллективом. Отсутствие данной информации негативно влияет на удовлетворенность трудового процесса.

Адаптация сотрудников позволяет продуктивно взаимодействовать с организацией и наиболее качественному ее освоению, повышая информативность, коммуникабельность, мотивацию, определяя направления для развития новых сотрудников и стимулируя активность и любознательность.

Литература

1. Герасимов, Б.И. Методологические инструменты исследования и оценки эффективности процесса управления персоналом организации // Международный журнал гуманитарных и естественных наук. — 2018. — № 2. — С. 160–169
2. Глик, Д. И. Эффективная работа с персоналом : практическое пособие / Д. И. Глик — 2-е изд — Саратов : Ай Пи Эр Медиа. 2019 — 144 с.
3. Горелов, Н.А. Управление человеческими ресурсами: современный подход : учебник и практикум для вузов / Н.А. Горелов, Д. В. Круглов, О.Н. Мельников ; под редакцией И.А. Горелова — Москва : Издательство Юрайт. 2021. — 270 с.
4. Кибанов, А.Я. Управление персоналом организации: актуальные технологии найма, адаптации и аттестации: учебное пособие / А.Я. Кибанов, И. Б. Дуракова, Л. Н. Кибанова — Москва: КноРус. 2021. — 360 с.
5. Масалова, Ю.А. Инновационный менеджмент в управлении персоналом: учебное пособие для вузов / Ю.А. Масалова. — Москва: Издательство Юрайт, 2021. — 191 с.

Проблемы и перспективы гармонизации внешней и внутренней отчетности

Гаджиева Раисат Омарасхабовна

Студентка 3 курса 2 группы, «Экономический факультет»
Дагестанский государственный университет народного хозяйства
e-mail: gadzievar3@gmail.com

Османова Мадина Магомедовна

Научный руководитель
Дагестанский государственный университет народного хозяйства
e-mail: Osmanovadginh@mail.ru

***Аннотация:** в данной статье рассматриваются существующие проблемы в отрасли согласования показателей на внешних и внутренних отчетных показателях в учете усовершенствования условных условий. Терминология используемых понятий рассматривается и изучается*

***Ключевые слова:** отчетность, бухгалтерский учет, МСФО, регулирующий орган.*

Процесс перевода отчетности российских корпораций в соответствии с условиями рыночной экономики происходил в период сложных политических и экономических обстоятельств. Сложившаяся ситуация привела к необходимости формирования отчетности российских компаний на основе международных стандартов, а также с учетом развития этих корпораций, адаптируя собственные системы управления в соответствии с рыночными механизмами.

Чтобы понять глубину проблемы, необходимо ближе познакомиться с основными составляющими рассматриваемых понятий.

В качестве сводки результатов деятельности как всей организации, так и ее подразделений в частности составляется внутренняя отчетность. Пользователями данной отчетности являются собственники предпри-

ятия, государственные налоговые органы, органы государственной статистики, государственные и муниципальные унитарные предприятия и другие органы исполнительной власти (банки). Состав внутренней отчетности определяется организацией самостоятельно, на основании Положения по бухгалтерскому учету «Учетная политика». Данная политика сформирована с учетом специфики деятельности предприятия и является коммерческой тайной. Учетная политика включает в себя следующие элементы:

1. Принципы бухгалтерского учета: определить, какие методы бухгалтерского учета будут использоваться для исправления и отражения финансовых операций, таких как общепринятые принципы бухгалтерского учета (NPS) или стандартов международной финансовой отчетности (МСФО).

2. Организация процесса учета: определить роли и ответственность работников, методов документирования и мониторинга счетов и процедуры закрытия периода.
3. Оценка и отражение стоимости активов и обязательств: определить методы оценки стоимости активов (например, исторического значения или стоимости стоимости) и обязательств (например, первоначальное значение или рыночная стоимость).
4. Принципы подачи финансовой отчетности: определить формат и структуру финансовой отчетности, а также требования к раскрытию информации. Учетная политика является важным документом, который позволяет стандартизировать учетные процессы и обеспечить надежность финансовой отчетности Организации. Также важно соблюдать требования стандартов законодательства и финансовой учетной записи. Внешняя отчетность — это способ информирования потенциально заинтересованных инвесторов (юридических лиц и отдельных лиц) в первую очередь о финансовом положении, а также об общем доходе, о движении средств и об изменении капитала.

В отличие от внутренней отчетности, внешняя отчетность должна предоставляться акционерными обществами в открытом доступе и, следовательно, является публичной. Разница между внутренней и внешней отчетностью заключается в целевой аудитории и целях, которым она служит.

Внутренняя отчетность предназначена для использования внутри компании и предоставляет информацию для внутреннего принятия решений и контроля. Она создается для руководства и сотрудников компании и может быть более детальной и детальной, чем внешняя отчетность.

Внутренняя отчетность может включать такие элементы, как составление бюджета, операционные показатели, управленческие отчеты, аналитическую информацию и другие данные, которые помогают руководству компании принимать стратегические и оперативные решения.

Внешняя отчетность, напротив, предназначена для предоставления информации внешним сторонам — акционерам, инвесторам, кредиторам, государственным органам и общественности. Его цель — обеспечить прозрачность и подотчетность

компании перед заинтересованными сторонами, а также помочь им принимать обоснованные решения. Внешняя отчетность обычно подчиняется определенным стандартам и требованиям, таким как российские стандарты бухгалтерского учета (РСБУ) или международные стандарты финансовой отчетности (МСФО), и включает в себя финансовую отчетность и отчетность по корпоративной социальной ответственности (КСО).

В целом внутренняя отчетность в основном предназначена для внутреннего использования и управления компанией, тогда как внешняя отчетность предназначена для предоставления информации сторонам, которые не являются непосредственными участниками компании. В связи с различием внутренней и внешней отчетности возникает необходимость объединения показателей отчетности российской и международной. Эксперты сегодня выделяют три типа данных терминов — унификация, стандартизация, гармонизация. С одной стороны, эти понятия могут показаться синонимами, однако в контексте данной статьи предлагается их разграничить. Таким образом, под гармонизацией будем понимать обеспечение сопоставимости финансовой информации, содержащейся в представленной отчетности. Стандартизация — отчетность, формируемая по единым стандартам бухгалтерского учета. С точки зрения унификации отчетность формируется по методике, исключая альтернативные варианты учета. Идея гармонизации заключается в создании единой внутренней модели организации бухгалтерского учета, не противоречащей международным стандартам отчетности. На сегодняшний день существует два уровня гармонизации показателей внешней и внутренней отчетности — местный и государственный. Государственный уровень предполагает соответствие имеющихся стандартов отчетности требованиям Международных стандартов финансовой отчетности (МСФО). Комитет по международным стандартам финансовой отчетности, разрабатывая свои положения, в первую очередь создал их для транснациональных компаний, филиалы которых расположены по всему миру и, соответственно, ведут учет на основе систем бухгалтерского учета конкретной страны. Очевидно, что в этом случае составление отчетности будет сопровождаться определенными трудностями. Опираясь на опыт европейских стран, можно сделать вывод, что отношение к гармонизации бух-

галтерского учета очень бережное. Учитывая сильное влияние национальных традиций, существует справедливое мнение, что результат процесса гармонизации не должен наносить ущерб экономической свободе государства.

В Российской Федерации система бухгалтерского учета строится на основе комплекса национальных стандартов бухгалтерского учета или иным образом — на основе правил бухгалтерского учета. Целью данных положений является разработка единой методики учета объектов с учетом рыночной экономики нашей страны. Получение результатов в этой области возможно благодаря Программе реформирования российской системы бухгалтерского учета в соответствии с международными стандартами финансовой отчетности (МСФОВ настоящее время в правилах бухгалтерского учета имеется несколько спорных документов. Содержание в главе Налогового кодекса «Налог на прибыль организаций» таких положений, как «Доходы организаций» ПБУ 9/99, «Расходы организаций» ПБУ 10/99 и «Учет расчетов налога на прибыль организаций» ПБУ 18/02 заметно отличается от принятой терминологии и даже от основ экономической теории, которые широко преподаются в университетах по всей стране. Это вызвало некоторое негодование со стороны практической стороны вовлеченных людей, таких как управленческий персонал или бухгалтеры. Авторы данных положений ссылаются на положения МСФО для обоснования необычных интерпретаций и других несоответствий.

В результате несовершенство системы и путаница понятий создают у иностранных инвесторов имидж нестабильности и рискованных инвестиций. Своё нежелание сотрудничать они объясняют несовершенством системы учёта. Однако оно основано на общих для всех принципах и не может быть разными. В стремлении довести свою финансовую отчетность до международных аналогов теряется возможность более глубокой аналитики из-за сокращения количества статей. В некоторых случаях можно наблюдать ввод показателей, полностью искажающих реальную статистику и имущественное положение компании. Постоянные реформы в сфере бухгалтерского учета вынуждают компании практически постоянно переподготавливать своих бухгалтеров, несмотря на то, что такой необходимости нет. Значение разработки МСФО

для использования в транснациональных компаниях уже отмечалось. В связи с разными национальными системами учета возникает необходимость в единой системе, при этом ни одна из развитых стран не отказывается от своей системы учета, в отличие от России.

Рассмотрим роль отчетности в бухгалтерском процессе. Итак, его четыре основные части:

1. Документация. Все транзакции должны быть документированы, независимо от суммы или частоты.
2. Интерпретация. Полученная документация интерпретируется, систематизируется, классифицируется и регистрируется записями в регистрах бухгалтерского учета. Обобщение. Информация, накопленная в регистрах бухгалтерского учета, обобщается для формирования финансовой отчетности.

Анализ. Экономический анализ деятельности предприятия проводится с целью рассмотрения общей ситуации в настоящее время и принятия управленческих решений в дальнейшем развитии предприятия.

В финансовой отчетности, подготовленной по российским стандартам, имеется ряд проблем. Низкая прозрачность и сопоставимость отчетности; Деловые события отражены не в полной мере. Устаревшие основные средства предприятия учитываются во много раз превышающей их стоимость, а моральный износ не учитывается. Следующая проблема заключается в сути метода начисления, при котором доходы будущих периодов признаются равными стоимости возникшего денежного требования, а не равными его справедливой стоимости. В результате финансовый результат в отчетности компании завышен. Федеральный закон 2012 года «О консолидированной финансовой отчетности» предусматривал внедрение МСФО. С точки зрения экономики Российской Федерации это был существенный шаг вперед. Этот закон повысил прозрачность деятельности многих компаний, дал возможность сравнивать российские и зарубежные компании и, как следствие, повысил инвестиционную привлекательность и расширил доступ к международным рынкам. Однако это не исключает ряда проблем, существующих в России, находящихся на стадии реформ.

Литература

1. Терехова В.А. Международные и национальные стандарты учета и финансовой отчетности — СПб.: Питер, 2011.
2. Соколов Я.В., Соколов В.Я. История бухгалтерского учета: учебник. — М.: Магистр, 2011.
3. Колесник Н.Ф., Байбикова Д.К. Совершенствование нормативной базы бухгалтерского учета и отчетности в России // Актуальные проблемы гуманитарных и естественных наук, 2016
4. Алисенов А.С. Бухгалтерская отчетность // Переход на международные стандарты финансовой отчетности как один из факторов повышения инвестиционной привлекательности России — М., 2015.
5. Голикова О.В. Развитие учетно-аналитического обеспечения корпоративной отчетности Российских организаций. — Йошкар-Ола, 2009.

Кредиты как неизбежная составляющая современного общества

Loans as an inevitable component of modern society

Ижбулдин Илья Евгеньевич

Студент 2 курса,
ф-т экономико-математический, Нефтекамский филиал Уфимский университет науки и технологий
РФ, г. Нефтекамск
e-mail: iila61657@gmail.com

Izhbuldin Ilya Evgenievich

2rd year student,
faculty of economics and mathematics, Neftekamsk branch of Ufa University of Science and Technology
Russia, Neftekamsk
e-mail: iila61657@gmail.com

Рафиков Руслан Илдарович

Старший преподаватель кафедры «Экономика и управления»
Нефтекамский филиал Уфимский университет науки и технологий

Rafikov Ruslan Ildarovich

Senior lecturer of the department "Economics and Management"
Neftekamsk branch of Ufa University of Science and Technology

Аннотация: кредитование является одним из эффективных инструментов развитие экономики страны, т.к. ее поддержание и совершенствование не представляется возможным без обеспечения финансовыми ресурсами, необходимых для балансирования системы оборота доходов и товаров. В статье рассмотрены понятие кредита, условия его получения в зависимости от его вида, и кто может его оформить. Также проанализированы самые популярные кредитные условия среди населения России и цели, на которые чаще всего люди берут кредит.

Abstract: lending is one of the most effective tools for the development of the country's economy, since its maintenance and improvement is not possible without providing the financial resources necessary to balance the system of turnover of income and goods. The article discusses the concept of a loan, the conditions for obtaining it, depending on its type, and who can issue it. The most popular credit conditions among the Russian population and the purposes for which people most often take out a loan are also analyzed.

Ключевые слова: кредит, физическое лицо, формы кредитования, заемщик, процентная ставка.

Key words: loan, individual, forms of lending, borrower, interest rate.

В 80-е и 90-е годы 20-го века немногие из населения знали, что значит кредит, и практически единицы использовали это финансовое средство. В основном кредиты использовались организациями, колхозами, совхозами. Банковская система была единой монополией — Сбербанком. У населения такие кредиты не пользовались большой популярностью. Людям не нужны были кредиты, заработной платы хватало на жизнь.

В современном мире даже детям известно, что такое кредит. От молодых людей до пенсионеров все люди «опутаны» кредитами, и никто не удивляется. Совсем наоборот, сложно найти человека без долгов. Этому способствуют большие и расширенные сети различных банковских учреждений, финансовых организаций и банков. Легкая доступность к кредитам. Большой выбор банковских услуг расширяется с каждым годом, предлагая самые заманчивые предложения для клиентов. Поскольку покупательские способности населения малы, и потребности с каждым годом растут, человек легко оформляет кредит. Не всегда это решение осознано и до конца продумано. Разберем что же такое кредит.

Кредит — это деньги или товары, которые банк или другая кредитная организация выдает заемщику в долг. Чаще они выдаются под проценты, но бывают исключения, если это мера поддержки. В 2020 году, например, малые бизнесы из отраслей, пострадавших от коронавируса, могли получить беспроцентные кредиты для выплаты зарплаты работникам. Правоотношения между клиентом и кредитором закрепляются кредитным договором. Ключевые условия договора кредитования — сумма, срок и процентная ставка. Они различаются в соответствии с политикой банка, видом кредита, цели кредита, характеристиками клиента. Существует закономерность, что чем более длительный срок кредитования, тем меньше процентов, и наоборот.

Заемщику следует гарантировать возвращение денег. Для этой цели он может пользоваться поручительством, выплатой неустойки, залогом и банковской гарантией. При оформлении кредита кредитором может являться Банк или организация с лицензией от Центробанка, юрлицо или ИП. Предмет договора: деньги, продукция. Кредит оплачивается частями по графику, всегда имеет процентную ставку и срок возврата, всё это про-

писано в письменном договоре. В случае не уплаты, просрочка грозит штрафом.

Кредиты можно получить гражданам, компаниям, даже странам. В то же время цели заемщика различны:

- Физлица берут кредиты, дабы оплатить покупку для себя или своей семьи. Это обычно необходимо в случае, когда личных сбережений не хватает.
- Компании инвестируют заемные средства в оборотный капитал или развитие предпринимательской деятельности. Например, приобретают оборудование, оплачивается ремонт помещений, оплачиваются услуги поставщиков или обеспечивают участие в конкурсе.
- Государство берет кредит, если доходов не хватает для покрытия дефицита госбюджета.

Кредиты для граждан и компаний выдают банки, а для государств — центральные банки других стран. Банки вносят полученные деньги в оборот, и на них зарабатывают. Например, они обеспечивают процентные выплаты другим клиентам для привлечения денег.

Требования заемщика зависят от того, какая стратегия банка и какой вид кредитования. Физлицам обычно предъявляются следующие требования:

- Возрастная категория от 18 до 65 лет, а по льготным программам — до 75 лет. Выдача ипотеки осуществляется с 21 года.
- Статус резидента, постоянной или временной прописки.
- Платежеспособность. Чем больше кредитная сумма, тем более тщательно проверяются финансовые состояния: постоянные доходы, официальные трудоустройства.
- Хорошая история кредитования. Заемщик не должен иметь просрочки по платежам и уклонения от ранее оформленных кредитов.
- Наличие объектов обеспечения. К примеру, недвижимость, транспортные средства и всё, что может быть взято в залог, если условия кредита требуют.

Человек должен подтвердить платежеспособность, отсутствие признаков банкротства и чистоту кредитной истории. Условия предоставления кредита зависят от банка, финансового состояния клиен-

та, целей, по которым оформляется заем. Например, в банке могут обратить внимание на опыт работы, возраст клиента, постоянную регистрацию.

Формы кредитов различаются в зависимости от того, кто их выдает:

Банковские кредиты. Это деньги, которые выдают банки: физлицам, предпринимателям и компаниям. Физлица берут кредиты под крупные траты, а организации — на увеличение оборота и развитие. Процентная ставка по кредиту устанавливается банком самостоятельно по ключевой ставке — минимальному проценту, под которым можно взять кредит или сдать деньги в Центробанк на хранение.

Коммерческие кредиты. Коммерческие кредиты иногда называют товарными.

Кредитор в данном случае является не банком, а юридическим лицом или индивидуальным предпринимателем. Он передает кредитору — фирме или ИП — денежные средства или товары в расщотку. Например, фирма может купить товар оптом, получить его сразу и оплачивать частями. Закон не регламентирует процентные ставки коммерческого кредитования: они оговариваются сторонами и отражены в договорах.

Государственные кредиты. На одной стороне кредитор или заемщик является государством, на другой — юридическим или физическим лицом. Для того, чтобы получить кредит у граждан государство выдает облигации, долговые бумажки. При покупке их физическое лицо или компания, как бы дает в долг деньги государству, и может ожидать процентных выплат. Иногда государство выступает кредитором — например, когда выдает льготную или военную ипотеку.

Международные кредиты. Выдается государству или крупным компаниям, чтобы создать проекты в масштабах государства. Кредиты могут быть выданы Международным валютным фондом, зарубежным правительством и международными финансовыми компаниями.

Основные виды банковских кредитов

Есть несколько видов кредитов в зависимости от условий и целей кредитования.

Потребительский кредит. Это наиболее популярная форма кредитования физических лиц. Потребительские кредиты предоставляются для

бытовых и личных потребностей, например, для лечения, образования, путешествий, ремонта, покупки бытовой техники или компьютера.

Ипотечный кредит. Ипотеку берут, чтобы купить недвижимость. Неважно, для каких целей приобретают помещение. Ипотека работает так: клиент берет кредит и оставляет в залог квартиру, которую купил на эти деньги. Он может пользоваться этой недвижимостью, но, если он перестанет выплачивать долг, ее заберут. Для покупки недвижимости берут ипотеку. Неважно, в каких целях приобретаются помещения. Ипотека действует так: клиент берет кредит, оставляет квартиру в залог, купленную на эти средства. Он может использовать эту недвижимость, однако, если перестанет платить долг, ее заберут.

Автокредит. Такой кредит берется для приобретения автомобиля. У него ниже процентная ставка, чем у потребительского кредита, а среднемесячный размер платежа от 12 тысяч до 15 тысяч. Обычно заемщик оплачивает первый взнос за машину своими денежными средствами.

Кредит под залог имущества. Банк может предоставить кредитору деньги под залог имущество — автомобиль или недвижимость. Если вы взяли кредит на автозаяг, банк заберет транспорт до погашения задолженности. Средняя ставка таких кредитов — от 5,9%. Плюсом такого рода кредитования является то, что поручители не нужны, а банк не проверяет кредитные истории и показатели доходов. Заяг недвижимости выдается в размере нескольких сотен тысяч рублей до миллиона рублей. Главное — чтобы цена объекта не была меньше суммы залога. Для банка — это самая надежная гарантия исполнения обязанностей.

Кредитная карта. Это пластиковые карты, способом использования похожие на дебетовые. С них можно оплатить покупку, бронировать гостиницы, купить билет на концерт. Но на ней лежат деньги, не принадлежащие владельцу карты. Это кредит, который можно использовать в любой момент. Для того чтобы его погасить, необходимо внести недостающую сумму на карту, а также проценты за пользование деньгами. Есть и дебетовые кредиты с возвратом: на них деньги принадлежат клиенту, но, если их недостаточно, можно превышать лимиты и тратить заемные деньги.

POS-кредитование. Кредиты POS или кредиты Point of Sales оформляются прямо на сайте или в ма-

газине, они являются самым быстрым видом потребительского кредитования. Он выдается на сумму не более 500 тысяч рублей в соответствии с договоренностью магазина и банка. Принцип работы кредитования POS таков: клиент направляет заявку о кредите, после получения одобрения банка переводит деньги в магазин, клиент возвратит сумму в банк в течение 3–36 месяцев. Решение по заявке занимает до 2 минут, все процессы получения POS кредита занимают до 10 мин. Далее мы определили какие кредитные условия чаще всего выбирают люди.

Проведенный опрос среди граждан России позволил сделать определенные выводы (см. Рисунок 1). Лидером банковских продуктов для физлиц является кредит потребительского типа. Он чаще всего применяется для решений временных финансовых вложений: приобретения мебели, техник, ремонта, прочие расходы на бытовые нужды. Деньги можно выдавать наличными или на карту. Срок исполнения задолженности составляет от ме-

сяца до семи лет. Чаще всего для получения суммы до 300 тыс. рублей достаточно паспорта гражданина Российской Федерации. Займ большой суммы одобряют после того, как вы получите справку о доходе и с места работы или предоставите залоговое имущество. Более подробную информацию о условиях и требованиях вы можете узнать прямо в офисе банка. По данным исследования, потребительский кредит пользуется популярностью в основном среди россиян до 40 лет и берут его чаще на покупку автомобилей или ремонт квартиры. Кредитные карты занимают второе место по популярности — их предпринимают 21% оппонента. Самый большой спрос на них имеют «миллениалы» и «зумеры», т.е. россияне до 40 лет. Также 20,4% россиян получили кредиты на покупку автомобилей, 19,4% на покупку гаджетов и электроники, 15,9% на ремонт — выяснили эксперты. 8,8% людей брали ссуду, чтобы перекредитовать старые долги.



Рис. 1. Кредиты населения России за 2022 год

Меньше всего в целях кредитования расходы на путешествие, лечение, помощь близким и родным, обучение, организации мероприятий, таких как свадьбы или юбилеи. Главные преимущества кредитования участники назвали — возможность потратить средства в нужном моменте (65,4%) не необходимость одалживать деньги у друзей и близких (17,6%) и накопления средств (9,5%). «Еще 7,5% респондентов считают, что кредит — единственная возможность совер-

шить действительно крупные покупки», — отмечается в опросе. Среди главных недостатков кредитования россияне выделяли необходимость переплаты за товары — считает почти половина 45,6%. Каждый пятый не любит отдавать часть зарплаты, чтобы погасить долг, и 34,6% не устраивает потенциальный риск попасть в долговую яму.

Таким образом, экономические отношения между кредитором и заемщиком в результате кре-

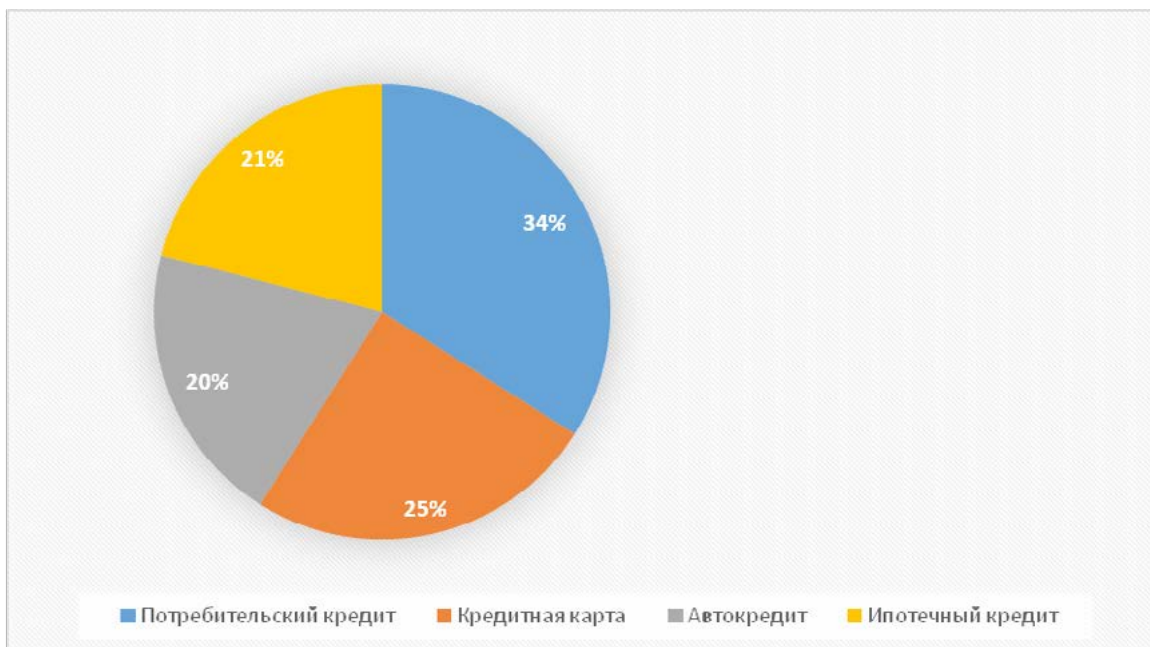
дитования принято разделять на виды, каждый из которых имеет уникальные характеристики и свою историю. В настоящее время, кредит является не-

отъемлемой частью рыночных отношений и как бы не хотелось думать иначе, но без этой экономической категории просто не обойтись.

Литература

1. Изменение условий банковского кредитования: официальный сайт URL: <http://www.cbr.ru/statistics/?PrtId=sors> (дата обращения 10.04.2023)
2. Лаврова М. И., Худорошкова М. А. Проблемы развития ипотечного кредитования в России // Молодой ученый. — 2016. — № 10.5. — С. 36–38.
3. Таразова Г., Рафиков Р.И. Механизм кредитования малого бизнеса // Современные научные исследования и разработки. — 2018. — Т. 1. — № 4 (21). — С. 493–495.
4. Тарханова Е. А., Бабурина Н. А. Современные тенденции развития банковской системы России: аналитический аспект // Журнал экономика и предпринимательство. — 2014. — С. 271–277.
5. Федеральная служба государственной статистики URL: <https://gks.ru> (дата обращения 10.04.2023)

Сравнение классического банка и цифрового

Чжан Тяньюй

Студент 2 курса магистерской программы «Управление финансами»
Южный федеральный университет, Ростов-на-Дону, Россия
E-mail: hufangxia98@163.com

Аннотация: в современном мире происходит трансформация модели банка от традиционного типа к цифровому (необанку). Данная трансформация осуществляется под воздействием множества факторов, которые негативно отражаются на деятельности классических банков. Соответственно объектом исследования в статье являются банки, а предметом процесс трансформации бизнес-модели банка. Главной целью является сравнительный анализ моделей функционирования традиционного и цифрового банков с выявлением их основных характеристик, которые позволят выявить преимущества и недостатки каждой из модели. В соответствие с поставленной целью в статье определены основные характеристики традиционной модели банка и выявлены черты цифрового банка, проведен анализ процедуры перехода от традиционной к цифровой модели, а также сделаны рекомендации, направленные на сохранение классических банков в национальной экономике.

Ключевые слова: банк, цифровой банк, бизнес-модель, необанк

Введение

Банки существуют веками; тем не менее, изучение истории их развития показывает, что они долгое время оставались консервативными институтами. Однако конец 20 — начало 21 веков сопровождалось беспрецедентными изменениями в банковской сфере, сравнимыми с промышленными революциями конца 19 — начала 20 веков.

Банковское дело в настоящее время развивается чрезвычайно динамично: развиваются специализированные финансовые инструменты (теневой банкинг), создаются технологии продвижения банковских продуктов и банковского менеджмента.

Конечно, цифровизация затрагивает все отрасли, но финансовые рынки и особенно банковские учреждения [1, С.101–108] могут показать один из

самых больших откликов и положительных результатов. Цифровизация ломает устоявшиеся модели ведения бизнеса и меняет правила игры для обеих сторон — клиентов и поставщиков услуг. Согласно Gartner [2], цифровизация рассматривается как использование цифровых технологий для радикального изменения существующих бизнес-моделей и предоставления новых источников получения дохода. Цифровизация может иметь серьезные последствия для управления данными, отношений с клиентами, географического присутствия, конкуренции, занятости и т. д. Цифровые технологии в банковской сфере откроют много новых возможностей, но вопрос «но какой ценой?» является довольно риторическим. Так же возникает исследовательский вопрос, необходимо ли соз-

давать полностью цифровые банки или лучше использовать модель традиционного банка, активно внедряющего цифровые технологии? Следовательно, целью исследования является сравнительный анализ моделей функционирования традиционного и цифрового банков с выявлением их основных характеристик, которые позволят выявить преимущества и недостатки каждой из модели.

Вопрос цифровой трансформации и ее влияния на деятельность банков раскрывается через проблемы [3, С.113–118], с которыми сталкиваются банки с традиционной моделью функционирования. К ним можно отнести: изменение в потреблении финансовых услуг, совершение транзакций между потребителями через онлайн-платформы, веб-сайты или приложения [1, С.105], использование новых компьютерных технологий в сборе, хранении и управлении данными, что позволяет выявлять опыт и путь клиента, изменение стратегического подхода в управление банками [4, С.118–144]. Кроме того, классические банки на возникновение новых цифровых инноваций сразу не отреагировали, что привело к возникновению конкуренции со стороны финтех-компаний на рынке кредитов, платежей и депозитов.

Некоторые авторы считают, что в скором времени конкуренция между традиционными и классическими банками исчезнет [5, С.7–18]. Каждый из игроков открывает для себя новые возможности от взаимодействия друг с другом, что позволит нивелировать потери классических банков и недостатки цифровых банков [6, С.35]. Соответственно, появляются новые направления развития традиционных банков [7, С.312–325]: 1) полная цифровая трансформация бизнес-модели, 2) построение финансовой экосистемы; и новые модели цифровизации: «1) цифровой банковский бренд; 2) банк с цифровыми каналами; 3) цифровой филиал банка; 4) полностью цифровой банк».

Методология и методы

Теоретико-методологической основой выступают теории финансов, банковского дела, цифровой трансформации. В процессе исследования использовались общенаучные методы обобщения, дедукции, индукции, анализа, систематизации, обобщения. Это позволило выявить преимущества и недостатки традиционной и цифровой модели функционирования банков и сравнить их между собой.

Основная часть

С целью выявления различий между традиционной моделью функционирования банков и цифровой изначально определим, что такое банковская деятельность. Традиционно банки реализуют посредническую функцию через открытие депозитов и предоставление ссуд. Банк — это «кредитная организация, которая имеет исключительное право осуществлять в совокупности три вида банковских операций: привлечение во вклады денежных средств физических и юридических лиц; размещение указанных средств от своего имени и за свой счет на условиях возвратности, платности, срочности; открытие и ведение банковских счетов физических и юридических лиц» [8, С.101–112].

Прием депозитов и ссуда — две основные функции банка; тем не менее, в настоящее время, различные факторы, такие как глобализация, изменение предпочтений клиентов, технологические разработки и т.д. вызвали резкое увеличение количества и разнообразия продуктов и услуг, предлагаемых банковскими учреждениями. Усиленное создание новых продуктов и услуг создало среду, которая способствует развитию новых бизнес-моделей, применяемых банками в своей основной деятельности. Следовательно, бизнес-модели банков можно рассматривать с точки зрения сегментов или клиентов, которые они обслуживают, предлагаемых услуг, источников финансирования, а также того, как они предлагают свои услуги и уровня технологий, используемых в их повседневных операциях. В зависимости от источников финансирования или типов клиентов можно определить три основные бизнес-модели банка: коммерческий банк с розничным финансированием, коммерческий банк с оптовым финансированием и банк, ориентированный на рынок капитала [9, С.55–65].

В силу этого, важнейшей характеристикой банковского сектора было отсутствие или ограниченное число новых участников банковской отрасли [10].

Однако такие факторы, как изменение ожиданий клиентов, степень волатильности прибыли, усиление конкуренции и изменения в нормативно-правовой базе четыре основных привели к изменению бизнес-моделей традиционных банков [11]. Традиционные бизнес-модели традиционных банков с широкой сетью филиалов устаревают под давлением технологических инноваций, когда появляются новые формы конкурентов [12].

В то же время изменения в банковской бизнес-модели не привели к изменению типа функций, выполняемых банками; вместо этого было произведено преобразование способа выполнения этих функций. Банковские функции взаимодействуют с основными функциями финансовой системы, и банки проводят соответствующие мероприятия для выполнения своих основных и второстепенных функций.

Традиционную бизнес-модель можно охарактеризовать, как:

1. Возможность работать по различным бизнес-моделям;
2. Возможность предложения различных финансовых продуктов;
3. Возможность выбора типа обслуживания: юридические лица, физические лица или универсальная модель;
4. Источником финансирования являются депозиты [13]. Например, в России на депозитных счетах юридических лиц находится более 22 трлн.рублей;
5. Источник дохода — процентный доход, и не процентный доход от своей второстепенной деятельности и услуг [14];
6. Развитая сеть филиалов (отделений), которая обеспечивает прямую связь с клиентами;
7. Наличие сети банкоматов;
8. Высокие операционные расходы.

Следовательно, специфика традиционной модели состоит в том, что основная деятельность и коммуникация с клиентом осуществляется в отделение банка, что приводит к формированию определенного опыта взаимодействия с клиентом, для которого большое значение имеет именно месторасположение этого филиала. Как правило все продукты и услуги данной модели банка стандартизированы [15, 16].

Бизнес-модель цифрового банкинга представляет собой переход между традиционной бизнес-моделью и бизнес-моделью небанков. Эта модель предполагает изменения в структуре традиционных банков с применением инновационных финансовых технологий, что говорит об изменении внутренних процессов с целью их оптимизации. Банки используют цифровые технологии для расширения различных аспектов, связанных с их продуктами и услугами, а также с общим функционированием учреждения.

К данным типам банка можно отнести модель Банка 3.0 (2007–2017 гг.). Это банки поколения

интернет- и мобильного банкинга, что позволяет клиентам выполнять банковские операции из любого места. Это началось с появлением смартфонов в 2007 году и сделало возможными мобильные платежи [17, С.9–12].

К основным характерным чертам цифрового банка относятся:

1. банковская система работает в любое время и в любом месте;
2. исключаются бумажные процедуры (платежные квитанции, чеки и т. д.);
3. возможность доступа и выполнения всех традиционных банковских операций в режиме 24/7 без необходимости посещать физические отделения для выполнения своей работы.
4. взаимодействие между клиентом и сотрудником происходит через персональные компьютеры, ноутбуки, планшеты, смартфоны и другие технические устройства клиента [18, с.387–397].
5. развитый мобильный и интернет-банк;
6. токенизация банковских карт [19, с.26–30].
7. ключевыми статьями расходов являются расходы на покупку и обслуживание серверов и программного обеспечения.

Кроме прочего особенной является и ИТ-архитектура цифровых банков [20].

В процессе интеграции в деятельности банков вышеуказанных технологий банковская модель изменится до уровня Модели Банка 4.0 — необанки (с 2017 г. по настоящее время), в котором банки начали отказываться от концепции «лицом к лицу», услуг филиалов и производных обоих методов. Технологические ресурсы, включая искусственный интеллект, большие данные и технологию блокчейн, поддерживают индустрию Bank 4.0.

Вывод

В результате проведенного сравнительного анализа по основным характеристикам традиционных и цифровых банков можно сделать вывод, что, в настоящее время, появились новые банковские бизнес-модели, и эти банки постепенно укрепляют свои позиции на финансовых рынках и нарушают устойчивость традиционных банков.

Но даже несмотря на то, что у новых банковских бизнес-моделей есть потенциал превзойти долю рынка традиционных банков, они все еще находятся на ранней стадии развития, и им необ-

ходимо преодолеть множество препятствий. Тем не менее, традиционные банки должны внимательно следить за развитием небанков и рассматривать их как серьезную угрозу. Причина в том, что у небанков уже есть некоторые неоспоримые преимущества, такие как низкие операционные расходы, способность быстро адаптироваться к меняю-

щимся предпочтениям клиентов и возможность предлагать высоко персонализированные услуги. Выживание традиционных банков также будет зависеть от их способности идти в ногу с технологическим развитием и уменьшать уровень различий, которые они имеют с цифровыми банками или небанками.

Литература

1. Романов, В. А. Цифровая трансформация банковского сектора в России: состояние и особенности / В. А. Романов, В. В. Хубулова // Вестник Забайкальского государственного университета. — 2022. — Т. 28. — № 2. — С. 101–108.
2. Digital Banking Platforms. Reviews and rating // Gartner. 2022 [сайт] — URL: <https://www.gartner.com/reviews/market/digital-banking-platforms> (дата обращения: 28.10.2022)
3. Семеко, Г. В. Традиционные банки в условиях цифровой революции: проблемы адаптации бизнес-модели / Г. В. Семеко // Социальные и гуманитарные науки. Отечественная и зарубежная литература. Серия 2: Экономика. Реферативный журнал. — 2018. — № 3. — С. 113–118.
4. Романов, В. А. Цифровая трансформация банковского сектора в России: состояние и особенности / В. А. Романов, В. В. Хубулова // Вестник Забайкальского государственного университета. — 2022. — Т. 28. — № 2. — С. 101–108.
5. Vial, G. Understanding digital transformation: A review and a research agenda // The Journal of Strategic Information Systems. — 2019. — №28(2). — С. 118–144.
6. Villeroy de Galhau F. Construire le triangle de compatibilité de la finance numérique: Innovations, stabilité, régulation // Rev. de la stabilité financière. — 2016. — Avril. — P. 7–18
7. Российская банковская система сегодня. Взаимодействие реального и финансового секторов в условиях цифровизации экономики. — М.: Ассоциация банков России, 2019. — С. 35
8. Зверькова Т.Н., Зверьков А.И. Цифровизация региональных банков: осознанная необходимость или дань моде? // Финансы и кредит. — 2019. — Т. 25. — Вып. 2. — С. 312–325
9. Кащеева, Е. А. Традиционная теория банков и современные тенденции в банковском деле / Е. А. Кащеева // Вестник Санкт-Петербургского университета. Экономика. — 2006. — № 3. — С. 101–112.
10. Roengpitya, R. et al. Bank business models. — BIS Quarterly Review, 2014. — pp. 55 — 65
11. Hopkinson, G.G., Klarova, D. How neobanks' business models challenge traditional banks: International Business Centre at Aalborg University, 2019 [сайт] — URL: <https://vbn.aau.dk/en/publications/how-neobanks-business-models-challenge-traditional-banks> (дата обращения: 28.10.2022)
12. EBA report on the impact of fintech on incumbent credit institutions. Business models: European Banking Authority, 2018 [сайт] — URL: <https://www.eba.europa.eu/sites/default/documents/files/documents/10180/2270909/1f27bb57-387e-4978-82f6-ec9725b51941/Report%20on%20the%20impact%20of%20Fintech%20on%20incumbent%20credit%20institutions%27%20business%20models.pdf?retry=1> (дата обращения: 29.10.2022)
13. Digital Disruption in Banking and its Impact on Competition: OECD, 2020 [сайт] — URL: <http://www.oecd.org/daf/competition/digital-disruption-in-financial-markets.htm> (дата обращения: 28.10.2022)
14. Nel J., Boshoff C. I just don't like digital-only banks, and you should not use them either": Traditional-bank customers' opposition to using digital-only banks // Journal of Retailing and Consumer Services. — 2021. — Vol.59 [сайт] — URL: <https://www.sciencedirect.com/science/article/abs/pii/S096969892031376X> (дата обращения: 30.10.2022)
15. Haubrich J.G., Young T. Trends in the Noninterest Income of Banks // Federal reserve bank of Cleveland. — 2022. [сайт] — URL: <https://www.clevelandfed.org/publications/economic-commentary/2019/ec-201914-trends-in-the-noninterest-income-of-banks> (дата обращения: 30.10.2022)

16. Казакова О.Н. Цифровизация банков: российский и зарубежный опыт // Репозиторий Самаркского государственного университета, 2022. [сайт] — URL: <http://repo.ssau.ru/bitstream/SOVERShENSTVOVANIE-INSTRUMENTARIYaCIFROVIZACIYa-BANKOV-ROSSIISKII-I-ZARUBEZhNYI-OPYT-78247/1/%D0%9A%D0%B0%D0%B7%D0%B0%D0%BA%D0%BE%D0%B2%D0%B0%20%D0%9E.%D0%9D.-2.pdf> (дата обращения: 30.10.2022)
17. Linggadjaya R.T., Sitio B., Situmorang P. Digital transformation of pt bank jago tbk from conventional bank to digital bank // International Journal of Digital Entrepreneurship and Business (IDEB). — 2022. — Vol. 3. — №1. — pp. 9 — 22
18. Tran N.A. Intention to Use Digital Banking Services of Young Retail Customers in Vietnam // Journal of Asian Finance, Economics and Business. — 2021. — Vol 8. — №8. — pp.387–397
19. Рыбаков А. Цифровизация классических банков. Технологии в финансах и банковском деле // CONTROL ENGINEERING РОССИЯ. — 2019. — №3 (81). — С. 26–30
20. Макарова И.В. Трансформация банковского сектора в условиях цифровизации экономики России // Банковское дело. — 2022. [сайт] — URL: <https://www.bankdelo.ru/expert-opinion/pub/6301> (дата обращения: 3.11.2022)

ЮРИСПРУДЕНЦИЯ

Классификация гражданских правоотношений

Classification of civil legal relations

Багрова Оксана Олеговна

Магистрант,

Шалайкин Руслан Николаевич

Заведующий кафедрой гражданского права и процесса, кандидат юридических наук
ФГАОУ ВО «Белгородский государственный национальный исследовательский университет»

E-mail: oksana.bagrova.00@mail.ru

Аннотация: в данной исследовательской работе изучена классификация гражданско-правовых отношений. Автором предприняты попытки определить основные виды данных отношений. Стоит отметить, что правильная классификация гражданских правоотношений на практике помогает рационально установить основные права и обязанности сторон взаимоотношений.

Abstract: in this research paper, the classification of civil law relations is studied. The author attempts to define the main types of these relations. It is worth noting that the correct classification of civil legal relations in practice helps to rationally establish the basic rights and obligations of the parties to the relationship.

Ключевые слова: классификация, гражданское право, законодательство, гражданские правоотношения.

Keywords: classification, civil law, legislation, civil legal relations.

Для начала хотелось бы отметить, что правоотношение в современном мире выступает разновидностью общественных отношений, которые регламентируют социальное взаимодействие, складывающиеся между определёнными субъектами права.

Гражданско-правовые отношения выступают в роли вида правоотношений, которые обуславливаются общими чертами, общественным характером. Таким отношениям свойствен сознательный, волевой характер. То есть в гражданско-правовых отношениях выражается воля каждого субъекта.

В современных реалиях существует достаточное количество суждений по поводу определения и правовой природы данных отношений.

По мнению, В.Е. Карасева, в настоящее время существует определенная проблема гражданских правоотношений, которая заключается в недостаточной проработанности данной системы в юридической науке. По мнению вышеуказанного автора, правоотношения могут возникнуть между двумя субъектами, которые регламентируются со стороны правовых норм действующего национального гражданского законодательства [1, с. 458].

Современные гражданско-правовые отношения отличаются от других видов правовых отношений, прежде всего, методом регламентации, который базируется на равенстве субъектов. Следовательно, большая часть данных правоотношений формируются только на основании воле их субъектов.

В современном обществе в теории гражданского права наибольшая актуальность отводится определению деления правоотношений на некоторые виды, а именно: абсолютные и относительные. Данные правоотношения на практике имеют определенные отличия, которые выражаются в предмете гражданских взаимоотношений [2, с. 43]. В настоящее время классификация гражданско-правовых отношений характеризуется не только теоретическими, но и практическими целями, которые заключаются в рациональном установлении прав и обязанностей сторон.

С такой позицией не все авторы современной литературы по юриспруденции согласны. По мнению исследователей, вышеуказанная концепция не соответствует логическому смыслу, таким образом требует в современном гражданском праве более детальной разработки. На основании данного положения, относительные правоотношения обуславливаются тем, что стороны гражданско-правовых отношений лично определены и выступают в роли носителей взаимных прав и обязанностей.

Наиболее распространённым видом относительных гражданско-правовых отношений в настоящее время является взаимоотношение, которое формируется между участниками долевой собственности. В обязанности застройщика входит обязательная фиксация в документах количество людей, с которыми он в дальнейшем будет заключать договор [3, с. 455]. Сведения о каждом потенциальном покупателе вносятся в специальную базу. Таким образом, можно сказать, что застройщик сформировал относительные гражданско-правовые отношения, которые действуют строго с определенными субъектами. Также актуальным примером данных отношений в настоящее время выступают взаимоотношения, которые складываются между сторонами, заключающими договор купли-продажи. В данном аспекте субъектами гражданских правоотношений выступают продавец и покупатель. Третьи лица в таких отношениях отсутствуют.

Хотелось бы отметить, что относительные гражданско-правовые отношения действуют и ре-

ализовывают не только в области имущественного гражданского права. Ограниченный состав субъектов, между которыми складываются гражданско-правовые отношения, также может наблюдаться и в области интеллектуального гражданского права. Примером данных отношений выступает ситуация, когда одно лицо приобретает у другой стороны авторские права.

Если говорить об абсолютных отношениях гражданского права, то к ним относятся взаимоотношения, складывающиеся между уполномоченной стороной и неограниченным количеством должников [4, с. 125]. Стоит отметить, что данный вид отношений обуславливается тем, что управомоченное лицо сталкивается с большим количеством должников.

Как уже отмечалось ранее, на практике существуют абсолютные и относительные гражданско-правовые отношения, которые формируются исходя из характера взаимоотношений управомоченного и обязанного лица.

Также в современном гражданском праве существуют имущественные и личные правоотношения. Стоит отметить, что данная классификация формируется на основании определения объекта гражданских отношений. Еще одна классификация гражданско-правовых отношений определяется способом удовлетворения интересов управомоченного лица. На основании данного положения в гражданском праве выделяют вещные и обязательные правовые отношения [5, с. 73]. И наконец, на практике выделяют еще один вид гражданско-правовых отношений, основным элементом которых выступают корпоративные и преимущественные права.

Личные неимущественные права представляют собой такой вид прав, в которых объектом выступают результаты интеллектуальной деятельности, личные неимущественные права, а также иные блага нематериального характера. Стоит отметить, что объекты личных неимущественных благ могут в одно и то же время применяться неограниченным кругом лиц. Таким образом, можно сказать, что современное гражданское право включает в себе специфические средства правового характера, которые препятствуют незаконному применению данных объектов.

Под вещными правовыми отношениями понимают такой вид отношений, которые фиксиру-

ют статику имущественного положения субъектов. В данных правовых отношениях субъекту предоставляется возможность оказывать влияние на вещь с правом отражения иных посягательств на нее третьих лиц. Такому виду гражданских правоотношений присущ абсолютный характер [6, с. 88]. Стоит отметить, что к вещным правам вместе с непосредственным правом собственности относятся права пожизненного наследуемого владения земельным участком, сервитуты, а также право хозяйственного владения имуществом.

В современном гражданском праве под обязательственными правоотношениями понимаются те, которые выражают динамику отношений имущественного характера, направленные на передачу определенного имущества, выполнение работ,

оказание услуг, формирование и применение продуктов интеллектуальной деятельности [7, с. 81]. Наиболее распространенным примером данных отношений в настоящее время выступает выполнение ремонтных работ на заказ.

В заключение хотелось бы отметить, что вышеуказанная классификация гражданско-правовых отношений в настоящее время требует некоторой разработки, как со стороны права, так и со стороны законодательной базы [8, с. 45]. Большинство исследователей, которые изучают правоотношения в гражданском праве, используют и другие виды гражданско-правовых отношений. Таким образом, вопрос, касающийся классификации гражданско-правовых отношений, в настоящее время носит актуальный характер.

Литература

1. Карасев, В.Е. Право, как основной регулятор гражданско-правовых отношений: принцип или метод гражданского права? / Карасев, В.Е // Государство, как основной субъект реализации права: исторический очерк, теория, практика: Сборник научных работ: Краснодарский государственный юридический институт, 2022. — С. 457–460.
2. Разенкова, А.Н. Понятие и значение субъектов правоотношений в РФ / А.Н. Разенкова // Меди-а-Биб. — 2023. — № 123. — С. 40–45.
3. Сантонов, Н.В. Юридические лица, как субъекты правоотношений / Н.В. Сантонов // Закон как основной правовой институт, регулирующий отношения в обществе Международная конференции. — Владивосток: Издательство РПК, 2022. — С. 450–456.
4. Харитонов, О.В. Физические лица, как субъекты правоотношений / О.В. Харитонов // Проблемы в гражданском праве: Сборник статей. — С-П.: Сатурн, 2023. — С. 124–134.
5. Антипов, Г.С. Особенность классификации гражданско-правовых отношений / Г.С. Антипов // Законность и право. — 2023. — №11. — С. 70–74.
6. Кондорова, Н.Ю. Классификация гражданских правоотношений / Н.Ю. Кондорова // Вестник Казанского славянского университета. — 2021. — Т. 23. — № 67. — С. 80–91.
7. Карешковский, С.К. Виды гражданских правоотношений в РФ / Карешковский С. К. // Юридический сборник: Актуальные проблемы юридической науки, практики и высшего образования. — 2022. — С. 79–89.
8. Куликов, С.В. Физические лица, как субъекты правоотношений / С.В. Куликов // Право и юриспруденция в современном обществе. — 2023. — № 44. — С. 43–52.

История развития военно-патриотического движения в России

Воронцов Алексей Андреевич

студент 4-ого курса отделения высшего образования
Королёвского филиала
Международного юридического института
E-mail: tengr98@mail.ru

Гайдуков Дмитрий Андреевич

преподаватель отделения
среднего профессионального образования
Королёвского филиала
Международного юридического института,
магистр права
E-mail: zigfridkrauss@gmail.com

***Аннотация:** в рамках настоящей статьи рассматриваются история развития военно-патриотического движения и правовые основания военно-патриотических организаций. Обращено внимание на круг проблемных вопросов теоретического, законодательного и практического характера, в частности, правового статуса ДОСААФ. Использовались методы эмпирического анализа и синтеза, историко-ретроспективный метод, метод правовых конструкций. Авторы приходят к выводу, что военно-патриотического движения в России всегда поддерживались государственными органами и гражданским обществом.*

***Ключевые слова:** Военно-патриотические организации, военная подготовка, призывная политика, ДОСААФ, патриотическое воспитание, молодежные движения, гражданские инициативы.*

Введение

Данная статья рассматривает историю и ответственность военно-патриотических движений на территории России. История подобных движений имеет очень сильный мобилизующий потенциал общества в трудные для Отечества периоды. Солидарность общества и государства за всю историю становления России всегда будет актуальна. Защита Родины является общим делом каждого из граждан и закреплено конституционно [1]. Исто-

рически сложилось, что общественное сознание рефлексирует на тему свершений своих предков.

Основная часть

Самое раннее упоминание объединений «потешного толка» приходится к правлению императора Петра I Великого [11, С. 12]. Его увлеченность всем многообразием наук, инженерии, военного дела поражало современников. Используя собственные подручные средства и людей, Пётр Алек-

сеевич устраивал потешные маневры своих полков и импровизированных воинских соединений. Простое увлечение в Русско-шведской войне 1700–1721 гг. создало серьезную угрозу для короля Карла XII. Имея основы для реформирования армии «нового толка», военное дело и производство вышло на качественно иной уровень.

Развитие военного дела в России способствовало активным реформаторским настроениям Петра I, который наблюдал за применением европейского опыта в комплектовании регулярной основе армии. Потешные полки — это военизированные отряды в Русском государстве в 1680–90-х гг., созданные из придворных слуг и их детей для военных игр юного царя Петра. Участвовали в потешных огнестрельных занятиях Петра I в сёлах Воробьёво (проводились в 1682 году под наблюдением иноземца капитана С. Зоммера) и Преображенское близ Москвы (ныне оба в черте города). К участию в потешных занятиях, в 1685 году ставших постоянными, также привлекались солдаты и барабанщики «выборного» Бутырского полка [8, С. 305]. Основываясь на опыте, на совершенно новой исторической инициативе, воинские соединения существуют и сегодня.

Привлечение для развития иностранных специалистов в воспитание будущего монарха привнесло становление структуры Русской императорской армии на несколько столетий существования Российской империи. Воинские традиции, вошедшие в формирование сотрудничества иностранных офицеров-воспитателей, оказали влияние и на структуру организации воинских частей XVIII века. Последующие после восхождения на престол Петра I реформы перевернули армейские формирования на качественно иной уровень. Регулярная армия требовала постоянного обучения, финансирования и содержания, а также материального обеспечения. Перемены военного дела в последующие годы требовали соответствующего подхода и толкования от институтов управления государством.

Преимущества полков нового строя перед старой войсковой организацией состояли в том, что эти полки составляли постоянную вооруженную силу, имели постоянное военное устройство. Ратные люди этих полков проходили систематическое военное обучение и состояли на полном содержании государства. Следовательно, полки

нового строя являлись регулярным войском. Так их понимал и Пётр I. В начале своего манифеста о Воинском уставе от 30 марта 1716 г. Петр писал: «Понеже всем есть известно, коим образом отец наш... в 1647 г. начал регулярное войско употреблять и устав воинский издан был». Ратные люди нового строя формировались в полки численностью в 1600 человек (пехота), в 1000 человек (конница); каждый полк делился на 10 рот, а каждая рота на три капральства.

Военно-патриотические преобразования затрагивались постепенным развитием гражданского общества поздней Российской империи. Раннее юношеские воспитательные организации представляли собой лишь как обучение для придворной знати и монарших особ, то теперь с наступлением осознания своих национальных черт многими народами к XIX столетию. Великая Французская Революция обусловила появление среди предполагаемых рекрутов в армиях разных стран мира отстаивание своих принципов военным путем, но и в плане понимания воспитания защитников Отечества. Одни государства стремились идти на волне революционных республиканских настроений, а другие продолжали следовать консервативным монархическим тенденциям [12, С. 40]. На рубеже XIX-XX веков Российское государство преследовали социально-экономические потрясения. Влияние сторонников разнообразных революционных веяний сеяло хаос среди умов молодежи разного возраста. Власти Российской империи были, естественно, обеспокоены после столкновений с Японской императорской армией в 1904–1905 гг. Вследствие этих событий были выявлены недостатки при организации государственного военно-патриотического воспитания [10, С. 71].

Учитывая зарубежный опыт, разные государства и военные структуры начали готовить военных через программу лагерей для мальчиков и юношей в форме допризывных сборов. «Scout» в переводе с английского языка означает «разведчик». Основателем движения скаутов был Баден-Пауэлл Роберт, ветеран Англо-бурской войны и молодой полковник. В 1900-е его книга «Скаутинг для мальчиков» стала очень популярной и на ее основе были выведены уже российские наработки движения «Русский скаут» [13]. В нашем Отечестве первый отряд скаутов создал в г. Павловске в апреле 1909 года штабс-капитан О. И. Пантю-

хов. Через некоторое время отряд переформировали в Царскосельскую дружину разведчиков. В сентябре 1914 года было создано общество содействия юным разведчикам «Русский скаут», по инициативе которого к концу 1915 года подобные отряды возникли в 23 городах, а еще через год — в 143 общей численностью около 50 тыс. человек. Но скаутское движение стало лишь одним из направлений молодежного движения в России. Помимо него, предпринимались многочисленные попытки организовать внешкольное физкультурное движение, которое обеспечило бы военную подготовку и физическую тренировку молодежи в период между окончанием учебы и началом военной службы. Одна из таких попыток — создание так называемых потешных рот по аналогии с петровскими «потешными полками», члены которых могли бы проходить в них упрощенный курс начальной военной подготовки. Развернулось это движение и на Смоленщине.

С наступлением советской власти и поражением Временного правительства история военно-патриотического движения начала менять свой вектор развития. Сильный характер общественного строя отразился на многих институтах государства и общества. Ставились и выдвигались новые задачи. Первым шагом в этом направлении стало обучение военному делу гражданского населения республик СССР. Декрет ВЦИК от 22 апреля 1918 г. закрепляет нормативный правовой акт под названием «Об обязательном обучении военному искусству». Подготовку проходили широкие слои населения Советской Республики. В дальнейшем для популяризации военно-технических знаний и содействия военной подготовке граждан создаётся ряд общественных организаций [5, С. 128]. С полным наступлением более развитого в социальных принципах гражданского общества тех лет военно-патриотические организации ушли от элитарности и замкнутости и сословной ограниченности. Таким образом, чем сильнее государство регулирует подобные отношения в правовом аспекте, тем сильнее развивается патриотическая, военная подготовка общества к тяжелым невзгодам.

С широкой поддержкой общественности и государства появилась организация Военно-научное общество (ВНО). Основана она была 1920 году по инициативе участников Гражданской войны — слушателей Военной академии РККА. В её создании

непосредственно участвовали К. Е. Ворошилов, А. С. Бубнов, Н. И. Подвойский, И. С. Уншлихт, Р. П. Эйдеман и др. Председателем Общества стал М. В. Фрунзе, который внёс огромный вклад в развитие и укрепление первой военно-патриотической организации. ВНО с первых своих шагов ставило перед собой задачу разработки военно-научных проблем и изучения опыта Гражданской войны, а также широкой пропаганды военных знаний среди граждан страны, перед которыми в форме лекций и докладов выступали видные военачальники и теоретики военного дела [4, С. 236]. В следующие несколько десятилетий с индустриализацией в СССР и НЭП складывались состоятельные задатки для становления спорта, технических и иных материальных аспектов для развития широких слоев гражданского населения в военно-патриотическом воспитании. Не обошла и советская власть публицистику по этому направлению. В 1921 году ВНО выпускает журнал «Красная Армия», в котором публикуются наработки развития зарубежного и отечественного опыта военного дела. Открываются спортивные общества по стратонавтике, воздухоплаванию и многие другие направления, включающие кружки. Кроме ВНО, было сформировано Общество друзей воздушного флота (ОДВФ), созданное в марте 1923 года. Впоследствии ОДВФ сформирует серьезный пласт для авиации ВС СССР в последующие десятилетия.

Вступили в ОДВФ и внесли свои денежные средства на его развитие В. И. Ленин и Н. К. Крупская. В организациях ОДВФ начинали деятельность прославившиеся годами позже конструкторы С. П. Королёв, А. С. Яковлев, С. В. Ильюшин и другие. 11 ноября 1923 года на Центральном аэродроме в Москве Красному Воздушному Флоту были вручены девять самолётов эскадрильи «Ультиматум». Таков один из первых вкладов ОДВФ в становление и развитие отечественной авиации [14, С. 381]. Советский Союз как молодое государство в 1920-х годов на основе не только государственных инициатив развивал многие военно-спортивные организации. Не только государственные деятели формировали Страну Советов, но и гражданское общество.

Имея опыт в борьбе с химическим оружием, создается организация иного направления. 19 мая 1924 года было создано «Добровольное общество друзей химической обороны и промышленно-

сти» — Доброхим. Это сообщество граждан занималось военной подготовкой в области промышленности развития химической защиты. В ряды Доброхима вступило около 1 миллиона человек. Для общественной организации того исторического периода это очень большое достижение. С учетом координации, создания производственных сил для деятельности в подобных организациях. ВНО ожидало к объединению с деятельностью других кружков и обществ. Вскоре данное событие случилось. 27 июля 1926 года Совет Народных Комиссаров СССР принял решение о переименовании Военно-научного общества в Общество содействия обороне СССР (ОСО). Уставом ОСО определялись главные задачи организации, которая должна была способствовать укреплению боевой мощи Красной армии и в целом усилению обороноспособности СССР. Отметим, что популярность нового ОСО росла с каждым годом. Так, к октябрю 1926 года в нём работало 7200 кружков военных знаний, было создано 7360 уголков обороны, более 4000 библиотек [7, С. 12].

Осоавиахим стал очень знаменательной вехой в истории развития армии и концепции будущих вооруженных сил в создании ВС СССР. Естественно, деятельность любительских клубов спортивного назначения и научных обществ создала столь значимую в отечественной истории организацию военно-патриотического направления, способное помочь обществу в победе над нацизмом и иными врагами нашего Отечества. Практика показывает, что инициатива в авиастроении, судоходстве и даже космической программе была стержнем общественного бытия и сознания в развивающемся и молодом СССР. Спортивные достижения членов Осоавиахима показывали очень широкий результат. В начале мая 1929 года на Президиуме Центрального совета Осоавиахима был поставлен вопрос о полёте советского самолёта «Страна Советов» в Америку. 23 августа 1929 года взял старт двухмоторный самолёт «АНТ-4» с командой под управлением лётчика С. А. Шестакова. Покрыв 20,5 тыс. км. за 136 лётных часов (при средней скорости 150 км/час), самолёт 1 ноября приземлился на аэродроме «Кертис Фильд» в Нью-Йорке.

Это был первый в истории авиации перелёт, совершённый в Америку по восточной трассе. Иностранная пресса высоко оценила беспрецедентный перелёт. Американская газета «The Herald»

писала: «Русские, проделавшие перелёт через азиатский континент и вдоль бурного побережья Аляски, вышли победителями из одного из самых смелых авиационных предприятий... Болота и леса делали посадку невозможной, а расстояния между населёнными местами были настолько велики, что перелёт через Атлантический океан в сравнении с этим является только пол делом». Достигнув Нью-Йорка, советский самолёт установил первый официальный контакт между США и СССР [9, С. 257].

С усложнением геополитической обстановки актуальность предвоенного образования для гражданского населения становилась все более существенной. В 1933 году в Веймарской республике власть переходит к ультраправой НСДАП, что станет серьезнейшим испытанием для СССР в XX столетии. «Великая война», или же Первая мировая, разрушила порядок абсолютных монархий старого мира, изменив сферы влияния и социально-экономический порядок. Вторая мировая война, или же через призму истории Великая Отечественная, на многие десятилетия вошла в умы и сердца потомков победителей. Советская армия меняла принцип комплектования.

Из структуры, основанной на территориальной обороне, Красная армия переоформлялась на порядок устройства военнослужащих по призыву на срок срочной службы. Сформированные ВДВ состояли из представителей Осоавиахим. В результате перестройки военной подготовки населения к началу 1941 года в Осоавиахиме действовало 156 тысяч групп, 26,7 тысячи команд и 3500 отрядов, в которых обучалось более 2 миллионов 600 тысяч человек. Всего к началу 1941 года Осоавиахим подготовил по новым программам около 400 тысяч лётчиков, парашютистов, связистов, моряков и других военных специалистов. К началу Великой Отечественной войны Осоавиахим состоял из 328 тысяч первичных организаций на фабриках и заводах, в колхозах, учреждениях, вузах и школах, которые объединяли более 13 миллионов человек [6, С. 13].

В последующие годы развитость научно-технической и материальной базы СССР в военном деле должным образом направляла военно-патриотическое дело и в мирное время. Общества, ведущие взаимодействие с армией и флотом, неоднократно сращивались и разделялись в одну или

несколько равнозначных организаций. Экономическое развитие стран СЭВ (Союза экономической взаимопомощи), и в том числе Советского союза, позволяло поддерживать военно-патриотическую подготовку населения на высоком уровне. В январе 1948 года принято постановление Совета Министров СССР о разделении Осоавиахим на три самостоятельные оборонные организации: Всесоюзное добровольное общество содействия армии (ДОСАРМ), Всесоюзное добровольное общество содействия авиации (ДОСАВ), Всесоюзное добровольное общество содействия флоту (ДОСФЛОТ). Однако наличие нескольких оборонных организаций приводило к параллелизму в военно-патриотической работе.

В целях усовершенствования структуры общественных оборонных организаций, концентрации усилий в военно-патриотической работе 20 августа 1951 года Совет Министров СССР постановил объединить ДОСАРМ, ДОСАВ и ДОСФЛОТ во Всесоюзное добровольное общество содействия армии, авиации и флоту (ДОСААФ). Организационное оформление общества произошло 26–29 декабря 1953 года на 1-ой Всесоюзной конференции ДОСААФ, облеченной правами съезда, где был утверждён Устав организации и избраны руководящие органы. Вновь образованное общество имело в своем составе 240 тысяч первичных организаций и около 11,5 миллионов членов [17].

ДОСААФ СССР всё также славилось своими воспитанниками и достижениями. В последующие десятилетия из школы ДОСААФ выйдут Юрий Гагарин, Валентина Терешкова и Алексей Леонов. Богатая материально-техническая база смогла предопределить завоевания отечественной военно-прикладной науки на земле, воде, в воздухе и космосе. Со сменой политических реалий в СССР менялось и отношение общества к защите интересов Родины и военно-патриотической подготовке гражданского населения. Исходя из более ранних, дошедших до современников механизмов развития допризывной подготовки гражданского населения, становится очевидным тот факт, что чем сильнее государство вмешивается или же финансирует подобные организации, тем с большей отдачей гражданское общество будет участвовать в защите государства.

Пример Осоавиахим доказал, что частная гражданская инициатива с поправками на легкое изу-

чение военного дела развивает не только оборону определенного государства, но и способствует занятием социальных ниш молодёжью и ее крепкой реализацией в обществе. Последующие же десятилетия мирного времени в рамках Холодной войны подразумевали отход от старых критериев оценки и подготовки насыщения воинских частей личным составом. Стремление СССР восстановить экономические и социальные потери в период 1945–1951 гг. были направлены на восстановление народного хозяйства и экономики. Но в результате Фултонской речи привычное положение вещей не потеряло актуального значения. Череда конфликтов блока НАТО и созданного содружества социалистических государств в виде стран Варшавского договора обострялось. Поэтому ДОСААФ СССР ставил перед собой множество задач из следующих положений:

1. пропаганда и распространение военных, военно-технических, авиационных и военно-морских знаний среди членов общества и населения;
2. подготовка членов общества и населения ко всем видам противовоздушной и противохимической обороны;
3. военная подготовка военнообязанных запаса, не служивших в Советской Армии и Военно-Морском флоте;
4. подготовка допризывной молодежи по военным, военно-техническим, авиационным и военно-морским специальностям;
5. подготовка и усовершенствование знаний и навыков у рядового, сержантского и старшинского состава запаса армии, военно-воздушных и военно-морских сил с широким привлечением в общественном порядке офицеров запаса в качестве организаторов-инструкторов;
6. развитие массового спорта: лыжного, стрелкового, самолетного, парашютного, планерного, радиолюбительского, автомобильного, мотоциклетного, конного, военно-морского и водного, а также авиационного и морского моделизма;
7. развитие служебного собаководства [15].

Добровольные сообщества по воспитанию граждан до призыва — неотъемлемая часть работы ведомств в институтах, осуществляющих взаимодействие между государством и обществом. Государственное регулирование имело в СССР и его

субъектах огромную роль. Но важную социальную инициативу брало на себя советское гражданское общество. Поэтому, исходя из контекста истории, ДОСААФ развивался в течении многих десятилетий, то распадаясь на разные общества, то объединяясь в единую организацию государственного значения.

Отечественная история знает множество примеров сплочения народа и государства против врага и наступающей извне опасности. Существования такого рода общественных объединений есть более развитая форма гражданской организации в сплочении с государством. История сотрудничества армии и гражданского населения приобретала иные векторы развития с 60-ых по 80-е годы XX века. Ранее приведенное в пример движение скаутов развивалось в СССР под руководством партии, то есть в реалиях Пионерии и ВЛКСМ.

В следующие годы ДОСААФ развивалось согласно образу ведения государством призывной политики. Их достижения стали прологом для осуществления в будущем множества успешных общевойсковых операций. Полноценное формирование отдельных особых родов войск привело к гордости военнослужащих за свои воинские части и соединения. Спортсмены, ставшие в процессе формирования РККА военнослужащими, приняли эстафету в улучшении положения армии и флота. Одним из таких военных деятелей был Василий Филиппович Маргелов. Его послужной список и опыт военной службы впечатляет. Он был наследником эпохи становления Осоавиахим и разработал свою четкую концепцию десантирования военной техники с самолета. Первые кружки, объединения воздухоплавания привели к укреплению научно-технического прогресса в армии.

12 октября 1967 года был принят основополагающий нормативный правовой акт о всеобщей воинской обязанности, ставший важным звеном в смене приоритетов ДОСААФ на армию мирного времени. Статья 18 указанного закона ставила следующие задачи:

1. в учебных организациях ДОСААФ и в учебных заведениях системы профессионально-технического образования ежегодно проводится подготовка специалистов для Вооруженных Сил СССР;
2. количество специалистов, подлежащих подготовке, устанавливается Советом Министров

СССР, а перечень специальностей и программа их подготовки определяются Министерством обороны СССР;

3. для прохождения указанной подготовки привлекаются в установленном порядке юноши, достигшие 17-летнего возраста;
4. в городах подготовка специалистов для Вооруженных Сил СССР проводится без отрыва от производства;
5. на период сдачи экзаменов обучающимся юношам предоставляется отпуск продолжительностью 5–7 рабочих дней, с сохранением за ними среднего заработка по основному месту работы;
6. в сельских районах подготовка указанных специалистов может проводиться с отрывом от производства на сборах в осенне-зимний период [3].

Но дальнейший политический кризис, начавшийся в СССР, постепенно начал разрушать механизмы работы ДОСААФ как организации по взаимодействию гражданского общества и армии в целом. 90-е годы показали собой широкий упадок обороноспособности нашего Отечества, что привело к последствиям, с которыми Министерство обороны РФ борется до сих пор. Но, несмотря на экономический кризис и напряженную политическую обстановку, возникла РОСТО — Российская оборонная спортивно-техническая организация.

РОСТО была назначена в качестве преемника ДОСААФ СССР, но с небольшими изменениями. Её масштабы не представляли из себя всей материальной и кадровой мощи советского периода. Основными компетенциями РОСТО оставались все те же направления. По всему СНГ появлялись подобные постсоветские организации. 25 сентября 1991 года в г. Пензе был проведен первый съезд РОСТО. Спортивные организации РОСТО — это более 2 тысяч спортивно-технических, авиационно-спортивных и стрелковых клубов, детско-юношеских спортивных школ, в которых делали первые шаги к вершинам спортивного Олимпа и шлифовали своё спортивное мастерство сотни тысяч человек. В соответствии с государственным оборонным заказом РОСТО ежегодно готовила десятки тысяч военно-обученных специалистов и сотни тысяч кадров массовых технических профессий. Их обучение осуществлялось на базе свыше 100 авиационных спортивно-технических

подразделений, Калужского авиационного летно-технического училища, более 450 учебных организаций (автомобильных, морских, радиотехнических и объединенных технических школ).

Все изменилось в 2009 году. РОСТО было преобразовано в ДОСААФ. Возвращение прежнего исторического названия означало перемены. Правительство Российской Федерации определило масштабный вектор развития ДОСААФ своим постановлением от 29 ноября 2009 года. Постановлением были поставлены следующие задачи:

1. патриотическое (военно-патриотическое) воспитание граждан;
2. подготовка граждан по военно-учётным специальностям;
3. развитие авиационных и технических видов спорта;
4. участие в развитии физической культуры и военно-прикладных видов спорта;
5. летная подготовка курсантов летных образовательных учреждений профессионального образования, поддержание надлежащего уровня натренированности летного и инженерно-технического состава, а также выполнение иных видов авиационных работ;
6. участие в подготовке к военной службе граждан, пребывающих в запасе;
7. подготовка специалистов массовых технических профессий и развитие технического творчества;
8. участие в ликвидации последствий стихийных бедствий, аварий, катастроф и других чрезвычайных ситуаций;
9. содержание объектов инфраструктуры ДОСААФ России в целях выполнения задач в период мобилизации и в военное время [2].

С началом современной геополитической реальности в феврале 2022 года ДОСААФ ведёт активную деятельность, как и во времена СССР при Осоавиахим. В актуальные направления входит огромная часть мероприятий по новым военно-прикладным направлениям. С ведением активных боевых действий и включением в состав России новых регионов задачи, возложенные Правительством, не меняются, но обновляются.

Главными целями деятельности ДОСААФ России в 2023 году следует считать:

1. организацию работы по эффективному выполнению государственных задач, возложенных на ДОСААФ, поступательному развитию организации, реализации решений V съезда ДОСААФ, принятых на съезде Стратегии развития ДОСААФ России и Программы развития ДОСААФ России 2020–2024 гг.;
2. организацию и проведение мероприятий по интеграции имеющихся (вновь созданных) оборонных организаций Донецкой и Луганской народных республик, Запорожской и Херсонской областей в общую систему ДОСААФ;
3. обеспечение участия в мероприятиях пятого этапа по развитию федеральной системы подготовки граждан к военной службе и военно-патриотическому воспитанию;
4. участие в завершении работы совместно с Министерством обороны России по реализации пилотного проекта по созданию на фондах ДОСААФ России в субъектах Российской Федерации центров военно-патриотического воспитания и подготовки граждан к военной службе, а также использованию центров в интересах Юнармии и учебно-методических центров военно-патриотического воспитания молодежи «Авангард»;
5. по согласованию с Минобороны России, военными комиссариатами организовать доподготовку в образовательных учреждениях ДОСААФ России граждан, пребывающих в запасе, в необходимых объёмах в связи с проведением специальной военной операции [16].

Новые военно-прикладные направления исходят из средств изменения ведения боевых действий в условиях условной «технологической сингулярности». Технологии в сфере робототехники и малой авиации позволяют автоматизировать выполнение задач на поле боя. Новой тенденцией в военной сфере стало использование дронов. Эта сфера ВВТ (вооружения и военной техники) не могла не затронуть ДОСААФ.

Например, в г. Липецке открылись курсы обучения операторов дронов при ДОСААФ. Оборудование для него (комплекты БПЛА «Добрыня», очки виртуальной реальности, компьютеры и интерактивная доска) было закуплено на средства субсидии, выделенной для этого правительством региона. На открытии класса присутство-

вали представители завода-производителя БПЛА, заместитель начальника управления молодежной политики Липецкой области Владимир Коротков, заместитель главы администрации Липецкого муниципального района Наталья Ширяева, помощник областного военного комиссара по военно-патриотической работе Андрей Платонов, руководитель отделения фонда «Защитники Отечества» Андрей Поляков, тележурналисты ГТРК «Липецк» и областной ТРК «Липецкое время», кадеты и юнармейцы школ Липецкого и Грязинского районов [18].

Однако ДОСААФ РФ имеет не только технические и военно-прикладные цели. Основой политики является воспитание молодого поколения в условиях действительности, требующей у армии морально-психологической и волевой активности. Сила обороны или же наступления выявляется в моральном духе военнослужащих. Поэтому важно, чтобы молодое поколение проявляло интерес к военному делу на должном уровне, а государство осуществляло всем этим инициативам нужное покровительство.

Заключение

Патриотическое воспитание в подготовке молодежных организаций прошло очень долгий путь развития. Отечественная история показала всю эффективность тесной работы и сотрудничества представителей государства и гражданского общества. Доступность и распространение патриотического воспитания менялись в зависимости от фор-

мы политического и общественного устройства. От простых царских и индивидуальных забав придворных особ «потешного» толка до современного обучения квалифицированных кадров в отделениях современного ДОСААФ. Участие в обучении современному военному делу продолжают кадровые офицеры и сержантский состав. Трудные времена неоднократно выковывали сильных и верных своему Отечеству солдат, матросов и офицеров. Во времена Великой Отечественной войны многие воспитанники Осоавиахима вступили в бой с фашистскими захватчиками в 1941–1945 гг. Ведение любой войны, общевойсковой операции показывает, что армейским соединениям требуются подготовленные и обученные кадры.

Современность иллюстрирует востребованность обучения рекрутов-допризывников новым военно-учётным специальностям. Получение этих специальностей означает, что армия должна быть готова к противостоянию с условным противником, подвергающим опасности суверенитет и целостность страны.

Исследование позволило выявить определенную закономерность развития, связанную с заданной темой в историческом аспекте. При этом присутствуют результаты прогресса от потешных рот до полноценных общественных движений. Развитие современного общества и его институтов не проходят без участия его граждан в разных организациях некоммерческой направленности. Подобные объединения определяют культурную и социальную осознанность и духовную развитость граждан.

Литература

1. Конституция Российской Федерации, принята всенародным голосованием 12 декабря 1993 г. с изменениями, одобренными в ходе общероссийского голосования 1 июля 2020 г. // Российская газета. 1993. № 237;
2. Постановление Правительства Российской Федерации от 28 ноября 2009 г. № 973 «Об Общероссийской общественно-государственной организации «Добровольное общество содействия армии, авиации и флоту России» // СЗ РФ. 2009. № 49. Ст. 5969;
3. Закон СССР от 12 октября 1967 г. «О всеобщей воинской обязанности» // Ведомости Верховного Совета СССР. 1967. № 42. Ст. 552 (*утратил силу*);
4. Зибров Г. В., Самедова Ю. А. Генезис патриотического воспитания: социокультурный аспект // Воздушно-космические силы. Теория и практика. 2020. № 15. С. 236;
5. Заводсков И. Н. Военная подготовка ульяновской молодёжи в рядах ОСОАВИАХИМА 1927–1941 гг. // Современная научная мысль. 2022. С. 128;
6. Идрисов И. К. Проблемы патриотического воспитания молодёжи и пути её решения // Общество, право, государственность: ретроспектива и перспектива. 2020. С. 13;

7. Кочешев С. П. От Осоавиахима к ДОСААФ // Военно-юридический журнал. 2016. № 3. С. 12;
8. Кошокова С. Я., Звягинцева Р. С. Роль реформ Петра Первого в дальнейшем развитии России // Эпоха науки. 2020. № 24. С. 305;
9. Медведева Н. Н. Советский опыт волонтерского движения (на примере Хакасии) // Известия Лаборатории древних технологий. 2020. Т. 16. № 3. С. 257;
10. Степченков Л. Л. «Потешные роты» в Смоленской губернии // Военно-исторический журнал. 2006. № 3. С. 71;
11. Садомцев Д. В., Соболев В. А. Вооружение армии Петра I // Наука без границ. 2021. № 5 (57). С. 12;
12. Чилингарян А. А., Пашковская Е. В., Косыгина К. А. Великая французская революция // Вестник науки и образования. 2017. №1 (25). С. 40;
13. Искусство скаута-разведчика. Руководство по скаутингу под ред. И. Н. Жукова. Товарищество В. А. Березовского. 1918 год;
14. ДОСААФ — Родине: сборник. М.: ДОСААФ. 1987. С. 381;
15. Материалы X Всесоюзного съезда ДОСААФ. М.: Изд-во ДОСААФ СССР. 1988;
16. Выписка из плана основных мероприятий ДОСААФ России в 2023 году [Электронный ресурс:] <https://dosaafcentr.ru/images/docs/plan-meropriyatij/plan-meropriyatij-dosaaf-2023.pdf>;
17. История организации. Официальный сайт ДОСААФ России [Электронный ресурс:] <https://www.dosaaf.ru/about/history/>;
18. В Липецке началась подготовка операторов беспилотников. Новости. Официальный сайт ДОСААФ России [Электронный ресурс:] <https://www.dosaaf.ru/news/v-lipetcke-nachalas-podgotovka-operatorov-besplotnikov/>.

Понятие региональных субъектов предупреждения преступлений

Гаджиев Даци Магомедович

ГАОУ «Дагестанский государственный университет народного хозяйства», г. Махачкала, Россия
кандидат юридических наук, доцент
E-mail: dm gadzhiev@yandex.ru

Аннотация: понятие субъекта предупреждения преступности является вполне разработанным в российской криминологии. Субъектом является лицо, орган, государственные структуры (МВД РФ, ФСБ РФ, СВР РФ, Росгвардия...), в том числе совещательные и консультативные органы при Главе региона и Председателе правительства, а также общественные Советы при главе муниципального района и городского округа, религиозные (проповеди духовных лидеров, работа отделов образования и примирения Муфтията республики), благотворительные организации, общественные объединения правоохранительной и социально полезной направленности, которые способны оказывать прямо или опосредованно воздействие на преступность с целью ее поддержания на социально-терпимом уровне. Необходимо, чтобы люди в мантиях (судьи) активно включались в профилактику преступности, используя свои полномочия по изучению причин и условий, способствующих преступности, путем вынесения частного определения или постановления. В настоящее время надо выстроить многовекторную систему противодействия преступности.

Abstract: the concept of the subject of crime prevention is well developed in Russian criminology. The subject is a person, body, state structures (the Ministry of Internal Affairs of the Russian Federation, the FSB of the Russian Federation, the SVR of the Russian Federation, Rosgvardiya...), including advisory and advisory bodies under the Head of the region and the Chairman of the government, as well as public councils under the head of the municipal district and urban district, religious (sermons by spiritual leaders, the work of the departments of education and reconciliation of the Muftiate republics), charitable organizations, public associations of law enforcement and socially useful orientation, which are able to directly or indirectly influence crime in order to maintain it at a socially tolerant level. It is necessary for people in robes (judges) to be actively involved in crime prevention, using their powers to study the causes and conditions that contribute to crime by issuing a private definition or ruling. Currently, it is necessary to build a multi-vector crime prevention system.

Ключевые слова: криминологическое понятие субъекта преступления и предупреждения преступности, федеральные, региональные и общественные субъекты предупреждения преступности.

Keywords: criminological concept of the subject of crime and crime prevention, federal, regional and public subjects of crime prevention.

Авторы, которые дают различные криминологические понятия «субъекта преступлений», часто опираются на разные теории и исследования в области криминологии и социологии.

Одни авторы считают, что субъектом преступлений является только тот, кто совершает преступление, в то время как другие расширяют это понятие, включая и те, кто могут совершить преступление в будущем. В этом случае, субъектом преступлений может быть человек, который имеет высокий риск совершения преступлений из-за своего прошлого или текущего поведения.

Существует несколько теорий, которые помогают объяснить поведение преступников и определить факторы, влияющие на их действия. Например, теория социального контроля предполагает, что у человека есть различные факторы, которые могут влиять на его поведение, такие как семья, друзья, образование и занятость. Если эти факторы слабы, человек может быть более предрасположен к совершению преступлений.

Теория преступлений, основанная на рисках, предполагает, что некоторые люди имеют более высокий риск совершения преступлений из-за их характеристик, таких как возраст, пол, социальный статус и этническое происхождение. В этом случае, субъектом преступления может быть тот, кто имеет высокий риск совершения преступлений из социальных, культурных или экономических причин.

В этой связи обезопасить личность, общество и государство от противоправных посягательств вполне посильная задача, путем включения в этот процесс различных органов общественной деятельности, которые в настоящее время требуют государственной поддержки. Как известно, посадками эту проблему не решить, поскольку от деятельности правоохранительных органов мы можем оздоровить криминальную атмосферу лишь на 20–25%. Нужна всенародная поддержка, которая сейчас с огромным трудом достижима.

Общественные органы по профилактике преступности являются важной частью системы управления и контроля преступности в стране. Они направлены на предотвращение преступлений путем сотрудничества с различными секторами общества, такими как семьи, школы, религиозные организации и местные сообщества. Основная задача таких органов заключается в том, чтобы определить и анализировать причины возникновения

преступности, а затем принимать меры для предотвращения ее распространения. Это включает в себя разработку и внедрение стратегий и программ, направленных на содействие социальному развитию и укреплению общественного доверия к правоохранительным органам. Органы по профилактике преступности работают с молодежью, проводя мастер-классы, семинары и другие мероприятия, направленные на формирование у них уважения к закону и понимания правовых норм. Они также занимаются пропагандой здорового образа жизни, борьбой с наркоманией и алкоголизмом, а также оказывают психологическую поддержку людям, сталкивающимся с трудностями в жизни. Кроме того, общественные органы по профилактике преступности сотрудничают с медиа, чтобы распространять информацию о преступности и опасных явлениях, а также о том, как люди могут защитить себя и свои семьи от преступлений. В целом, общественные органы по профилактике преступности играют ключевую роль в сохранении безопасности и стабильности в обществе, помогая людям избегать преступности и жить в мире и гармонии.

Как известно, понятие субъекта предупреждения преступности является вполне разработанным в российской криминологии.

Б.В. Коробейников обоснованно отмечал, что субъект любой деятельности — это, прежде всего, носитель функциональных прав и обязанностей. Субъект предупреждения преступности — это физическое или юридическое лицо, деятельность которого направлена на выявление причин, условий совершения преступлений, лиц, склонных к преступлениям, и оказание на них предупредительного воздействия [1, с.83–84]

Субъектом является лицо, орган, государственные структуры, в том числе совещательные и консультативные органы при Главе региона (общественные помощники, полномочные представители Главы РД в округах) и Председателе правительства, региональные отделения политических партий, религиозные и благотворительные организации, общественные объединения правоохранительной и социально полезной направленности, которые способны оказывать прямо или опосредованно воздействие на преступность с целью ее поддержания на социально-терпимом уровне. В.Д. Малков в этом контексте обращал внимание

на системный характер организации деятельности субъектов предупреждения преступности и на приоритетную роль государственных органов и должностных лиц [2, с.129].

Субъектом предупреждения преступности являются различные органы государственного управления, учреждения, организации, их должностные лица, работники, а также отдельные граждане, наделенные предупредительными функциями и деятельность которых направлена на достижение целей и задач предупреждения преступлений. Например, органы внутренних дел, участковые уполномоченные полиции, подразделения по делам несовершеннолетних; органы социальной защиты, осуществляющие, в частности, функции по предупреждению детской безнадзорности; таможенные органы; налоговая служба; частные детективные и охранные предприятия; общественные объединения по охране порядка и т. п. С.И. Герасимов в этой связи подчеркивал, что система субъектов предупреждения преступности может быть истолкована в узком и широком смысле. В первом случае речь идет о совокупности и системных связях субъектов, для которых предупреждение преступности — профильная функция, во втором — она может распределяться между ними в определенной части [3, с.83].

С учетом особенностей региональной преступности, рассматриваемые субъекты можно дифференцировать на специальные, то есть императивно наделенные предупредительными функциями, юридически закрепленными за ними, и неспециальные, содействующие первым. Классификация субъектов предупреждения преступности может проводиться по различным критериям. Отдельные авторы выделяют активные субъекты (участвующие в воздействии на преступность) и потенциальные субъекты (способные воздействовать, но не участвующие в этом процессе по каким-либо причинам) [4, с.305–311]. При этом для повышения эффективности их деятельности необходимо, чтобы их функции не дублировались [5, с.195–196].

Система субъектов предупреждения преступности — это совокупность объединенных единой целью государственных органов, общественных организаций, должностных лиц и граждан, реализующих свои права и обязанности во взаимосвязи и по согласованию во времени и пространстве. К субъектам предупреждения преступности добавляются различные частные структуры (хо-

зяйственные, учебные, благотворительные и др.), которые целенаправленно осуществляют на различных уровнях и в различных масштабах профилактическую деятельность, наделены, в связи с этим определенными правами и обязанностями и несут ответственность за их реализацию [6, с.3–12]. Систематизация субъектов предупреждения преступности проводится и по такому критерию, который условно можно назвать «зона ответственности»: субъекты правового регулирования, субъекты организации предупреждения преступности, субъекты, непосредственно реализующие меры предупреждения преступности, субъекты, участвующие в предупреждении преступности в пределах своей компетенции [7, с.124].

Система субъектов предупреждения преступности необходима для того, чтобы эта деятельность осуществлялась на комплексной основе и с учетом связей между ними [8, с.61–65]. В последующем субъекты предупреждения преступности подразделяются на три основные группы, что получило отражение в нормах Федерального закона от 23 июня 2016 г. № 182-ФЗ «Об основах системы профилактики правонарушений в Российской Федерации» (пп. 3, 4 ст. 2).

Первая группа включает в себя субъекты общесоциальной профилактики, к которым относятся федеральные, региональные и местные органы власти и управления, а также общественные формирования, не выполняющие непосредственные правоохранительные задачи (министерства, органы местного самоуправления, политические партии, депутаты различных уровней, профсоюзы, религиозные объединения и др.)

Во вторую группу входят субъекты специально-криминологической профилактики. Это государственные органы, выполняющие правоохранительные функции (МВД, ФСБ, прокуратура, Следственный комитет и др.); государственно-общественные органы, выполняющие правоохранительные функции (комиссии по делам несовершеннолетних местных администраций и др.); частные и общественные структуры, содействующие выполнению правоохранительных задач (частные охранные предприятия, ДНД и др.).

Третья группа объединяет субъектов, осуществляющих индивидуальную профилактику.

Проф. З.А. Астемиров важным направлением борьбы с преступностью считает многосторон-

ною предупредительно-профилактическую деятельность всех субъектов борьбы с преступностью [9, с.32]. Эффективность профилактической работы различных субъектов предупреждения преступности определяется в первую очередь степенью ее положительного влияния на структуру, динамику и уровень преступности в регионе, реальному состоянию общественного порядка и общественной безопасности.

Задача настоящего исследования заключается в совершенствовании государственно-правовой системы предупреждения преступности, которое должно осуществляться на основе активного использования потенциала органов государственной власти и местного самоуправления, развития общественной инициативы в деле поиска путей решения конкретных проблем противодействия преступности. При этом требуется акцентировать внимание на предупреждении экстремизма, терроризма, деструктивной идеологии, организованной преступности, преступлений коррупционной направленности, преступности несовершеннолетних, перестройке системы исправления осужденных, защите личной и имущественной безопасности членов общества, приведении тактики и стратегии борьбы с преступностью в соответствие с постоянно изменяющимися реалиями развития общества.

Государство принуждает граждан к законопослушному поведению, исполнению законов и подзаконных актов путем установления уголовных, гражданских и административно-правовых запретов в случае их нарушения. В этом проявляется регулирующая роль государства в обеспечении правомерного поведения граждан, которая вытекает из Конституций Российской Федерации и Республики Дагестан.

Российская Федерация является социальным государством. Проведение им продуманной и взвешенной социально-экономической политики на основе расширения социальной поддержки целей и принципов, закрепленных в Конституции РФ 1993 г., создает условия, обеспечивающие достойную жизнь человеку, и является благоприятной основой для сокращения антиобщественных проявлений. К сожалению, государство еще не в полной мере обеспечивает реализацию этих обязательств.

Соблюдение и защита прав и свобод человека и гражданина, в том числе от противоправных посягательств, — обязанность государства, то есть

оно должно предпринять меры различного характера и уровня по защите прав личности, общества и государства от нарушений (ст.ст. 2, 45 Конституции РФ). Как известно, в структуре всей преступности посягательства на собственность составляют около 70 %. Провозглашение в Конституциях РФ и РД принципа равной защиты собственности создает условия для снижения ее латентности по сравнению с прежним уголовным законодательством (ст. 8 Конституции РФ).

В ходе осуществления государственной власти Президентом РФ, Федеральным Собранием РФ, Правительством РФ и субъектами РФ принимаются обязательные для исполнения решения, направленные на предупреждение преступлений (ст.11 Конституции РФ). В ведении РФ и субъектов РФ находятся вопросы защиты прав и свобод человека и гражданина, обеспечения законности, правопорядка и общественной безопасности, а, следовательно, и предупреждение преступности находятся в совместном ведении РФ и ее субъектов (п. «б» ч.1 ст.72 Конституции РФ). В рамках детализации и конкретизации этих конституционных положений на федеральном уровне принимаются различные модельные законы. В соответствии с ними субъекты Федерации принимают собственные нормативно-правовые акты с максимальным учетом особенностей регионов. Например, постановлением Правительства РД от 22.12.2014 №659 (в ред. от 04.10.2023г. №394) принята государственная программа республики «Обеспечение общественного порядка и противодействие преступности Республики Дагестан». К сожалению, основная нагрузка в реализации программных мероприятий ложится на МВД по РД, а другие субъекты — недостаточно активны.

В соответствии со ст. 2 Конституции РФ человек, его права и свободы являются высшей ценностью. Признание, соблюдение и защита прав и свобод человека и гражданина — обязанность государства.

Таким образом, государство в лице его правоохранительных органов берет на себя обязательства ограждать граждан от преступных посягательств, используя имеющиеся у государства силы и средства. С момента своего возникновения государство охраняет интересы политически и экономически господствующего класса, а его органы выступают инструментом реализации этой функции.

Указанные и иные особенности предопределяют и своеобразие преступных проявлений, и воздействие органов власти и управления на преступность.

Высоким потенциалом в деятельности субъектов предупреждения преступности обладают институты помилования и амнистии.

Между тем, с начала 90-х гг. прошлого века из индивидуального акта помилования превратилось в массовое явление, при этом более 58 % помилованных в 2000 г. пришлось на осужденных за тяжкие и особо тяжкие преступления. Так, в РФ из 8008 помилованных в 1996 — 1997 гг. вновь совершили преступления 752 человека, или 9,4 %. Из них в течение 1-го года 41,2 %, 2-го года — 33,3 %, 3-го года — 22,2 %, 4-го года — 3,3 %. Следует отметить, что рецидив среди помилованных в сотни раз ниже, чем среди амнистированных лиц. Осознавая это, Государственная Дума ФС РФ использует ресурсы амнистии крайне ограниченно, с периодичностью в среднем один раз в пять лет.

Ранее в п. 13 ст. 91 Конституции РД, принятой Конституционным Собранием РД 26 июля 1994 г. (в редакции от 24 марта 1998 г.), провозглашалось, что Государственный Совет РД вправе осуществлять помилование лиц, осужденных судами судов Республики Дагестан. Как известно, вопросы помилования находятся в исключительном ведении РФ (п. «о» ст. 71 Конституции РФ). Законом РД от 25 сентября 2000 г. №15 упомянутый п. 13 (о помиловании) был исключен.

Тем не менее, в процедуре помилования участвуют субъекты федерации. Эти меры направлены на совершенствование механизма реализации конституционных полномочий Президента РФ, обеспечение участия органов государственной власти субъектов РФ и общественности в рассмотрении вопросов, связанных с помилованием. На территории субъекта РФ образованы комиссии по вопросам помилования. Это сближает органы государственной власти в предупреждении преступности на индивидуальном уровне, поскольку члены Комиссии посещают места лишения свободы, дают разъяснения осужденным, предварительно рассматривают персональные ходатайства и готовят заключения о помиловании осужденных для представления высшему должностному лицу субъекта РФ. В конечном счете, эти изменения ориентированы на усиление профилак-

ческих функций органов государственной власти субъектов РФ. В Дагестане образована Комиссия по вопросам помилования при Президенте РД (далее — Комиссия).

Комиссия является постоянно действующим консультативным органом по предварительному рассмотрению ходатайств о помиловании осужденных и подготовке для Главы Республики Дагестан заключения о целесообразности применения акта помилования. В состав комиссии входят 20 человек. Они осуществляют свою деятельность на общественных началах. Председателем комиссии является проректор по научной работе Дагмедакадемии, который руководит ее деятельностью. В 2002–2012 гг. в Комиссии по помилованию при Президенте Республики Дагестан рассмотрено 191 ходатайство о помиловании, из них: рекомендовано помиловать 18 и ни одного не помиловано Президентом Российской Федерации.

На наш взгляд, установленный порядок осуществления помилования повышает ответственность глав субъектов РФ в сфере предупреждения преступности, позволяет адаптировать республиканские программы борьбы с преступностью к реальной криминологической ситуации в регионе.

Одним из гуманных средств предупреждения преступности на уровне федеральных органов законодательной власти является объявление амнистии, которое находится в ведении Государственной Думы Федерального Собрания (п. «е» части 1 ст.103 Конституции РФ). Все авторы сходятся в том, что органы государственной власти и местного самоуправления являются субъектами общесоциальной профилактики, и мы попытаемся обосновать это положение. В этой связи надо изучить потенциальные возможности Главы РД, Народного Собрания РД, Правительства РД, органов местного самоуправления как субъектов антикриминального воздействия, которые наряду с общесоциальными мерами предупреждения преступности осуществляют опосредованно и специальные меры, позволяющие контролировать, сдерживать преступность, разрабатывать широкий спектр мер противодействия. Ведущая роль в этой работе ранее отводилась Государственному Совету РД как органу, возглавлявшему исполнительную власть и обеспечивавшему взаимодействие органов государственной власти РД,

что вытекало из его конституционно-правового статуса (ст. 87 Конституции РД). В дальнейшем после принятия Конституционным Собранием новой Конституции РД 10 июля 2003 г., учреждения поста Президента РД, который является высшим должностным лицом РД и возглавляет исполнительную власть, он проводит политику, направленную на обеспечение законности и правопорядка, соблюдение прав и свобод человека (ч.1, 2, ст. 75 Конституции РД).

Народное Собрание РД — парламент РД — является постоянно действующим законодательным (представительным) органом государственной власти РД. Утверждая республиканские программы социально-экономического развития Дагестана, определяет и меры борьбы с преступностью, что находит свое выражение в разнообразии форм и методов контроля над исполнением принятых законов и подзаконных актов, связанных с укреплением правопорядка в РД (п. 14, ст. 68 Конституции РД).

Правительство РД, являясь постоянно действующим высшим исполнительным органом государственной власти РД, осуществляет меры по охране общественного порядка и борьбе с преступностью, а также по обеспечению защиты прав и свобод граждан (п. 5, ст. 88 Конституции РД). Таким образом, функция борьбы с преступностью вытекает из Конституции РД и является главной задачей в деятельности Правительства РД, поскольку без укрепления правопорядка, создания режима законности обречены на неудачу социально-экономические реформы. В этой связи возникает необходимость в систематическом анализе криминогенной атмосферы в регионе, апробировании различных форм и методов противодействия преступности, используя потенциал органов исполнительной власти, параллельно давая оценку их эффективности.

Предупреждение преступности органами государственной власти и местного самоуправления выглядит как стройная система, включающая указанных субъектов при ведущей роли Государственного Совета РД (с 1994г.), а в дальнейшем (с 2006 г.) Президента РД, Главы Республики Дагестан (с 2013г.)

Деятельность по предупреждению преступности предполагает четкое комплексное и системное планирование, которое имеет целью обеспечить

стабильность в обществе, охрану прав и свобод человека и гражданина, а также предупреждение преступлений. Имманентная черта правоприменительного уровня реализации уголовной политики, в том числе, предупреждения преступности, состоит в том, что он выражается в практической деятельности широкого круга субъектов: следственно-прокурорских органов, органов адвокатуры, судов, органов исполнения наказаний [10, с.174–190]. В этой связи роль криминологического планирования существенно повышается.

Сущность криминологического планирования, на наш взгляд, наиболее точно дается профессором В.В. Ореховым: «Планирование предупреждения преступности означает деятельность органов государственной власти по разработке и внедрению комплекса мероприятий, направленных на создание и развитие позитивных объективных и субъективных условий, исключающих или нейтрализующих возможность поведения людей, отклоняющегося от норм уголовного законодательства» [11, с.54].

Этим положением мы будем руководствоваться, поскольку эффективное планирование, прежде всего, основывается на изучении системных и конкретных причин преступности.

Для нормального функционирования демократического государства в целом необходимо наличие эффективного местного самоуправления. Понятие «местное самоуправление» в странах современного мира обычно охватывает два вида органов: местный представительный орган, избираемый населением соответствующей административно-территориальной единицы и принимающий, как правило, решения по наиболее важным местным вопросам, а также исполнительный орган (мэр, бургомистр и т. д.), обычно призванный в первую очередь выполнять решения представительного органа и осуществлять оперативное управление (хотя на него могут быть возложены и некоторые общегосударственные функции).

В мировой практике принято различать три модели местного управления: англосаксонскую (английскую), континентальную (французскую) и советскую. Выделение данных моделей базируется на принципах, которые лежат в основе отношений различных местных органов как между собой, так и с вышестоящими властями.

По Конституции России местное самоуправление и его органы в пределах своей компетенции обеспечивают самостоятельное решение населением вопросов местного значения, в том числе и в сфере охраны общественного порядка. Решение этих вопросов зависит от многих факторов.

Необходимо отметить, что проблемы преступности в регионе рассмотрены в работе проф. Т.Б. Рамазанова, где впервые исследованы факторы этнопсихологического уровня, влияющие на криминогенную обстановку в регионе, обозначены проблемы предупреждения преступности и предпринята попытка сформулировать некоторые предложения по их разрешению.

Деятельность по предупреждению преступности является частью внутренней политики республики, которая осуществляется Народным Собранием, Президентом РД и Правительством РД, органами местного самоуправления, а также судебной властью и нацелена на обеспечение стабильности в дагестанском обществе, охрану прав и свобод человека и гражданина, предупреждение преступлений. Республика Дагестан — социальное государство (ст.13), политика которого направлена на создание условий, обеспечивающих достойную жизнь и свободное развитие человека. Она обеспечивает социальную ориентацию экономики, гарантирует свободу экономической деятельности, равноправие всех форм собственности, создает условия для добросовестной конкуренции.

В этой связи необходимо отметить, что многие аспекты социальной политики могут влиять на преступность. При этом наиболее часто приводятся шесть направлений социальной политики: политика планирования развития городских и сельских районов и, в частности, политика ликвидации трущоб, управления размещением, проблема бездомности, проектирование и предусмотрение мест общественного пользования и торговли, взаимосвязь между предоставлением жилья и другими службами, особенно транспортом и местом работы; политика занятости и, в частности, политика, связанная с ликвидацией безработицы и созданием рабочих мест; политика в области образования; семейная политика; молодёжная политика, включая создание условий для отдыха, проведения досуга и занятия культурой; политика в области здравоохранения и, в частности, борьбы с наркоманией и алкоголизмом [12, с.627–637]. Реализация ука-

занных направлений предполагает наличие финансовых средств. Сумма федеральных дотаций бюджету Республики Дагестан в 2014 г. составила 42 млрд. 892 млн. рублей и до настоящего времени она находится в тройке субъектов Федерации получивших самые большие дотации (по итогам 2021 г. Дагестану было выделено более 77 млрд руб. дотационной поддержки, что стало максимальным показателем среди российских регионов). Формирование благополучной социальной среды и оздоровление экономических отношений имеет серьёзный профилактический потенциал, благодаря чему в деятельность по предупреждению преступлений могут вовлекаться новые неспециализированные субъекты.

Субъекты предупреждения преступности приоритетно представлены перечнем специализированных и неспециализированных органов государственной власти федерального и регионального уровней.

Оригинальным опытом предупредительной деятельности обладает Республика Дагестан, исполнительную власть на территории которой осуществлял Госсовет, не имевший аналога в законотворческой практике субъектов федерации. Его эффективная деятельность позволила снять социальную и криминальную напряженность в республике по многим направлениям в сложный переходный период. Умелая организаторская, мобилизационная и практическая работа по разгрому бандформирований, вторгшихся в Дагестан, заслуживают не только социального одобрения, но и признания потенциально полезным для оптимизации предупреждения преступности в регионах.

Для совокупного разрушительного воздействия на преступность требуется тщательный анализ ситуации, обоснованное планирование и усиление государственного, муниципального, общественного контроля за негативными явлениями, так как тезис о саморегулировании рыночной экономики оказался ошибочным и повлек за собой дальнейшую криминализацию российского общества.

В заключение, авторы, которые дают различные понятия «субъекта предупреждения преступлений», часто опираются на разные теории и исследования в области криминологии и социологии. Субъект предупреждение преступлений может быть определен по-разному, в зависимости от теории исследования, используемой автором.

Изложенное позволяет сделать следующие выводы:

- субъекты предупреждения преступности составляют двуединую систему, экстраполирующуюся на федеральном и региональном уровне;
- разработанные в отечественной криминологии системные связи между субъектами предупреждения преступности актуальны как для федерального, так и для регионального процесса ее предупреждения;
- деятельность специализированных и неспециализированных субъектов предупреждения преступности может быть рассогласована между собой, что выступает деструктивным фактором, требующим устранения.

Литература

1. Долгова А.И., Коробейников Б.В., Кудрявцев В.Н., Панкратов В.В. Понятие советской криминологии. М., 1985. С. 83–84.
2. Криминология / под ред. В.Н. Малкова. М., 2008. С. 129.
3. Герасимов С.И. Организация криминологической профилактики в Москве. Опыт и перспективы. М., 2000. С. 83.
4. Криминология / под ред. В.Н. Кудрявцева, В.Е. Эминова. М., 2007. С. 305–311.
5. Криминология / под ред. Н.Ф. Кузнецовой, Г.М. Миньковского. М., 2004. С. 195–196.
6. Ларичев В.Д., Исаев О.Ю. Понятие и характеристика основных субъектов предупреждения преступлений в сфере экономики в современных условиях // Общество и право. 2010. № 1. С. 3–12.
7. Криминология / под ред. В.Д. Малкова. М., 2009. С. 124.
8. Титушкина Е.Ю. Система субъектов предупреждения преступлений: понятие и элементы // Научный портал МВД России. 2019. № 2. С. 61–65.
9. Астемиров З.А. Профилактика преступлений. Махачкала, 1985. С. 32.
10. Пудовочкин Ю.Е., Бабаев М.М. Противоречия судебно-уголовной политики // Правоприменение. 2022. № 1. С. 174–190.
11. Орехов В.В. Социальное планирование и вопросы борьбы с преступностью. Л., 1972. С. 54.
12. Жубрин Р.В. Предупреждение преступности на современном этапе развития российского общества: понятие, содержание, принципы // Всероссийский криминологический журнал. 2016. Т. 10. № 4. С. 627–637.

Роль органов местного самоуправления Республики Дагестан в предупреждении преступлений

Гаджиев Даци Магомедович

ГАОУ «Дагестанский государственный университет
народного хозяйства», г. Махачкала, Россия
кандидат юридических наук, доцент
E-mail: dmgadzhiev@yandex.ru

Аннотация: в современный период роль органов местного самоуправления повышается во всех сферах общественной жизни. Не является здесь исключением и деятельность в области предупреждения преступлений. Как разновидность социального управления, предупреждение преступности — обладает полисубъектностью, вследствие которой процесс создания антикриминальной безопасности личности результативен при участии всех элементов властеотношений в обществе. Наличие местного самоуправления — признак демократического государства. Совет Европы 15 октября 1985 г. принял Европейскую хартию местного самоуправления, в которой закреплено, что органы местного самоуправления составляют одну из основ любого демократического строя, обеспечивают эффективное и приближенное к гражданину управление.

Abstract: in the modern period, the role of local governments is increasing in all spheres of public life. Crime prevention activities are no exception here. As a kind of social management, crime prevention has a polysubjectivity, as a result of which the process of creating anti-criminal personal security is effective with the participation of all elements of power relations in society. The presence of local self-government is a sign of a democratic state. Council of Europe October 15, 1985 He adopted the European Charter of Local Self-Government, which stipulates that local self-government bodies form one of the foundations of any democratic system, ensure effective and citizen-friendly governance It is fixed that local self-government bodies constitute one of the foundations of any democratic system, ensure effective and close to the citizen management.

Ключевые слова: предупреждение преступлений, органы местного самоуправления как субъекты противодействия преступности, менталитет народа, региональные особенности

Keywords: crime prevention, local governments as subjects of crime prevention, mentality of the people, regional peculiarities

В современный период роль органов местного самоуправления повышается во всех сферах общественной жизни [1, с.9–20]. Не является здесь исключением и деятельность в области

предупреждения преступлений [2, с.63–67]. Как разновидность социального управления, предупреждение преступности — обладает полисубъектностью, вследствие которой процесс создания

антикриминальной безопасности личности результативен при участии всех элементов властеотношений в обществе [3, с.39–53]. Сегодня в криминологической науке активно реализуется метод поиска в социальных образованиях как преступного, так и противопреступного начал [4, с.24]. С учетом выявленных различных особенностей динамики региональной преступности, обусловленных кардинальным сломом системы общественных отношений в начале 90-х гг. прошлого века [5, с.217], в современный период определенную апробацию получили методики предупреждения, разработанные на основе как сходства общих тенденций (например, они реализованы в Рязанской области и других регионах Центрального федерального округа) [6, с.4].

Наличие местного самоуправления — признак демократического государства. Совет Европы 15 октября 1985 г. принял Европейскую хартию местного самоуправления, в которой закреплено, что органы местного самоуправления составляют одну из основ любого демократического строя, обеспечивают эффективное и приближенное к гражданину управление.

Подписав в 1996 г. Европейскую хартию местного самоуправления, Россия ратифицировала ее в апреле 1998 г. В п. 2 ст. 4 хартии предусмотрено, что органы местного самоуправления в пределах, установленных законом, обладают полной свободой для осуществления собственных инициатив по любому вопросу, который не исключен из их компетенции и не отнесен к компетенции другого органа власти.

В Республике Дагестан исторически сложилась система местного самоуправления, отвечающая этнокультурному коду. Дагестанская джамаатская система самоорганизации, горская община была мини-государством со своим адатным кодексом. Здесь осуществлялось самоуправление, при котором каждый горец-общинник наделялся равными правами при решении всех значимых вопросов.

Особый интерес представляет анализ развития и укрепления правовых основ противодействия порокам в истории Дагестана.

Вопросами изучения обычного права дореволюционного Дагестана занимались многие исследователи, начиная еще со второй половины XIX века. Одними из первых работ по изучению обычного права явились работы И. Канукова, в которых

автор исследует преступность и ее изменения в Дагестане после поражения Шамиля. Он отмечает, что «с переходом на мирную жизнь увеличилось воровство в сельском обществе» [7, с.110–111]. Очень много труда в изучение общественно-экономической жизни Дагестана и обычного права дореволюционного Дагестана вложил М.М.Ковалевский. М. Ковалевский во время путешествия по Дагестану лично собирал записи адатов, которые стали основой для написания работы «Родовое устройство Дагестана» (1888) и «Закон и обычаи на Кавказе» (1890) [8, с.37–40].

В демократических горских общинах Дагестана были равенство и личная независимость всех членов общины, что отвечало философским аспектам организации общества в данный период времени [9, с.49–61]. Высшим органом законодательной власти у дагестанцев являлись народные собрания, которые созывались по мере необходимости для решения жизненно важных вопросов. Между собраниями законодательная инициатива принадлежала совету из наиболее авторитетных общинников. Исполнительная власть в горских обществах была представлена правителями или старшинами. Они ежегодно избирались народным собранием или назначались советом старейшин. Полномочия правителей были обширны, и им обеспечивалась неприкосновенность. Должность правителя считалась своего рода гражданской повинностью. Совет старейшин имел также право назначать военного предводителя общества, ведавшего военной стороной общественного быта и осуществлявшего предводительство во время военных походов, организации защиты или в межобщинных столкновениях. Такое положение предводителей не создавало сословных различий между предводителями и остальными общинниками.

Судебную власть осуществляли специальные выборные лица, «имевшие репутацию справедливых», причем зачастую их выбирали на ограниченный срок и непременно приводили к присяге [10, с.28–32]. Наши предки подают пример истинного избирательного демократизма, хотя и с некоторым элементом устрашения. Так, в Акушинском районе при избрании кади (судьи) предварительно кандидатуру обсуждали во всех саклях аула. Потом представители семей собирались на сельской площади для дискуссии, а затем старейшины родов созывались в отдельную комнату и путем откры-

того голосования давали предпочтения тому или иному кандидату на должность сельского судьи. Если кандидат отказывался, то все на площади снимали папаху и просили его занять должность судьи. В случае отказа его дом подлежал разрушению. Горские демократические общества постоянно сопротивлялись попыткам наиболее знатных и состоятельных общинников узурпировать власть и закрепить ее только за своим тухумом. Борьба общины за сохранение истинно народных начал управления обществом предполагала применение к правителям различного рода санкций и даже такой крайней меры, как убийство зарвавшихся правителей.

В Дагестане адаты (совокупность норм обычного права) выступали основными детерминантами поведения горцев, поскольку до второй половины XIX в. территория его была разбита на 71 владение [11, с.3], имевшее самостоятельную политическую власть. Каждый из них имел свои адаты, что способствовало их сохранению и закреплению в памяти народа, они передавались устно и в письменной форме следующим поколениям. Многими из этих положений дагестанцы руководствуются на индивидуально-групповом уровне и по сей день [12, с.22–26].

Семь — девять столетий тому назад горцы Дагестана пришли к особому типу сельской общины — джамаату, гарантировавшему своим членам личную свободу, достаточный для жизни земельный надел и коллективный суверенитет. Союзы горских джамаатов, однотипные и равноправные, легко достигавшие согласованности ради общих целей, составили особый мир с общими чертами хозяйства, инфраструктуры, общественного и правового устройства, культуры и норм общественной морали. Адаты (слово «адат» арабского происхождения, в переводе означает «обычай») возникли в родовом строе как обычаи и нравы, регулирующие отношения людей. На формирование поведения горцев в условиях Дагестана оказывали влияние нормы адата и шариата. Адаты являлись нормами обычного права, которых придерживались горцы. Они отражали много пережитков патриархально-родового строя и были ближе горцам, чем шариат. С исламизацией народов Дагестана связано проникновение шариата — мусульманского права.

Народы Дагестана были горячими приверженцами ислама. Мусульманское духовенство, пользо-

вавшееся огромным влиянием, приучало горцев с детства смотреть на мир, руководствуясь догмами ислама. Этой цели служили религиозные школы — медресе. Адаты являлись основными детерминантами поведения горцев в дореволюционном Дагестане. Адат имел тройное значение — обычая, живущего в народном предании, способа разбирательства судебных дел, наконец, закона, действующего в определенной местности.

Первые зачатки местного самоуправления на селе возникли в Дагестане во второй половине XVIII века. В дальнейшем юрисдикция Российской империи способствовала формированию единого подхода к организации местного самоуправления, но не привела к ассимиляции национальных правовых традиций. Например, в 1869 г. было введено сельское управление в Хасавюртовском округе, управление являлось совещательным органом при сельском старшине. В сельское управление входили: сельский сход, который избирал должностных лиц, ведал земельными угодьями, раскладкой казенных податей, назначал сборы на хозяйственные нужды; старшина назначался окружным начальником; сельский сход (судья), избираемый и утверждаемый начальником округа, наблюдал за исполнением всех религиозных обрядов, за порядком в школах, вел все делопроизводство по управлению и т.д. Все дела на сходе решались голосованием, но решающий голос имел старшина. Они подчинялись окружным начальникам. Данное управление было упразднено в 1917 г.

В период 1860–1868 гг. в Северо-Кавказском регионе нормы обычного и шариатского права были кодифицированы, а те из них, которые противоречили писаному российскому закону, провозглашены недействующими [13, с.41–42]. Вместе с тем, вплоть до 1917 г. при разрешении уголовных дел и некоторых гражданско-правовых споров фактически использовались адаты. В целом до настоящего времени адаты и шариат выступают образцом для поведения человека в обществе [14, с.165–168]. Адаты формировали у населения представления о гражданственности, нравственном облике достойного члена общины, порядочности и недопустимости совершения порочащих поступков. Для сравнения, в российских регионах, население которых преимущественно придерживается не ислама, а иного вероисповедания, это не в полной мере характерно.

Дагестан в прошлом имел эффективные механизмы обеспечения порядка, активную роль в этом играла дагестанская община, которая публично на годеканах (сельская площадь), а религиозное духовенство на пятничных намазах осуждала лиц, совершивших поступки, недостойные горца. В отдельных населенных пунктах была своя выработанная система обеспечения общественного порядка.

Так, в селе Апши Буйнакского района при мечети существовало помещение без окон и дверей, куда водворялись нарушители порядка и дисциплины, содержались они там несколько дней без пищи и воды, обеспечивалась их охрана. Поступок осуждался джамаатом, публично выносилось решение и использовались своеобразные методы исправления правонарушителя. Приведенный пример по одному населенному пункту свидетельствует о наличии специфических способов реагирования дагестанской общины на нарушения общественного порядка. В современный период роль религиозного воспитания не ослабла, а принцип беспрекословного повиновения младшего старшему сохранил свое значение. В этой связи профилактические беседы с правонарушителями, проводимые с участием муфтиев или авторитетных жителей населенного пункта, актуальны и сегодня. В этом же контексте заслуживает внимания использующийся во многих регионах Северного Кавказа обычай выражения публично-го раскаяния (принесения публичных извинений, в том числе, с размещением тематических видеозаписей в свободном доступе).

Реформа местного самоуправления в Российской Федерации, начавшаяся в декабре 1993 г. с принятием Конституции Российской Федерации, прошла несколько этапов, характеризующихся принятием федеральных законов, устанавливающих основные принципы организации местного самоуправления и основные механизмы государственно-правовой защиты права граждан избирать и быть избранными в органы местного самоуправления. Особенностью современного этапа реформы является то, что на уровне субъектов Российской Федерации и на муниципальном уровне идет активное развитие муниципального права [15, с.248–253].

Статья 132 Конституции РФ определяет, что охрана общественного порядка является основ-

ной функцией местного самоуправления. Органы местного самоуправления вправе самостоятельно осуществлять охрану общественного порядка. Это положение развивается в Федеральном законе «Об общих принципах организации местного самоуправления в Российской Федерации», которым предусмотрено, что полномочия органов местного самоуправления в области охраны общественного порядка определяются в уставах муниципальных образований в соответствии с федеральными законами, законами субъектов РФ. Отдельные нормы, закрепляющие компетенцию органов местного самоуправления в решении вопросов охраны общественного порядка, содержатся и в иных правовых актах.

Для сравнения, во многих зарубежных государствах муниципальная полиция составляет основу правоохранительной системы государства [16, с.101]. Создание и функционирование этих формирований обусловлены традиционным закреплением за муниципальными органами управления полномочий в сфере охраны правопорядка на местном уровне, интересами центральной администрации в концентрировании усилий по борьбе с особо опасными и наиболее распространенными видами преступлений и распределении расходов на полицию таким образом, чтобы часть их возлагалась на местный бюджет. По существу, муниципальная полиция — это полиция городов, которая выполняет все основные правоохранительные функции. Она почти полностью финансируется из бюджета городских властей, за исключением отдельных случаев, когда для участия в каких-либо федеральных (общенациональных) программах борьбы с преступностью ей выделяются государственные дотации. В России деятельность полиции урегулирована федеральным законом, в силу которого она включена в систему органов внутренних дел. В то же время, на муниципальном уровне возможна организация содействия полиции (например, при использовании ресурсов народных дружин [17, с.162–165]). В силу положений Федерального закона от 2 апреля 2014 г. № 44-ФЗ «Об участии граждан в охране общественного порядка» органы местного самоуправления создают условия для деятельности народных дружин (ч. 2 ст. 6). Непосредственно деятельность последних находится под патронажем полиции (это необходимо для обеспечения личной безопасности дружинников),

но ее организация и профилактический потенциал оптимизируются именно муниципалитетами (для сравнения, интересный позитивный опыт в этой части накоплен в г. Кызыл Республики Тува, который по ряду социально-демографических и иных характеристик населения, а также по характеру развития социальной инфраструктуры имеет серьезное сходство с большинством райцентров Республики Дагестан [18, с.143–149]).

Как показывают опросы общественного мнения, вопросы личной и общественной безопасности стоят на первом месте среди социальных проблем. В ведении муниципального образования находятся вопросы местного значения. Сюда входят и проблемы охраны общественного порядка, организации и содержания муниципальных органов охраны общественного порядка, осуществления контроля за их деятельностью, которые должны быть реализованы с учётом исторических, национальных и других местных традиций в соответствии с республиканским законом.

Правовой основой деятельности органов местного самоуправления по укреплению правопорядка и борьбе с правонарушениями являются Конституция Российской Федерации и Республики Дагестан, Федеральный закон от 6 октября 2003 г. №131-ФЗ «Об общих принципах организации местного самоуправления в Российской Федерации», ФЗ «О полиции» от 7.02. 2011 №3-ФЗ, указы Президента РФ от 12 февраля 1993 г. № 209 «О милиции общественной безопасности (местной милиции) в Российской Федерации» и от 3 июня 1996 г. № 802 «О поэтапном формировании муниципальных органов охраны общественного порядка», «Положение о порядке проведения в ряде муниципальных образований эксперимента по организации охраны общественного порядка органами местного самоуправления», утвержденное Указом Президента РФ от 17 сентября 1998 г. №1115, Закон Республики Дагестан от 29 декабря 2004 г. «О местном самоуправлении в Республике Дагестан», нормативно-правовые акты субъектов Федерации, уставы муниципальных образований и иные нормативно-правовые акты органов местного самоуправления, принятые в пределах их компетенции.

Разработка системы мер предупреждения преступности в муниципальных образованиях зависит от широкого спектра факторов, в том числе пси-

хологических особенностей менталитета граждан, проживающих на этих территориях. Этот тезис получил подробнейшее осмысление на страницах юридической печати во взаимосвязи с социально-экономической ситуацией в регионе (на примере Республики Калмыкия [19, с.86–95]), с темпами виктимизации граждан (Чеченская Республика [20, с.14–15]), этническим составом жителей региона (Республика Карачаево-Черкесия [21, с.112–120]). Все перечисленные субъекты федерации, как и Дагестан, являются многонациональными и многоконфессиональными обществами, обладающими родственными традициями и сходными проблемами социально-экономического характера. Ученые отмечают и многолетнее устойчивое снижение зарегистрированной преступности в этих регионах [22, с.45–51], которое — на фоне обозначенных проблем — выглядит сомнительным. Сопоставив полученные другими исследователями результаты с собственными выводами, можно заключить, что на уровне органов местного самоуправления криминальные риски, возникающие на почве агрессии, национальной или религиозной нетерпимости, могут быть существенно минимизированы. Как правило, территория муниципального образования «пронизана» родственными, тухумными и иными социальными связями, и это обстоятельство может быть успешно использовано в целях предупреждения преступлений.

Анализ практики и действующего законодательства позволяет выделить ряд полномочий органов местного самоуправления, имеющих отношение к охране общественного порядка. В настоящее время органы местного самоуправления выполняют следующие функции: определяют совместно с начальниками территориальных органов внутренних дел задачи по охране общественного порядка и противодействию преступности; согласовывают текущие и перспективные планы работы по охране общественного порядка на подведомственной территории; организуют отчеты начальников полиции перед населением о состоянии противодействия преступности; поощряют в пределах своих полномочий либо представляют к поощрению в установленном порядке сотрудников полиции; определяют задачи и разрабатывают меры по соблюдению на территории муниципального образования законов, правовых актов государственных органов и органов местного самоуправления по обеспечению охраны

прав и свобод граждан; выделяют места в детских дошкольных учреждениях детям сотрудников полиции; накладывают в пределах своей компетенции административные взыскания на граждан и должностных лиц за совершенные ими административные правонарушения; принимают предусмотренные законодательством меры, связанные с проведением собраний, митингов, уличных шествий и демонстраций, организацией спортивных, зрелищных и других массовых общественных мероприятий; участвуют в пределах своей компетенции в обеспечении безопасности дорожного движения (обустройство и содержание дорог, транспортных магистралей); осуществляют в случае стихийных бедствий, экологических катастроф, эпидемий, эпизоотий, пожаров, массовых нарушений общественного порядка предусмотренные законом меры по спасению людей, защите их жизни и здоровья, сохранению материальных ценностей, поддержанию порядка; содействуют органам суда, прокуратуры и юстиции в их работе по обеспечению законности на территории муниципального образования; привлекают граждан, общественные организации, предприятия и учреждения к решению вопросов охраны общественного порядка; органы местного самоуправления должны осуществлять муниципальный контроль за использованием природных ресурсов.

Отсутствие муниципального контроля приводит к нанесению непоправимого ущерба природным ресурсам. Вдоль побережья Каспийского моря, рекреационной зоны, находящейся под особым правовым режимом, строятся особняки, напоминающие средневековые замки. Прокуратурой РД внесены протесты на ряд распоряжений Правительства РД, связанных с выделением земельных участков в рекреационной зоне каспийского побережья. Имеют место факты грубого нарушения правил организации, размещения и эксплуатации карьеров, незаконной выдачи разрешений на недропользование, практически отсутствует работа по рекультивации земель, которая происходит при явно недостаточном контроле со стороны администраций прибрежных городов и районов, природоохранных и земельных органов республики. В результате этого ущерб, нанесенный окружающей природной среде, составил около 6 млн. руб. В этой работе должны активно участвовать постоянные комиссии органов местного самоуправления, депутаты.

На заседаниях Государственного Совета РД в период его деятельности обсуждался ряд вопросов, направленных на совершенствование работы органов местного самоуправления городов и районов, в том числе «О ходе реализации закона РД «О муниципальной службе в РД в Ахтынском, Бабаюртовском, Гергебильском районах»; «О работе администраций Дахадаевского, Кизилюртовского и Магарамкентского районов по реализации законодательства о местном самоуправлении»; «О работе органов местного самоуправления и правоохранительных органов г. Южно-Сухокумска и Ногайского района по обеспечению законности и правопорядка»; «О работе органов местного самоуправления Кизлярского и Тарумовского районов по реализации задач, вытекающих из Послания Председателя Государственного Совета РД».

В Дагестане создан Совет по местному самоуправлению, который является координационным центром, рассматривающим важнейшие вопросы развития местного самоуправления.

В середине 90-х гг. XX в. в шести населенных пунктах Карабудахкентского района РД работали платные народные дружины [23, с.12–17], в которых активно апробировался опыт, накопленный в 60–80-х гг. и эффективно использовавшийся в других субъектах федерации (например, в Республике Башкортостан [24, с. 916–926]). В результате совместной работы существенно улучшились показатели оперативно-служебной деятельности отдела внутренних дел. Однако в феврале 1999 г. эксперимент по организации охраны общественного порядка органами местного самоуправления был прекращен по инициативе МВД РД. При этом были выдвинуты аргументы о том, что в районе неоднократно возникали массовые беспорядки, межклановые и межнациональные противостояния. Нестабильная общественно-политическая и криминальная обстановка не исключала прихода в ряды руководства района лиц, которые будут злоупотреблять своим положением и использовать ресурсы дружин не столько для обеспечения общественного порядка, сколько для защиты собственных интересов. Тем не менее, результаты этого эксперимента легли в основу совершенствования деятельности милиции общественной безопасности (до принятия Федерального закона «О полиции» — одна из наиболее социально ориентированных милицейских служб).

На наш взгляд, необходимо вернуться к продолжению эксперимента, связанного с организацией деятельности муниципальных органов общественного порядка. Они максимально приближены к населению, а знание обычаев, традиций и особенностей муниципального образования позволяет им качественно исполнять свои полномочия. В соответствии с федеральным законодательством в современный период это возможно в формате народных дружин и иных объединений правоохранительной направленности. В связи с изложенным, для создания правовых, организационных и материальных условий для реализации органами местного самоуправления конституционного права на самостоятельное осуществление охраны общественного порядка, для ускорения процесса формирования муниципальных органов общественного порядка издать Указ Главы Республики Дагестан о проведении эксперимента, включив в него по одному муниципальному образованию из низменной, предгорной и горной частей республики.

События, произошедшие в Дагестане в связи с вторжением бандформирований, осложнением криминогенной обстановки, создали реальную угрозу безопасности республики. И последствия этой угрозы ощущаются вплоть до настоящего времени. Это потребовало принятия адекватных мер по противодействию особенно на уровне местного самоуправления. Решением Правительства РД с 1 января 2001 г. введены до стабилизации обстановки в администрациях городов и районов должности заместителя главы администрации по вопросам общественной безопасности, которые содержатся за счет республиканского бюджета (35 единиц). Они назначались на должность и освобождались от должности главой администрации города (района) по согласованию с Советом безопасности РД, Администрацией Госсовета и Правительства РД и Министерства по национальной политике, информации и внешним связям РД.

Советом безопасности РД было разработано примерное положение о статусе заместителя главы администрации города (района) по вопросам общественной безопасности.

В частности, основными его задачами и функциями являлись: организация в пределах своей компетенции взаимодействия муниципальных органов города (района) в процессе реализации оперативных данных и долгосрочных задач в об-

ласти общественной безопасности с расположенными в городе (районе) федеральными и республиканскими органами; разработка стратегических, тактических и оперативных мероприятий, реализация управленческих решений по стабилизации оперативной обстановки в городе (районе); анализ, оценка, прогнозирование, разработка форм и методов противодействия политическому и религиозному экстремизму, национализму и сепаратизму в целях обеспечения общественной безопасности; взаимодействие с правоохранительными и иными органами, а также отрядами самообороны, общественными формированиями, подразделениями силовых структур, расположенными на подведомственной территории; подготовка оперативных решений по предотвращению чрезвычайных ситуаций в городе (районе), которые могут повлечь существенные политические, идеологические, экономические, информационные, экологические и иные последствия.

Таким образом, органы государственной власти передают органам местного самоуправления отдельные полномочия, которые финансируются из республиканского бюджета. Задачи и функции органов местного самоуправления по охране общественного порядка конкретизируются и детализируются в нормативных актах субъекта Федерации с целью обеспечения безопасности республики, поскольку эти вопросы совместного ведения Российской Федерации и субъектов Федерации.

Изучение практики деятельности органов местного самоуправления по предупреждению преступности свидетельствует о низкой организующей роли глав местных администраций в реализации указанных полномочий. Более того, имеет место противостояние даже между правоохранительными органами и главами администраций. Например, в обращении главы администрации Докузпаринского района на имя Председателя Госсовета РД высказывались претензии к начальнику РОВД. Их суть сводилась к тому, что РОВД укрываются от учета и не раскрываются преступления; начальник РОВД не работает с личным составом, обложил «данью» наркодельцов; наблюдается безнаказанность правонарушителей; о совершенных преступлениях не ставится своевременно в известность руководство района. Кроме того, в администрацию района поступают многочисленные жалобы на неудовлетворительную работу РОВД.

В заключении заявитель просил решить вопрос о дальнейшем пребывании на занимаемой должности начальника Докузпаринского районного отдела внутренних дел.

Для объективного изучения доводов заявителя и оценки обстановки в районе проведен опрос общественного мнения об эффективности деятельности правоохранительных органов района (опрошено 216 человек из различных групп населения по специальной анонимной анкете [25]). Были проведены встречи с депутатами районного Собрания, судьей, прокурором, начальником РОВД, его сотрудниками, начальником Ахтынского отделения УФСБ РФ по РД. По признанию федерального судьи Докузпаринского района Э., качество расследования уголовных дел в РОВД низкое. Согласно данным, представленным федеральным судьей, за три года доля уголовных дел, связанных с незаконным посевом и выращиванием наркотических растений, составляла более 25%. Однако в следующий аналогичный период, совпавший с кадровыми изменениями в территориальном органе внутренних дел, такие преступления не выявлялись. Между тем, как показывают результаты анонимного анкетного опроса населения района, 82,4% респондентов отметили неудовлетворительную работу Докузпаринского РОВД по борьбе с незаконным оборотом наркотиков.

Из устных сообщений председателя Докузпаринского районного Собрания М. и председателя райспорткомитета Р. усматривалось, что начальник РОВД вмешивается в вопросы, находящиеся в компетенции райадминистрации, в том числе в кадровые вопросы; не считается с мнением официальных лиц района; проявляет элементы профессиональной недобросовестности. Об укрывании преступлений свидетельствуют и результаты анкетного опроса. Так, 33% опрошенных подтвердили, что их родственники и знакомые были жертвой преступления. Эти обстоятельства косвенно свидетельствовали о сокрытии преступлений от учета и регистрации в целях создания видимого криминального благополучия в районе.

На вопрос анкеты: «Какие качества и действия работников полиции снижают их авторитет?» ответы распределились следующим образом: взяточничество — 85,2%; равнодушие, низкая культура общения — 54,6%; низкий профессионализм — 46,3%; использование служебного положения в личных целях — 33,3%.

В этой связи определенный интерес представляют ответы населения района на вопрос анкеты «Если не удовлетворяет Вас деятельность РОВД (или частично не удовлетворяет), то почему?». Получены следующие ответы: вследствие поборов, взяточничества среди работников полиции — 77,8%; не верю, что помогут — 72,7%; вследствие неправильного подбора и расстановки кадров — 46,8%.

Из этого можно заключить, что на примере одного района опрос общественного мнения выявил множественные недостатки в деятельности полиции. Совпадение его результатов с оценками, данными представителями власти, дает основания полагать, что территориальный орган внутренних дел в этом районе не стал форпостом для противодействия преступности. В то же время, именно благодаря своевременному обращению со стороны руководства муниципального образования вскрылись эти недостатки. Тем самым стало возможным пресечение дальнейших неправомерных действий, а также предупреждение как должностных преступлений, так и общеуголовных, поскольку в силу огласки и принятых мер дисциплинарного характера практика укрывания информации о совершении преступлений от учета прекратилась. В силу «природного фактора» коррупционного поведения, который подробно исследован в криминологической литературе [26, с.38–55], проявления коррупции в полиции достаточно распространены, однако непримиримое отношение к ним может сделать коррупционную составляющую невыгодной и неприемлемой.

В то же время, выборы глав местных администраций сопровождаются противостоянием тухумов и кланов, которые в последующем приводят к посягательствам на жизнь и дестабилизации обстановки. В данный момент эта проблема не имеет решения, поскольку в Дагестане достаточно сильны клановые традиции. Тем не менее, их можно использовать и во благо профилактической деятельности. Для этого необходимо поддержание конструктивных взаимоотношений между ними. Объединительным вектором в этом контексте может стать противодействие общей угрозе. Сегодня эта роль сохраняется за радикальными религиозными течениями и их последователями.

Таким образом, предупреждение преступности органами местного самоуправления представляет

собой непрерывный процесс изучения и оценки состояния, динамики и структуры преступности на подведомственной территории, а также разработки мер по ее предупреждению в рамках полномочий органов местного самоуправления [27, с.26–34].

Органы местного самоуправления в соответствии с действующим законодательством создают условия для деятельности добровольных фор-

мирований населения по охране общественного порядка, участвуют в профилактике терроризма и экстремизма, а также в минимизации и (или) ликвидации последствий проявлений терроризма и экстремизма, организуют охрану общественного порядка. Максимально эффективным в этом качестве может стать использование потенциала народных дружин и других объединений правоохранительной направленности.

Литература

1. Керимов А.Д., Куксин И.Н. Сильное государство или народная воля? // Российский журнал правовых исследований. 2017. № 4. С. 9–20.
2. Божко Е.А., Буняева К.В. Роль органов местного самоуправления в профилактике и предупреждении преступлений // Проблемы правоохранительной деятельности. 2014. № 2. С. 63–67.
3. Щедрин Н.В. Пределы предупредительной деятельности // Lex Russica. 2018. № 4. С. 39–53.
4. Горшенков Г.Н. Криминология — научная дисциплина противопреступного цикла. СПб: Юридический центр, 2020. С. 24.
5. Кудрявцев В.Н. Преступность и нравы переходного общества. М.: Норма, 2002. С. 217.
6. Мифтина Т.В. Предупреждение преступности органами местного самоуправления: дис. ... канд. юрид. наук: 12.00.08. Рязань, 2007. С. 4.
7. Сборник сведений о кавказских горцах. Вып.9. Тифлис, 1878. С. 110–111.
8. Сулейманов З.М. Судебное реформирование на Северном Кавказе и в Дагестане во второй половине XIX века в научном наследии М.М. Ковалевского // Юридический вестник Дагестанского государственного университета. 2020. Т. 36. № 4. С. 37–40.
9. Бочкарев С.А. Философия уголовного права Средневековья // Российский журнал правовых исследований. 2017. № 4. С. 49–61.
10. Гоов И.М. Суд и процесс по обычному праву народов Кавказа // Юридический вестник Дагестанского государственного университета. 2015. Т. 13. № 1. С. 28–32.
11. Хашаев Х.-М. Памятник обычного права Дагестана. XVII — XIX вв. Архивные материалы. М., 1965. С. 3.
12. Дружинина А.В., Яковлева-Чернышова А.Ю., Фарои Т.В. Адааты как способ формирования правовой культуры у народов Кавказа в составе России // Право и практика. 2022. № 1. С. 22–26.
13. Обычай и закон в письменных памятниках Дагестана V — начала XX в. Том 2. В царской и ранней советской России / отв. ред. В.О. Бобровников. М., 2009. С. 41–42.
14. Джалалова С.М. Адааты как феномен правовой культуры народов Южного Дагестана // ЮристЪ-ПравоведЪ. 2011. № 1. С. 165–168.
15. Земченков Н.Ф. Феномен местного самоуправления в России: доктринальный и концептуальный подходы // Известия Южного федерального университета. Серия «Технические науки». 2012. № 1. С. 248–253.
16. Иншаков С.М. Зарубежная криминология. М.: Инфра-М, 2017. С. 101.
17. Наумова А.В. Правовые основы деятельности народных дружин в обеспечении охраны общественного порядка // Пробелы в российском законодательстве. 2016. № 3. С. 162–165.
18. Хайманов В.Г. Поддержка граждан и их объединений, задействованных в охране общественного порядка, на примере городского округа «Город Кызыл Республики Тува» // Вестник Тувинского государственного университета. Социальные и гуманитарные науки. 2018. № 1. С. 143–149.
19. Надбитов А.С. Тенденции преступности и организация мер по ее предупреждению в Республике Калмыкия (2000–2010 гг.) // Труды Института государства и права РАН. 2012. № 2. С. 86–95.

20. Заурханов Ю.З. Проблемы преступности в Чеченской Республике: дис. ... канд. юрид. наук: 12.00.08. Махачкала, 2006. С. 14–15.
21. Закаляпина Л.А. Общая характеристика преступного поведения на курортах Карачаево-Черкесской Республики // Современная научная мысль. 2015. № 1. С. 112–120.
22. Невский С.А., Сычев Е.А. Современная криминальная ситуация и основные направления предупреждения преступлений в Российской Федерации // Историческая и социально-образовательная мысль. 2011. № 1. С. 45–51.
23. Сатюков А.Г. Добровольные народные дружины: история и современность // Вестник Челябинского государственного университета. Серия «Право». 2021. Т. 6. Вып. 4. С. 12–17.
24. Ахмадиева Н.Ф. Роль добровольных народных дружин Башкирии в противодействии росту правонарушений в 60-х — первой половине 80-х гг. // Oriental Studies. 2020. т. 13. Вып. 4. С. 916–926.
25. Анкета и обработанные результаты опроса включены в приложение к работе. Прим. авт.
26. Горшенков Г.Н., Иванова А.А. Основы борьбы с коррупцией и предупреждение ее проявлений. Учебно-практическое пособие. Нижний Новгород: Нижегородский университет им. Н.И. Лобачевского, 2019. С. 38–55.
27. Измайлова Ф.Ш., Косоплечев Н.П. Предупреждение преступлений в регионах: состояние, опыт. М.: НИИ проблем укрепления законности и правопорядка, 1997. С. 26–34.

Понятие, парадигмы и цели противодействия преступности, дифференциация мер предупреждения

Гаджиев Даци Магомедович

ГАОУ «Дагестанский государственный университет
народного хозяйства», г. Махачкала, Россия
кандидат юридических наук, доцент
E-mail: dm gadzhiev@yandex.ru

***Аннотация:** исследование понятия противодействия преступности сохраняет научную актуальность, хотя на нормотворческом уровне оно давно прошло практическую апробацию, фактически заменив термин «борьба с преступностью» и отчасти расширив его содержание. Дефиниция «противодействие преступности» стала охватывать как выявление и пресечение преступлений, так и предупреждение преступности. При этом первая ее часть отождествилась непосредственно с лексемой «борьба с преступностью».*

***Annotation:** the study of the concept of countering crime remains scientifically relevant, although at the normative level it has long been practically tested, actually replacing the term «fighting crime» and partially expanding its content. The definition of «countering crime» began to cover both the detection and suppression of crimes and crime prevention. At the same time, the first part of it was identified directly with the lexeme «fighting crime».*

***Ключевые слова:** противодействие преступности, борьба с преступностью на региональном уровне, предупреждение преступности, классификация мер предупреждения преступности, криминогенный закон,*

***Keywords:** crime prevention, combating crime at the regional level, crime prevention, classification of crime prevention measures, criminogenic law,*

Исторически инструментом уголовно-правовой политики была именно борьба с преступностью, воспринимаемая как комплексное воздействие на преступность [1, с.5]. Фактическим основанием выработки этого понятия стала идеологическая база, использовавшаяся в риторике руководителей Советского государства в период его формирования (так, уже в Декрете о суде № 1, подписанном 25 ноября 1917 г., необходимость

создания судебных органов новой формации связывалась с потребностью борьбы против контрреволюционных сил и борьбы с наиболее опасными видами посягательств на интересы общества и государства; в дальнейшем сложилась широкая практика принятия декретов, посвященных организации борьбы с отдельными преступлениями (взяточничеством, спекуляцией, хищениями)). Борьба с преступностью позиционировалась как

часть карательной политики государства, имевшей классовую основу и фактически ставшей в первые годы советской власти сегментом классовой борьбы (хотя В.И. Ленин, например, при этом подчеркивал важность сочетания мер принуждения и мер убеждения, признавая высокий потенциал последних в отношении нарушивших закон представителей рабочего класса, но отдавая предпочтение первым в отношении эксплуататорских классов) [2, с.190]. Концепция пролетарского права, разработанная Д.И. Курским, основывалась на классовом подходе и в этом качестве восприняла идею борьбы с преступностью как с пережитком эксплуататорского общества, обреченным на постепенное вырождение [3, с.86–87]. С учетом социально-политической обстановки данного исторического периода именно борьба с преступностью стала рассматриваться способом сохранения самой государственности [4, с.14].

Впоследствии один из видных советских государственных деятелей и выдающийся юрист того периода времени П.И. Стучка обосновал организационную связь уголовного судопроизводства и марксистско-ленинской идеологии, видя в ней основу борьбы с уголовно-деклассированным элементом и представителей враждебных классов [5, с.54–56]. В развитие этой идеи Н.В. Крыленко разработал концепцию борьбы с преступностью, включавшую отдельные меры ее предупреждения [6, с.114]. В период становления отраслевого советского законодательства она нашла отражение в нормативных актах. Например, в ст. 21 УК РСФСР 1926 г. появился лексический оборот «борьба с наиболее тяжкими видами преступлений, угрожающих основам Советской власти и Советского строя».

В уголовно-правовых, а впоследствии и в криминологических исследованиях термин «борьба с преступностью» стал использоваться в самом широком толковании, вобрав в себя представления о выявлении, пресечении и предупреждении преступности. При этом предупреждение преступности структурировалось в самостоятельный раздел советской криминологической науки и стало обосновываться как главное направление борьбы с преступностью [7, с.22–29]. В то же время, некоторые авторы (Л.Д. Гаухман, Ю.И. Ляпунов) придерживались позиции о том, что борьба с преступностью тождественна «охране социалистических отношений от преступных посягательств» [8,

с. 6–8], тогда как другие ученые включали в ее содержание специально-криминологические и общесоциальные меры ее предупреждения [9, с. 5–11].

Законодательная эволюция рассматриваемого понятия имела место в конце 90-х гг. XX в., когда постепенно складывались представления о борьбе с преступностью как о процессе ее сдерживания. В данный исторический период это представлялось актуальным: в 1999 г. количество зарегистрированных преступлений превысило 3 млн, многие опаснейшие проявления криминальной активности совершались относительно безнаказанно. Поэтому логичным оказалось частичное обновление нормативного инструментария, необходимого для организации защиты личности, общества и государства от общественно опасных посягательств. Термин «борьба с преступностью» был в этом смысле архаичным, хотя и успел получить нормативное закрепление. Так, в ст. 3 Федерального закона от 25 июля 1998 г. № 130-ФЗ «О борьбе с терроризмом» в этом качестве понимается выявление, пресечение, предупреждение и минимизация последствий террористической деятельности.

Борьба с преступностью на региональном уровне — система, основанная на Конституции субъекта Федерации, законе и подзаконных актах, это комплексная и системная деятельность органов законодательной, исполнительной и судебной власти, а также система мер политического, экономического, правового, психологического, нравственного, организационного, культурного, информационного характера, осуществляемых на региональном, местном и индивидуальном уровнях, по выявлению криминогенных детерминант и устранению (нейтрализации) причин и условий, способствующих совершению преступлений.

Однако с учетом общих тенденций становления российского законодательства, завершившегося в конце 90-х гг. XX в., можно заключить, что на нормативном уровне возобладало использование термина «противодействие преступности». Например, Федеральный закон от 7 августа 2001 г. № 115-ФЗ «О противодействии легализации (отмыванию) доходов, полученных преступным путем, и финансированию терроризма» уже в первой редакции содержал положения о предупреждении таких преступлений и о способах выявления и пресечения данного вида криминальной активности. В ст. 3 Федерального закона от 25 июля 2002 г. №

114-ФЗ «О противодействии экстремистской деятельности» к основным направлениям такового отнесены принятие профилактических мер, направленных на ее предупреждение, а равно выявление, пресечение и предупреждение экстремистской деятельности общественных объединений, организаций и физических лиц.

В этих условиях (а в последнем примере невозможно не обратить внимания на частичное совпадение направлений противодействия) в криминологических исследованиях сложились вариативные подходы, конкретизирующие процесс социального воздействия на преступность и использующие пересекающиеся (частично совпадающие) понятия «предупреждение преступности», «борьба с преступностью», «контроль преступности», «нейтрализация преступности», «профилактика преступности» [10, с.178–192]. Однако в ряде исследований доктринальное обоснование получил термин «противодействие преступности» [11, с.307–326]. При этом ученые констатируют системный [12, с.15] или комплексный [13, с. 160] характер противодействия преступности как процесса — деятельности государственных органов, направленных на определенный результат: контролируемое состояние защищенности личности, общества и государства от преступных посягательств. В то же время, высказано мнение о размытом характере понятия «противодействие преступности» с акцентацией на потребностях именно борьбы с ней, направленной на достижение такого состояния криминальной активности, которое будет охватывать «небольшое количество эксцессов, негативные последствия которых будут нивелироваться общественными усилиями» [14, с.10–18].

Тем не менее, с учетом современного состояния нормативной базы содержание понятия «борьба с преступностью» приобретает архаичные черты. В этой связи логично согласиться с тем, что парадигма борьбы с преступностью имеет некоторые дефекты [15, с.38–41], тогда как категория противодействия ей выглядит более насыщенной, включающей все способы реагирования общества и государства на процессы криминальной активности [16, с.266]. Основная парадигма противодействия преступности базируется на совокупности мер, направленных как на выявление преступлений и их пресечение, изобличение и уголовное преследование лиц, их совершивших, так и на предупреждение совершения новых преступлений [17, с.62–65].

На основании вышеизложенного, можно заключить, что противодействие преступности — в смысле, заложенном в это понятие законодателем, — это процедура реализации государством комплекса мер, направленных на выявление преступлений, их пресечение и изобличение лиц, виновных в их совершении, осуществление уголовного преследования и наказания преступников, предупреждение совершения новых преступлений и нейтрализацию их последствий. В социально-правовом аспекте противодействие преступности — это совокупность способов реагирования общества на проявления криминальной активности, направленная на достижение контролируемого состояния преступности, представляющей угрозу, но в целом подавляемой ресурсами правоохранительной системой. В этой части автор развивает постулат невско-волжской криминологической школы относительно того, что противодействие преступности представляет собой сочетанную негативную реакцию общества и государства на ее проявлении и заключается в установлении властного контроля над преступностью, принятии мер безопасности и мер уголовно-правового характера, воздействию на виктимогенные ситуации и личности [18, 53–56]. При этом в центре противодействия преступности находится ее предупреждение.

Соответственно, главной целью противодействия преступности является создание социальной обстановки, в которой преступный способ удовлетворения потребностей теряет привлекательность. Индикаторами достижения этой цели выступают: своевременность принятия мер правового реагирования, сокращение фактической преступности, сокращение числа преступлений, совершенных в условиях рецидива.

Дополнительной целью противодействия преступности необходимо признать создание такого состояния защищенности личности от преступных посягательств, при котором риск стать жертвой преступления снижается. Индикаторами ее достижения выступают: своевременность выявления и пресечения преступлений, сокращение насильственных, корыстных и корыстно-насильственных преступлений, сокращение количества преступлений, совершенных в отношении членов семьи.

Д.А. Шестаков выдвинул тезис о четырех основных парадигмах противодействия преступности: психолого-воспитательной, социальной,

репрессивной и реститутивной [19, с.242]. Как представляется, все они объединены в главном направлении противодействия — предупреждении преступности.

Предупреждение преступности получило научное осмысление как многоуровневая система мер государственного и общественного характера, устраняющих или нейтрализующих причины и условия совершения преступлений и обеспечивающих их последующее сокращение [20, с.102–105]. В условиях сосуществования общества с преступностью как с неизбежным злом эта система должна учитывать принципы правового государства и носить человеколюбивый характер. Разделяя взгляды Д.А. Шестакова о многоэтажности преступности [21, с.299–302], представляется логичным и построение многоуровневого механизма ее предупреждения. В этих целях требуется формирование особого подхода к изучению преступности.

Преступность следует изучать в конкретных условиях места и времени, определенных пространственно-темпоральных границах. Можно утверждать, что региональный подход к исследованию преступности выступает обязательным атрибутом прикладных криминологических исследований. Результаты регионального анализа свидетельствуют, что на состояние преступности доминирующее влияние оказывают факторы, связанные с уровнем материального благополучия населения, уровнем социально-экономического развития и воспроизводства населения.

Необходимо заметить, что в криминологии используются термины «предотвращение», «пресечение», «превенция», «борьба с преступностью», «противодействие преступности», «разрушение преступности», «контроль над преступностью», «предотвращение», «пресечение», «превенция», «война с преступностью», «воздействие на преступность», «уголовная политика».

Мы будем оперировать понятиями «борьба с преступностью», поскольку в Конституциях РФ и РД задача правительств изложена в данной редакции, и оно соответствует в большей степени сути нашего исследования, а также «противодействие преступности», поскольку органы государственной власти обязаны принимать меры различного характера и уровня противодействия этому злу, а также отвечать за обеспечение безопасности от криминального и иного насилия. В большин-

стве работ они применяются как взаимозаменяющие [22, с.157].

Термины «предупреждение» и «профилактика» преступности в большинстве случаев употребляются в качестве синонимов и в контексте антикриминальной деятельности, направленной на поддержание правопорядка в обществе [23, с.9]. В то же время, некоторые авторы проводят разграничение этих понятий, подразумевая под профилактикой выявление и устранение причин и условий совершения преступлений, а под предупреждением — выявление лиц, намеревающихся совершить преступление, и принятие к ним мер [24, с.3]. Предупреждение преступлений рассматривается и как один из уровней их профилактики [25, с.8].

Меры предупреждения преступлений классифицируются учеными на общесоциальные и специально-криминологические. При этом к общесоциальным мерам относят совокупность экономических, политических, идеологических, культурных и иных мероприятий, направленных на осуществление задачи устранения причин и условий преступлений [26, с.44]. Специально-криминологические меры подразумевают устранение или нейтрализацию криминогенных факторов [27, с.87]. Соответственно, общесоциальные меры могут быть охарактеризованы как комплекс широко-масштабного воздействия на причины и условия совершения преступлений, тогда как специально-криминологические носят скорее прикладной аспект [28, с.12–17]. Признаками общесоциальных мер называют их масштабность, разносторонний характер, комплексность, взаимозависимость, непрерывность [29, с.31]. Достаточно устоявшимся является подход, согласно которому в структуре предупреждения преступности выделяется три иерархически связанных задачи: профилактическое воздействие на причины и динамику преступности в целом (социальная профилактика), предупреждение преступлений в отдельных сферах общественной жизни (криминологическая профилактика) и предупреждение совершения преступлений отдельными лицами (индивидуальная криминологическая профилактика) [30, с.65–67].

Общесоциальная профилактика является приоритетным направлением предупреждения преступности, поскольку в наибольшей степени опосредованно воздействует на причинно-следственный комплекс. В 1990-е годы коренные общественные из-

менения в России способствовали нарастанию масштабов и качественному перерождению преступности. Тенденция расширенного воспроизводства преступности проявилась в Республике Дагестан. Главным элементом в процессе расширенного воспроизводства стала организованная преступная деятельность, тесно смыкавшаяся с возрождением и укреплением незаконных вооруженных формирований.

Меры специально-криминологического предупреждения должны быть продифференцированы, в частности, применительно к таким социальным сферам, как экономика, семейные отношения, сфера законодательства. Их адаптация с учетом национально-культурной самобытности и особенностей экономического развития регионов получила научное осмысление еще в начале 90-х годов прошлого века [31, с.29].

При разработке предупредительных мер необходимо задаваться нижеследующими вопросами. Преобладает ли в регионе менее криминогенная, либеральная или, напротив, постлиберальная модель хозяйствования? Стимулирует ли реальное производство благ? Далее необходимо проследить связи экономической модели и преступности как в сфере экономики, так и за её пределами [32, с.186–258].

Применительно к семейной сфере желательно из массива «бытовых» преступлений выделить внутрисемейные, включая преступления «сожителиские». Очень важно, чтобы статистика отражала сведения о том, кем доводится потерпевший преступнику. В России по инициативе Шестакова Д.А. эти показатели включены в статистическую карточку на выявленное преступление (форма №1).

Необходимо отслеживать, меняется ли с годами соотношение женоубийц с мужеубийцами. То же относится к лицам, умышленно причиняющим своим супругам тяжкий вред здоровью. Известно, что изменение роли женщины в обществе, повышение её социальной активности в ущерб семейной роли способствует в переходный период обострению отношений между полами.

В объяснении внутрисемейных преступлений конкурируют диалектическая и феминистская модели. Диалектическая модель усматривает причины их в объективных противоречиях между мужчинами и женщинами, феминистская — причины усматривает лишь в одной из сторон конфликта — в мужчинах. Односторонняя феминистская модель привносится обычно из-за рубежа, прежде всего

из США, вместе с проектом закона о насилии против женщин. Проводники этой модели игнорируют разработанную в СССР в 70–80-е годы диалектическую модель и соответствующий ей проект закона «О предотвращении насилия в семье» [33, с.43]. Оценивая с позиций преступноведения состояние семейных отношений в регионе, надо проявить взвешенный подход к выбору концептуальной основы. Соответствующие предложения вносились еще на рубеже 80–90-х гг. XX в. во взаимосвязи с общегосударственной программой борьбы с преступностью [34, с/36].

Законодательная сфера не составляет исключения среди социальных подсистем. Применительно к этой общественной подсистеме, в том числе в определённой местности, вероятно, пригодятся теоретические разработки криминологии закона. Преступность законодательства или законодательная преступность есть свойство законотворчества порождать криминогенные и преступные законы.

Криминогенный закон — это такой закон, положения которого способствуют совершению преступлений. Таким образом, становясь частью причинного комплекса воспроизводства преступлений, закон или его часть вплетается в преступность, делается её составным компонентом. Напоминаем, что, согласно семантической концепции, преступность рассматривается как единство массы преступлений и порождающих их причин.

Другая не менее важная задача касается так называемой двунаправленной («двухвекторной») модели реформ уголовного законодательства. На наш взгляд, она должна быть поставлена под сомнение. Модель, как известно, состоит в ужесточении ответственности за наиболее злостные преступления на фоне смягчения её за преступления, не столь опасные. Двунаправленность, с одной стороны, противоречит объективной, в конечном итоге, неотвратимой тенденции спада уголовно-правовой репрессии, с другой стороны, она безмерно ослабляет государственную защиту большого числа людей и криминологическую безопасность в целом [35, с.38–43]. Вместе с тем подлежит местному исследованию вопрос: не разворачивается ли эта модель в отношении коррупции противоположным образом, а именно так, что к ответственности привлекаются люди за совершение менее тяжких коррупционных преступлений, занимающие не столь высокие государственные должности?

Указанные задачи основываются на комплексном восприятии четырех парадигм противодействия преступности и получают решение в деятельности субъектов предупреждения преступлений, составляющей единую систему и требующей отдельного рассмотрения.

Изложенное в параграфе позволяет сделать следующие выводы:

- противодействие преступности — в смысле, заложенном в это понятие законодателем, — это процедура реализации государством комплекса мер, направленных на выявление преступлений, их пресечение и изобличение лиц, виновных в их совершении, осуществление уголовного преследования и наказания преступников, предупреждение совершения новых преступлений и нейтрализацию их последствий;
- в социально-правовом аспекте противодействие преступности — это совокупность способов реагирования общества на проявления криминальной активности, направленная на достижение контролируемого состояния преступности, представляющей угрозу, но в целом подавляемой ресурсами правоохранительной системой;
- главной целью противодействия преступности является создание социальной обстановки, в которой преступный способ удовлетворения потребностей теряет привлекательность. Индикаторами достижения этой цели выступают: своевременность принятия мер правового реагирования, сокращение фактической преступности, сокращение числа преступлений, совершенных в условиях рецидива.

Литература

1. Долгова А.И. Проблема разработки стратегии в борьбе с преступностью // Преступность: стратегия борьбы. М.: Российская криминологическая ассоциация, 1997. С. 5.
2. Ленин В.И. Полн. собр. соч. М., 1980. Т. 45. С. 190.
3. Курский Д.И. Избранные статьи и речи. М., 1958. С. 86–87.
4. Герцензон А.А. Борьба с преступностью в РСФСР. По материалам обследования НК РКИ РСФСР. М., 1928. С. 14.
5. Народный суд в вопросах и ответах. М., 1919. С. 54–56.
6. Крыленко Н.В. Судостроительство РСФСР. Лекции по теории и истории судостроительства. М., 1924. С. 114.
7. Курс советской криминологии. Предупреждение преступности / под ред. И.И. Карпеца, Б.В. Коробейникова, В.Н. Кудрявцева. М., 1986. С. 22–29.
8. Гаухман Л.Д., Ляпунов Ю.И. Понятие советской уголовной политики и ее основные направления. М., 1980. С. 6–8.
9. Бородин С.В. Борьба с преступностью: теоретическая модель комплексной программы. М., 1990. С. 3–6; Загородников Н.И. Советская уголовная политика. М., 1979. С. 13–15; Стручков Н.А. Исправительно-трудовая политики и ее роль в борьбе с преступностью. Саратов, 1970. С. 5–11.
10. Антонян Ю.М. Криминология. Избранные лекции. М., 2004. С. 342–348; Клейменов М.П. Криминология. М., 2012. С. 322–328; Козаченко И.Я., Корсаков К.В. Криминология. М., 2011. С. 176–192.
11. Воронин Ю.А., Майоров А.В. Теоретические основы формирования системы противодействия преступности // Криминологический журнал Байкальского государственного университета экономики и права. 2013. № 1. С. 7–16.; Гончаров Ю.Д. Законодательство о противодействии преступности в современных условиях: система, границы, гносеологическое значение классификации // Вопросы правоведения. 2013. № 4. С. 307–326.
12. Агапов П.В. Основы противодействия организованной преступной деятельности: дис. ... докт. юрид. наук: 12.00.08. М., 2013. С. 15.
13. Майоров А.В. Виктимологическая модель противодействия преступности: монография. М., 2014. С. 160.
14. Мацкевич И.М. Философия борьбы с преступностью // Вестник Университета им. О.Е. Кутафина (МГЮА). 2017. № 7. С. 10–18.

15. Босхолов С.С. Основы уголовной политики: конституционный, криминологический, уголовно-правовой и информационный аспекты. М., 1999. С. 38-41
16. Лопашенко Н.А. Основы уголовно-правового воздействия: уголовное право, уголовный закон, уголовно-правовая политика. СПб, 2004. С. 266.
17. Серебрянникова А.В. Современная уголовно-правовая политика в Российской Федерации: понятие и основные направления // Экономика, социология и право. 2016. № 9. С. 62–65.
18. Харламов В.С. Уникальность научных новаций в учении о противодействии преступности // Криминология: вчера, сегодня, завтра. 2019. № 2. С. 53–56.
19. Шестаков Д.А. Криминология. Новые подходы к преступлению и преступности. Криминогенные законы и криминологическое законодательство. Противодействие преступности в изменившемся мире. СПб, 2006. С. 242.
20. Мальцева Л.В. Преступность среди несовершеннолетних и ее предупреждение // Общество: политика, экономика, право. — 2011. — № 4. — С. 102–105.
21. Шестаков Д.А. О многоэтажности преступности // Актуальные проблемы экономики и права. 2012. № 1. С. 299–302.
22. Евдокимов К.Н. Противодействие компьютерной преступности: теория, законодательство, практика: дис. ... докт. юрид. наук: 12.00.08. М., 2021. С. 157.
23. Гладырь Ю.Ф. Система предупреждения преступлений: история развития и современное состояние: дис. ... канд. юрид. наук: 12.00.08. — СПб, 2005. — С. 9.
24. Лекарь А.Г. Профилактика преступлений. — М.: Юрид. лит., 1972. — С. 3.
25. Иванова С.И., Романова Н.Г., Скобелина А.В., Чусовитин Е.П. Предупреждение преступлений и административных правонарушений. — Тюмень: ТИПКС МВД России, 2012. — С. 8.
26. Социальная профилактика правонарушений в социалистическом обществе. — М.: Юрид. лит., 1978. — С. 44.
27. Дагель П.С. Неосторожность: уголовно-правовые и криминологические проблемы. — М.: Юрид. лит., 1977. — С. 87.
28. Лелеков В.А., Урусова Т.В. О предупреждении женской преступности мерами общесоциальной профилактики // Вестник ВИ МВД России. — 2014. — № 2. — С. 12–17.
29. Васильчикова Н.В., Кухарук В.В. Криминология: конспект лекций. — М.: Юрайт, 2009. — С. 31.
30. Криминология: учебник / под ред. В.Н. Кудрявцева, В.Е. Эминова. — М.: Норма, 2009. — С. 65–67.
31. Бородин С.В. Борьба с преступностью. Теоретическая модель комплексной программы. М.: Наука, 1990. С. 29.
32. Колесников В.В. Основы экономической криминологии // Преступность среди социальных подсистем. Новая концепция и отрасли криминологии / Под ред. Д.А. Шестакова. СПб, 2003. С. 186 — 258
33. Харламов В.С. Теория и практика противодействия преступному насилию в семье (системное уголовно-правовое и криминологическое исследование): дис. ... докт. юрид. наук: 12.00.08. СПб, 2019. С. 43.
34. Бородин С.В. Борьба с преступностью. Теоретическая модель комплексной программы. М.: Наука, 1990. С. 36.
35. Меркурьев В.В., Звонов А.В. Концепция развития системы уголовных наказаний в России // Криминология: вчера, сегодня, завтра. 2017. № 4. С. 38–43.

Состояние, динамика, структура и тенденции преступности в республике Дагестан

Гаджиев Даци Магомедович

к. ю. н., доцент кафедры уголовного права и государственно-правовых дисциплин
Дагестанского государственного университета народного хозяйства
dmgadzhiev@yandex.

Аннотация: Статья посвящена анализу криминальной атмосферы Республики Дагестан. Особую роль в самодетерминации преступности в Республике Дагестан сыграли внутренние и внешние факторы: коррупция, распространение экстремистской идеологии религиозного типа, вооруженная экспансия с территории Чеченской Республики, осуществленная участниками незаконных вооруженных формирований, вербовка части жителей Дагестана для участия в вооруженных конфликтах за пределами России. Преступность в Республике Дагестан имеет циклические показатели и волнообразный характер, приобретая свойство положительной/отрицательной динамики каждые три года. В современный период в ее структуре существенную долю имеют преступления против собственности (прежде всего, кражи, незаконный оборот наркотических средств, преступления экономической направленности). Делается попытка показать ее частичное сходство и основные различия с динамикой общероссийской преступности, а также прогноз о вероятном количестве латентных посягательств. Наблюдается некоторая стабилизация тяжких и особо тяжких преступлений. Дается характеристика анклава Карамахинской зоны. В конце приведены обобщающие выводы

Abstract: The article is devoted to the analysis of the criminal atmosphere of the Republic of Dagestan. Internal and external factors played a special role in the self-determination of crime in the Republic of Dagestan: corruption, the spread of extremist ideology of a religious type, armed expansion from the territory of the Chechen Republic carried out by members of illegal armed formations, the recruitment of some residents of Dagestan to participate in armed conflicts outside Russia. Crime in the Republic of Dagestan has cyclical indicators and wave-like character, acquiring the property of positive/negative dynamics every three years. In the modern period, crimes against property (primarily theft, illegal drug trafficking, economic crimes) have a significant share in its structure. An attempt is made to show its partial similarity and main differences with the dynamics of all-Russian crime, as well as a forecast of the likely number of latent encroachments

Ключевые слова: динамика региональной преступности, криминологический портрет местного преступника, незаконные вооруженные формирования, сравнительный анализ структуры преступности, латентность преступности, обобщающие выводы.

Keywords: dynamics of regional crime, criminological portrait of a local criminal, illegal armed formations, comparative analysis of the structure of crime, latency of crime, generalizing conclusions.

Преступность детерминируется прошлым и настоящим всей социальной системы, и изучение ее состояния имеет важное значение для создания долгосрочных криминологических прогнозов. Историческая изменчивость преступности связана с видоизменением самого общества[1]. На примере преступности в Республике Дагестан представляется возможным показать ее частичное сходство и основные различия с динамикой общероссийской преступности.

Состояние преступности — текущая характеристика криминальной атмосферы региона, включающая данные о её объеме, уровне общественной опасности, динамике, структуре, латентности, а также виктимности населения. Динамика преступности — изменение основных характеристик преступности во времени позволяет установить некоторые его закономерности в течение определенного периода времени.

Изучение информации о количестве зарегистрированных преступлений в Республике Дагестан за 1992–2019 гг. дает основания заключить, что частично в регионе фиксировались среднероссийские значения. Кроме того, в каждое из трех минувших десятилетий имели место особенности динамики насильственных, корыстных и иных преступлений, обусловленные географическим положением, хозяйственными связями и социальным неблагополучием, а также активностью распространения экстремистской идеологии и иных проявлений внешней агрессии.

Период 1991–1999 гг. был наполнен драматическими событиями, оставившими отпечаток на всей российской новейшей истории. Он охватывает становление Российской Федерации как нового независимого государства и отражает трагические последствия распада СССР, которые затронули все социальные подсистемы.

В рассматриваемый период в регионе имела место высокая террористическая активность. Это заложило основу для распространения радикальных религиозных идей и до настоящего времени на территории Дагестана выявляются «спящие ячейки» террористических и экстремистских организаций[2]. С 1992 по 2019 г. в Дагестане зарегистрировано 386 преступления террористической и 37 экстремистской направленности. Вооруженные ваххабиты Карамахинского анклава вербовали молодежь в свои ряды, прятали похищенных

с целью получения выкупа людей, а также скрывали разыскиваемых преступников, проводили незаконный досмотр автомашин, занимались поборами и грабежами, создавали «схроны» с оружием и боеприпасами для запланированной борьбы за власть. Применяли к лицам, нарушающим общественный порядок нормы шариата. «У ваххабитов был шариатский суд, который регулировал житейские вопросы — разводы, ссоры, наказания пьяниц. Приедет из города подвыпивший карамахинец, они его запрут на два-три дня, а потом принародно на топчане всыпят ему 40 ударов палкой. Они не давали проводить светские мероприятия»[3]. Силами карамахинцев и чабанмахинцев было собрано и уничтожено около 6 тонн (!) опийного мака[4].

С 1992 г. имело место активное формирование бандитских групп в Дагестане. Этому способствовала близость к Чеченской Республике. В бандитские группы включались, прежде всего, молодые люди, проживающие в непосредственной близости от ее административных границ. Банды формировались вначале по полинациональному (убийства, похищения людей, вымогательства, разбои и грабежи), а в последующем — по мононациональному признакам (участники НВФ).

Динамика краж в республике носит волнообразный характер, который достигал максимума в 1991 г. (7041), 1995 г. (4746), 1999 г. (3633), 2006 г. (4066), 2010 г. (2562)[5].

Масштабы мошенничества более значительны по сравнению с фактами их регистрации. Мошеннические действия совершались путем обманного завладения имуществом (недвижимость, деньги, валюта, ювелирные изделия) граждан, в том числе близких родственников и сельчан; предоставления в Центр занятости и трудоустройства населения Дагестана подложных справок о заработной плате для получения пособий по безработице; путем криминального получения кредитов в банке, в том числе на умерших лиц, обмана и присвоения денежных средств, выделенных для ликвидации последствий боевых действий и стихийных бедствий, а также получения по подложным документам в местной миграционной службе денег в виде компенсации за утраченное жилье в Чеченской Республике.

Удельный вес грабежей в структуре преступности варьировался в пределах от 1,6% до 4,5% от об-

щего массива зарегистрированных преступлений. Предметами грабежа являются: деньги, валюта мобильные телефоны, носильные ювелирные украшения (женские золотые цепочки, серьги) и т.д. Следует отметить, что наблюдается тенденция повышения стоимости имущества, похищаемого при грабежах. В структуре преступности республики удельный вес разбоев колебался в пределах 1,0% — 2,8% от общего массива зарегистрированных преступлений.

Большинство разбоев совершалось путем (в порядке убывания): свободного и обманного проникновения в жилище; выставления оконного стекла; взлома входных дверей; внезапного вторжения и нападения. При этом преступники часто маскировались в форменной одежде силовых структур. Динамика зарегистрированных фактов вымогательства в регионе колебалась ежегодно от 59 до 80 случаев, что, конечно же, не соответствовало реальному положению дел.

Удельный вес преступлений экономической направленности составлял от 8,3% до 18,8% от общего массива зарегистрированных преступлений. Совершение экономических преступлений в большинстве случаев связано с проявлением коррупции и проникновением криминалитета во власть. Предметами хищений являются: федеральные и республиканские бюджетные средства (пенсионные и кредитные ресурсы, детские пособия, субсидии на восстановление и приобретение жилья, государственные дотации на поддержку овцеводства, освоение земель, закупку зерна т.д.); заработная плата; денежные средства, выделенные на общественные работы, а также полученные в ходе приватизации.

Негативные факторы переходного периода проявились и в Дагестане. Это выразилось в волнообразном росте преступности.

Динамика зарегистрированной преступности в Республике Дагестан за 1989–2021 гг.[6] выглядит следующим образом (в скобках в % к предыдущему году): 1989 г. — 11231 (100), 1992 г. — 18079 (+29,0), 1995 г. — 14014 (-1,6), 1998 г. — 13927 (+9,4), 2001 г. — 15266 (-2,7), 2004 г. — 11223 (-8,0), 2007г. — 14730 (-10,7), 2010г. — 11640 (-6,4), 2013г. — 14003 (+2,6), 2016г — 15810 (+4,5), 2019 — 13627; 2021 г. — 14852. преступлений, в 2020 — 14143, в 2019 — 13627, в 2018 — 14809. Таким образом, общее количество зарегистрированных общественно опасных посягательств остается стабильным, приближающимся к 15 000. В целом эти данные согласуются

с периодом 90-х гг. прошлого века, что позволяет выдвинуть гипотезу об искусственном манипулировании данными статистического учета.

Динамика совершенных тяжких и особо тяжких преступлений в Республике Дагестан выглядит следующим образом (в скобках удельный вес в общей преступности): 2018 г. — 3623 (24,5), 2019 г. — 3249 (23,8) 2020 г. — 3687 (26,1) 2021 г. — 4070 (27,4).

Коэффициент преступности на 10 тыс. населения в республике составил: в 2014г. — 46,6, 2015г. — 51,6, 2016г. — 52,9, 2017г. — 40,7, 2021 г. — 47,4.

В условиях роста насильственной преступности в Республике Дагестан возникла тенденция к росту убийств, о чем свидетельствуют следующие данные (в скобках в процентах раскрываемости): 2017г. — 71(80,7), 2018 г. — 83 (80,5), 2019 г. — 69 (81,2), 2020 г. — 57 (84,1), 2021 г. — 63 (82,2)[7].

Произошел относительный рост таких преступлений, как причинение тяжкого вреда здоровью. 2017г. — 107 (96,4), 2018 г. — 79 (95,2), 2019 г. — 75 (95,1), 2020 г. — 87 (96,2), 2021 г. — 95 (95,7).

Расцвет криминального терроризма произошел в середине 90-х гг. в связи с переделом нефтегазовых и сельскохозяйственных рынков, распространением экстремистских идей, ослаблением социальной защищенности населения.

Динамика преступлений террористического характера в Дагестане выглядит следующим образом: в 2011г. — 8, 2012г. — 2, 2013г. — 5, 2014г. — 0, 2015г. — 0, 2016г. — 0, 2017г. — 0.

В 1990 г. активизировалось паломничество дагестанцев в Саудовскую Аравию, и в республике начали проявляться элементы нетрадиционного исламского течения. Органы власти не смогли адекватно принять меры различного характера по противодействию этому явлению, поскольку не изучались негативные стороны демократических процессов и религиозного обновления. В этих условиях в республику под видом представителей различных благотворительных организаций прибывали проповедники и миссионеры исламских государств, которые активно стали безвозмездно помогать в строительстве мечетей, вели проповедническую деятельность, а в качестве аргументов для обоснования создания исламского государства приводили недостатки в деятельности органов власти и управления в жизнеобеспечении населения.

До настоящего времени угрожающими темпами в Дагестане растут преступления, связанные с незаконным оборотом наркотиков. Так, в 2017 г. — 2168 (удельный вес 15,0), 2018 г. — 2379 (15,5), 2019 г. — 2417 (15,6), 2020 г. — 2786 (18,1), 2021 г. — 2658 (17,9)[8].

В Республике Дагестан наблюдается и рост преступлений в сфере экономики. Так, в 2017 г. — 2226 (удельный вес 15,2), 2018 г. — 2117 (16,1), 2019 г. — 1943 (15,8), 2020 г. — 2011 (16,3), 2021 г. — 2242 (17,4)[9].

Параллельно стабильной криминальной активности организованной преступности на территории Республики Дагестан укоренилась и коррупционная деятельность. Взятничество характеризуется высокой латентностью, и состояние борьбы с ним неадекватно складывающейся обстановке.

Состояние взяточничества в республике характеризуют следующие данные: в 2017 г. — 213, 2018 г. — 74, 2019 г. — 85, 2020 г. — 77, 2021 г. — 78.

Среднестатистический криминологический портрет коррупционера в Дагестане вырисовывается следующим образом: это местный житель мужского пола (98,5%), относительно зрелого возраста — 40–60 лет, с высшим образованием; преуспевающее, состоящее в браке, не злоупотребляет спиртными напитками и наркотиками. Он самодостаточен, обладает лидерскими качествами, амбициозен, корыстен, склонен к риску, в целях обеспечить материальное преуспевание себе и своим близким, нередко обуреваем духом материального соперничества. Он занимает государственные и муниципальные должности, совершает преимущественно преступления в сфере экономической деятельности. Часть из них в розыске и скрывается в ближнем и дальнем зарубежье. Об этом свидетельствует арест членов правительства республики в 2018 году.

Дагестанский наркопреступник — мужчина в возрасте 15–30 лет; со средним специальным или неполным высшим образованием, не работающий, ранее судимый, без семьи, вовлеченный в одну из наркогруппировок.

Региональный террорист — молодой человек, прошедший обучение в зарубежном исламском учебном заведении, в котором насаждались идеи радикального исламского течения. Пройдя подготовку, он нередко вовлекает в экстремистскую деятельность ближайших родственников. Дагестан-

ские террористы занимались вымогательством денег в форме «лесного налога» у предпринимателей, бизнесменов и чиновников.

Динамика лиц, совершивших преступления в 1989–2021 гг., имеет следующий вид: в 2017 г. — 9259, 2018 г. — 8988, 2019 г. — 9286, 2020 г. — 9218, 2021 г. — 9857.

На протяжении последних лет возрастание лиц, совершивших преступления, происходит за счет неработающих и не учащихся, служащих и несовершеннолетних[10].

Так, в 2017 г. — 3468 (удельный вес 23,7), 2018 г. — 3643 (24,2), 2019 г. — 3952 (26,8), 2020 г. — 3832 (25,9), 2021 г. — 4094 (32,3).

Таким образом, примерно каждое шестое — десятое преступление в республике совершалось лицами, ранее привлекавшимися к уголовной ответственности.

Проведенный анализ сведений о зарегистрированных преступлениях на территории Республики Дагестан за длительный период позволяет сделать следующие выводы:

1. Как часть общероссийской преступности, преступность в Республике Дагестан отражает ее положительную и отрицательную динамику, что проявляется в родственных тенденциях, характеризующих ее состояние. Вследствие этого можно отметить существенный рост преступности в 90-х гг. XX в., вызванный разрушением социальной системы, созданной в СССР и появлением новых видов экономической деятельности, представлявших «бизнес-интерес» для организованной преступности.
2. Особую роль в самодетерминации преступности в Республике Дагестан сыграли внешние факторы: распространение экстремистской идеологии религиозного типа, вооруженная экспансия с территории Чеченской Республики, осуществленная участниками незаконных вооруженных формирований, реализовывавших сепаратистские устремления, активная вербовка части жителей Дагестана для участия в вооруженных конфликтах за пределами России. В связи с негативной ролью этих факторов уровень криминального насилия в республике остается высоким.
3. Преступность в Республике Дагестан имеет циклические показатели и волнообразный характер, приобретая свойство положительной/

- отрицательной динамики каждые три года. В современный период в ее структуре существенную долю имеют преступления против собственности (прежде всего, кражи нефтепродуктов, крупного и мелкого рогатого скота, денежных средств), преступления в сфере незаконного оборота наркотических средств и психотропных веществ (данный вид криминальной активности представляет собой хорошо организованный бизнес, контролируемый преступными группами), преступления экономической направленности (незаконное предпринимательство, хищения бюджетных средств).
4. Криминальная активность незаконных вооруженных формирований приобрела в регионе во многом латентный характер, что объясняется масштабными усилиями федеральных органов исполнительной власти, направленными, с одной стороны, на ее пресечение, а с другой, — на оздоровление социально-экономической обстановки в республике. Однако в связи с высокой распространенностью коррупционных проявлений эффект этой деятельности остается достаточно низким.
 5. Криминологическое измерение основных характеристик преступности в Республике Дагестан позволяет отметить ее увеличение на 9,8% в период пандемии. Это нивелирует достигнутые ранее результаты, выразившиеся в существенном сокращении доли тяжких и особо тяжких преступлений в общем массиве, и открывает возможность для создания негативного прогноза ее дальнейшей динамики.
 6. При сравнении сведений о зарегистрированных преступлениях отдельных видов, совершенных на территории регионов, входящих в Северо-Кавказский федеральный округ, можно заключить, что количество наиболее тяжких преступлений — убийств и покушений на убийство — в Дагестане имеет тенденцию к сокращению, число преступлений экономической направленности остается стабильным, а количество фактов незаконного оборота наркотических средств демонстрирует стабильный рост. В иных регионах — и в России в целом — уровень криминальной агрессии значительно ниже, состояние защищенности экономических отношений стабильнее, а темпы наркотизации населения устойчиво сокращаются.

Литература

1. Клишков В.Б., Пасынков В.В., Стебенева Е.В. Преступность и ее основные характеристики на современном этапе // Вестник Санкт-Петербургского университета МВД России. 2015. № 4. С. 158–164.
2. Гаджиев Д. М., Гаджиев М. Д. Религиозно-политический экстремизм: проблемы и некоторые решения // Криминология: вчера, сегодня, завтра. 2011. № 4(23).
3. «По пятницам мы заслушиваем бывших ваххабитов» // <https://www.kommersant.ru/doc/17362?ysclid=lky5ykw1za407858767> (дата обращения 05.08.2023г.)
4. История Карамахи т Чабанмахи. 1 часть // <https://ibn-ibrahim.livejournal.com/74305.html?ysclid=lky8lkgitn995485327> (дата обращения 05.08.2023г.)
5. Гаджиев Д. М. Власть и особенности предупреждения преступности в Республике Дагестан: монография / Администрация Президента и Правительства Республики Дагестан. Махачкала: Республиканская газетно-журнальная типография, 2007. 478 с.
6. Данные Информационного центра МВД РД за 1989–2021 гг.
7. Гаджиев Д. М. Криминологическая характеристика умышленных убийств в Республике Дагестан // Право и безопасность. 2015. № 2(50).
8. Гаджиев Д. М., Гаджиев М. Д. Проблемы борьбы с наркобизнесом // Юридический вестник ДГУ. 2011. № 3.
9. Гаджиев Д. М. Криминализация экономических отношений в Республике Дагестан: состояние, причины и меры противодействия // Известия высших учебных заведений. Северо-Кавказский регион. Общественные науки. 2014. № 3
10. Гаджиев Д. М. Безработица и преступность: состояние, причины и противодействие // Власть. 2005. № 4.

Причины воспроизводства преступности и их преломление в республике Дагестан

Гаджиев Даци Магомедович

ГАОУ «Дагестанский государственный университет
народного хозяйства», г. Махачкала, Россия
кандидат юридических наук, доцент
E-mail: dm gadzhiev@yandex.ru

Аннотация: детерминация преступности достаточно давно стала предметом исследовательского интереса в криминологической науке. В различные периоды ее развития были сформулированы оригинальные теории, объясняющие происхождение преступности, основанные на анализе биологических и социальных аспектов формирования криминальной готовности и поддержания преступного образа жизни [1, с. 41–67]. В отечественной криминологии хорошо разработана теория социальных противоречий, доминирующих в причинном комплексе преступного поведения [2, с. 50–64]. До настоящего времени причины и условия, способствующие совершению преступлений, — это одна из центральных проблем криминологии, в том числе и региональной.

Abstract: the determination of crime has long been a subject of research interest in criminological science. During various periods of its development, original theories were formulated to explain the origin of crime, based on an analysis of the biological and social aspects of the formation of criminal readiness and the maintenance of a criminal lifestyle. In Russian criminology, the theory of social contradictions that dominate the causal complex of criminal behavior has been well developed. Until now, the causes and conditions conducive to the commission of crimes are one of the central problems of criminology, including regional ones. Crime factors in Dagestan have their own specifics, based, among other things, on ethno-political and cultural-historical characteristics, as well as socio-normative attitudes, traditions and customs that regulated the behavior of mountaineers in conflict and other situations. Dagestan crime is characterized by clanism, family cohesion in the commission of selfish and violent crimes, ensuring relative impunity for their commission and mutual responsibility in the event of suppression. The monoethnic composition of criminal groups is a kind of guarantee of maintaining the secrecy of criminal activity

Ключевые слова: региональная преступность, причины и условия преступности, коррупция, менталитет народа, противодействие преступности, специфика криминальной атмосферы региона.

Key words: regional crime, causes and conditions of crime, corruption, mentality of the people, combating crime, specifics of the criminal atmosphere of the region.

Факторы преступности в Дагестане имеют свою специфику, основанную, в том числе, на этнополитических и культурно-исторических особенностях, а также соционормативных установках, традициях и обычаях, которые регулировали поведение горцев в конфликтных и иных ситуациях [3, с. 76–141]. Дагестанская преступность характеризуется клановостью, родственной сплоченностью в совершении корыстных и насильственных преступлений, обеспечивающей относительную безнаказанность при их совершении и круговую поруку в случае пресечения. Моноэтнический состав преступных групп — своеобразная гарантия поддержания конспирации преступной деятельности.

В дореволюционный период, когда территория Дагестана находилась в вассальном состоянии по отношению к Российской империи, поддерживались определенные элементы юридической автономии. В том числе, это касалось норм обычного права (адатов), регламентировавших компенсационные последствия совершения преступления (выплату денежной суммы в пользу потерпевшего от преступления или его семьи). Причины преступности горцев видели в «кровожадном характере». Почти все дореволюционные авторы приписывали горцам Северного Кавказа врожденную склонность к разбою, что подчеркивало их биологическую предрасположенность к преступлениям [4, с. 54–55]. Колониальная политика царизма была направлена на поддержку реакционных адатов. В целом такой подход имел органическую связь с теориями Ч. Ломброзо и Э. Ферри, отстаивавшими наличие особых признаков биологического характера, обуславливающих генезис преступного поведения [5, с. 130–132].

В советской криминологии эти взгляды подвергались критике, поскольку само существование преступности полагалось конечным и обусловленным дефектами несправедливого социального устройства. Соответственно, причинный комплекс преступности обосновывался социально-экономическими условиями и пороками сознания лиц, совершающих преступления [6, с. 54–79].

В поздний советский и постсоветский периоды детерминация преступного поведения стала раскрываться преимущественно на основе социальных противоречий, обострение которых может приводить к увеличению массива общественно опасных посягательств [7, с. 11–24]. В их числе

актуальными для всего российского общества оказались аспекты, связанные с социальным расслоением, ростом количества финансово неблагополучных лиц, наличием межконфессиональной, национальной и социальной неприязни. В немалой степени они оказывают воздействие на социальную реальность Республики Дагестан, особенно во взаимосвязи с дотационным характером ее экономики (так, по итогам 2021 г. регион стал крупнейшим получателем дотаций из федерального бюджета с показателем 72,9 млрд руб. [8, [электронный ресурс]]). Дотации направлены на выравнивание бюджетной обеспеченности субъектов РФ, и эта практика продолжается уже достаточно много лет, что показывает неэффективность единоличных усилий региональных властей по экономическому оздоровлению жизни в Республике Дагестан.

Проблема причин преступности относится, по справедливому замечанию Г.А. Аванесова, к категории «вечных» [9, с. 67]. Немаловажной здесь является и самодетерминация, обеспечивающая стабильное воспроизводство преступлений [10, с.5–28]. В криминологической науке в этой части были высказаны следующие тезисы.

В.Н. Кудрявцев, вклад которого в развитие теории криминологической причинности трудно переоценить, писал: «При системном подходе причины правонарушений выступают как расхолаживания (противоречия) внутри следующих систем: общество, класс, коллектив, малая социальная группа, а также и как противоречия между этими системами (подсистемами)» [11, с.84–85]. И эта иерархия противоречий обуславливает воспроизводство преступности, которое имеет место на фоне недостатков системы противодействия ей и влияния сопутствующих факторов (социально-политическая нестабильность, коррупционные проявления, межэтническая напряженность и др.).

Я.И. Гилинский отмечает, что совершение преступлений как социальное явление порождается социальным неравенством [12, с.164]. Социальное неравенство в современной России можно назвать значительным; эта негативная тенденция сложилась одновременно с проведением рыночных реформ, и до настоящего времени сохраняет влияние на состояние преступности.

Проф. Н.Ф. Кузнецова исследовала влияние на преступность социально-экономических процессов, протекавших в советском обществе [13, с.

20–31]. Как известно, недостатки командно-административной системы управления экономикой привели к возникновению дефицита товаров народного потребления, доступ к которым, в свою очередь, заложил основу для будущего социального расслоения, ставшего фундаментом причинного комплекса преступного поведения. В то же время, с учетом неблагоприятных внешнеполитических обстоятельств, — указывала А.И. Долгова, — интеграция России в мировую экономическую систему происходила под влиянием и с учетом интересов транснациональных корпораций [14, с.433]. Данное обстоятельство оставило неизгладимый отпечаток на всей российской преступности, в том числе, и на региональной.

Б.В. Волженкин подчёркивал, что отрицательные социальные качества личности (антисоциальная установка, нравственная противоречивость, неустойчивость) являются главной причиной преступления [15, с.82–87]. Данный тезис справедлив применительно к причинам конкретного преступления, однако он не согласуется и с теорией социальных противоречий.

В целом, тезис о том, что сущностью причин воспроизводства преступного поведения являются социальные противоречия, представляется вполне убедительным. В его основе находятся суждения Э. Дюркгейма о том, что существование преступности — нормальное явление, что она представляет собой определенную социальную функцию, неотъемлемую часть общества и «не только предполагает наличие путей для необходимых перемен, но в некоторых случаях прямо подготавливает эти изменения» [16, с.39–40].

Как отмечает проф. Д.А. Шестаков., основательно разработанная теория причинности представляет собой отличительную черту российской, советской криминологии [17, с.88–98]. Видимым отличительным достоинством российской криминологической теории причинности является то, что исследование причинных связей, ведущих к совершению преступлений, не ограничивается сферами индивидуальной психологии человека, совершающего преступление, и взаимодействия этого человека с его непосредственным окружением, но распространяется также на макросоциальные явления и процессы, что в зарубежной криминологии отмечается только в отдельных частных криминологических теориях (социаль-

ной дезорганизации, стратификации) но не приобретает характера общей теории причинности, которая увязывала бы объяснение конкретных криминологических феноменов (корыстные преступления, внутрисемейные преступления, виктимность тех или иных слоев населения) с общесоциальной проблематикой.

В криминологии детерминанты преступного поведения классифицировались по различным критериям: на объективные и субъективные, на причины и условия, на полную и специфическую причины, на причины разных социальных уровней функционирования, на причины, коренящиеся в различных сферах общественной жизни. Каждая из этих классификаций позволяла высветить те или иные стороны воспроизводства преступлений [18, с.247–257].

Отличительным достоинством российской криминологической теории причинности является то, что исследование причинных связей, ведущих к совершению преступлений, не ограничивается сферами индивидуальной психологии человека, совершающего преступление, и взаимодействия этого человека с его непосредственным окружением, но распространяется также на макросоциальные явления и процессы [19, с.62–64]. Развитие теории причинности в советское время сковывалось рамками марксистско-ленинской идеологии утверждениями о том, что таковые «органически чужды природе социалистического строя» и что вообще они «исторически преходящи». Общие причины совершения преступлений в социалистическом обществе советские ученые сводили к двум видам: 1) враждебной деятельности империалистических государств и 2) отставанию общественное бытия от материальных условий жизни, к «неизжитым ещё окончательно идеям, взглядам, представлениям, привычкам, сложившимся в условиях эксплуататорского общества» [20, с.191–193]. С конца шестидесятых годов прошлого века отечественная криминология интенсивно развивает социолого-диалектический подход к проблеме причинности, соответственно которому в качестве причин массового совершения преступлений рассматривались социальные противоречия самого общества [21, с.137].

Лишь понимание преступности как свойства общества порождать преступления позволяет в новом свете увидеть её структуру, действительно со-

стоящую из взаимосвязанных подсистем и элементов.

Парадигма механизма массового воспроизводства преступлений, как отмечает проф. Д.А. Шестаков, дает исследователю конкретного вида преступного поведения инструмент, с помощью которого это поведение раскрывается во взаимосвязи не только со сформировавшей преступника микросредой (что характерно для так называемого интеракционистского подхода (Э. Лемерт и др.) и спровоцировавшей преступление конкретной жизненной ситуацией, но также с противоречиями общества в целом [22, с.15–20].

Вследствие множественных просчетов при проведении социально-экономических преобразований в начале постсоветского периода «главным генератором социальных болезней» в России стало государство [23, с.51]. В современной России, обосновывает Д.А. Шестаков, действуют три основных причины воспроизводства преступности: 1) противоречие между потребительством и духовностью, проявляющееся в ослаблении национальной идеи; 2) противоречие между бедностью и откровенно украденным у народа богатством при отсутствии среднего зажиточного слоя; 3) противоречие между глобально-американизированной «олигархией» (воробогачеством) и суверенными цивилизациями. Третье противоречие в преломлении глобального в российское возникает между властью, слившейся с «олигархией», и большинством населения [24, с.13–22].

Выявление причин преступности позволяет высветить недостатки в механизме функционирования власти, которые могут порождать регресс общества, серьезно затормозить реформы, прогрессивные преобразования в стране и, в конечном счете, привести к дестабилизации обстановки.

Причины и условия, способствующие преступности, — центральная проблема криминологии, поскольку здесь происходит перманентное изменение и влияние многих детерминирующих факторов различного уровня и характера. Отсюда следует необходимость отразить в уголовной политике государства содержательный вектор опасных для общества социальных противоречий, оказывать на них сдерживающее, а по возможности разрушительное воздействие. В Республике Дагестан условиями, способствующими расширенному воспроизводству преступности,

выступают коррупция, огромный разрыв в доходах граждан, безработица, распространение идеологии крайнего течения в исламе; расширение пособнической базы экстремизма и терроризма; организованное внедрение асоциальной и криминальной субкультуры, которая насаждается через интернет и телевидение. При этом молодежь воспринимает эти сюжеты как модель поведения в схожих ситуациях.

Общероссийские детерминанты преступного поведения, основанные на социально-экономических противоречиях, оказывают негативное воздействие на криминогенную обстановку во всех регионах. Дагестан, как и иные регионы РФ, находится в сфере их влияния, вследствие чего региональная преступность носит выраженный корыстный характер. Социальное неравенство, продуцирующее преступные посяательства в большинстве субъектов РФ, уже было предметом научных исследований [25, с.34–37]. Разделяя высказанную точку зрения, отметим, что воспроизводство региональной преступности напрямую связано с обстоятельствами, детерминирующими криминогенную обстановку на территории всей страны. Механизм противодействия преступности во всех регионах идентичен; кроме того, социально-экономические отношения в России являются относительно унифицированными.

Факторы преступности в Дагестане имеют свою специфику, основанную, в том числе, на этнополитических и культурно-исторических особенностях, а также соционормативных установках, традициях и обычаях, которые регулировали поведение горцев в конфликтных и иных ситуациях. У народов Кавказа исторически сформировался ряд обычаев, сохранивших свое действие до настоящего времени. В ходе эволюции этих обычаев произошло их разграничение на правовые, известные под названием «адат», и неправовые, несущие, в первую очередь, морально-этические правила. В этой связи можно заключить, что определенное влияние на воспроизводство преступности в Республике Дагестан оказывают особенности этнического менталитета, сопряженные с неправильным, искаженным восприятием исторически сложившегося культурного кода.

На примере деятельности органов государственной власти Республики Дагестан, тем не менее, можно отметить ряд ошибочных решений,

повлиявших на воспроизводство преступности в регионе. Например, парламент республики в начале XXI века принял республиканскую целевую программу по развитию футбола, где было предусмотрено более 400 млн. рублей, а на аналогичную программу по противодействию экстремизму было выделено 14 млн. рублей. Подобная позиция парламента не способствовала эффективности противодействия экстремистским проявлениям в республике. В 2019 г. общая сумма расходов на осуществление правоохранительной деятельности составила 1,468 млрд руб., однако с учетом того, что, например, количество убийств на территории Дагестана составляет четверть от общего количества по СКФО и имеет тенденцию к ежегодному 10% росту, она представляется недостаточной [26, электронный ресурс]. В то же время, и парламент, и органы исполнительной власти Республики Дагестан длительное время не предпринимали никаких усилий по повышению инвестиционной привлекательности региона, в результате чего целый ряд перспективных экономических проектов оказался под угрозой поглощения криминально ориентированными группировками, и фактически до настоящего времени республика обладает максимально высокими криминальными рисками в этой части — 83 из 85 в первую очередь, это означает, что в регионе на крайне низком уровне защищены интересы легальных предпринимателей [27, с.146–151]. Источниками возникновения таких рисков являются террористическая активность, незаконное давление на бизнес со стороны правоохранительных структур, распространенность рейдерских и корыстных посягательств.

В начале 90-х годов XX в. социальная обстановка в Республике Дагестан осложнилась рядом обстоятельств. Ликвидация колхозов и совхозов, криминальная приватизация, распродажа имущества предприятий по бросовым ценам, которую получила партийно-хозяйственная номенклатура и представили организованной преступности, а также беспрецедентная безработица, подвигли дагестанцев к выживанию. На фоне этого произошел беспрецедентный рост бытовой коррупции, проявления которой оставались практически безнаказанными [28, с.161–163]. В частности, была установлена соответствующая плата за получение справки об инвалидности, поборы и взятки за обучение в вузах и школах. Массовыми стали

поборы в здравоохранении и других сферах общественной жизни. В силу обоюдной выгоды принимаемых на возмездной основе незаконных решений у населения сформировались элементы толерантности к сложившейся практике. Соглашаясь с суждением о том, что первопричина коррупции тесно связана с сущностью государства [29, с.69–84], отметим, что масштаб бытовой коррупции, сложившейся в республике тридцать лет назад, оказался настолько серьезным, что меры по ее полной нейтрализации не реализованы до настоящего времени (так, в 2019 г. по результатам проверок, инициированных Генеральной прокуратурой РФ, было выявлено более 350 нарушений антикоррупционного законодательства, связанных, в частности, с замещением должностей при наличии родственных отношений с непосредственными руководителями [30, с.72–74]).

У дагестанцев высоко развито чувство социальной справедливости, и малейшее от него отступление воспринимается очень болезненно, особенно в сфере кадровой политики. Оно имеет исторические корни, поскольку дагестанская община всегда оказывала покровительство своим родственникам. После распада СССР ключевые посты, как на уровне республики, так и на уровне районов и городов стали занимать бывшие партийно-советские работники, их близкие, представители состоятельных кланов и лица с криминальным прошлым. Постепенно проходила монополизация этой сферы без учета профессиональных, деловых и нравственных качеств претендентов. Предложения об опубликовании в СМИ сведений о кадровом составе республиканских и местных органов власти так и остались нереализованными. Расстановка кадров органов власти из числа представителей влиятельных кланов способствует консервации имеющихся просчетов и недостатков в управленческой деятельности, поскольку приоритет их усилий направлен на укрепление собственных позиций. Влияние менталитета дагестанцев на развитие преступности в регионе уже было предметом научных исследований [31, с.7], и нужно отметить, что социопсихологические особенности многонационального дагестанского этноса действительно играют определенную роль в воспроизводстве всех видов преступлений.

Причинный комплекс коррупционных деяний характеризуется широким спектром детерминант.

К причинам проявлений коррупции нами отнесены следующие [32, электронный ресурс].

1. Противоречие между потребительством и духовностью, которая ведет к ослаблению национальной идеи.
2. Противоречие между бедностью и украденным у народа богатством при отсутствии среднего зажиточного класса.
3. Противоречие между властью, слившейся с олигархией, и большинством населения.
4. Борьба кланов за доступ к власти и бюджетным средствам.

Дополнительными причинами коррупционных проявлений выступает ряд следующих факторов.

1. Искаженное представление государственных и муниципальных служащих о коммерческом характере своей деятельности.
2. Социально-экономическое неравенство, расслоение общества на очень богатых и крайне бедных, низкий уровень правосознания
3. Практика замещения должностей на основании личной преданности (обеспечивает надежную круговую поруку и укрывательство неблагоприятных поступков членов «своей команды»).
4. Отсутствие четкого контроля со стороны надзирающих и контролирующих органов за расходованием средств, выделенных на крупные приоритетные программы.
5. Отсутствие независимых специальных служб, которые осуществляли бы финансовый и иной государственный контроль при проведении выборов или конкурсов на занятие определенной должности в органах государственной власти.

Коррупционные проявления в значительной степени обуславливают воспроизводство преступности в Республике Дагестан, затрагивая почти все ее уровни. Помимо учтенной преступности, они воздействуют и на динамику латентных посягательств. Результаты противодействия коррупции, к сожалению, не соответствуют ее масштабам [33, с.247–250].

Причинами высокой латентности преступности в республике являются стремление «регулировать» преступность в угоду ведомственным и сиюминутным интересам; несоблюдение требований о регистрации преступлений; живучесть в исторической памяти дагестанцев адатов и норм

компенсационного соглашения, когда при совершении любого преступления можно было урегулировать конфликт на возмездной основе. Сложная криминогенная обстановка в регионе на фоне благоприятных или среднероссийских значений по отдельным видам преступлений отмечалась исследователями [34, с.50–52], и можно заключить, что данная проблема существует длительное время.

Проведенный автором опрос граждан показал, что до 70% респондентов подвергались различной виктимизации, но их заявления получали правовую оценку только в случаях наступления тяжких последствий или наличия очевидной причастности к происшествию конкретного лица. В опросе приняли участие 500 человек — жителей различных районов Республики Дагестан, что позволяет заключить о распространенности практики создания искусственной латентности преступлений. Кроме того, в силу значительной организованности преступных проявлений в регионе, ряд опасных преступлений может не только не раскрываться, но и не регистрироваться (данное обстоятельство применительно к организованной преступности вообще уже получило научное осмысление [35, с.541], но надо отметить, что непосредственно для преступности в Республике Дагестан оно играет значительную роль.

Серьезную проблему для Республики Дагестан представляет террористическая и экстремистская активность, детерминированная распространением радикальной религиозной идеологии. Самобытная и устойчивая система социально-правовых институтов, имеющая, по оценкам ученых, тысячелетний опыт практической апробации [36, с.5], оказалась под ее разрушительным влиянием.

После разрушения советской системы общественных отношений образовался идеологический вакуум, который стал успешно заполняться исламскими ценностями, в том числе и крайне радикальными.

Внутри республики сформировалась серьезная дестабилизационная сила — последователи религиозного экстремистского течения «ваххабизм». Действуя в условиях конспирации, они как активные пособники бандформирований представляют потенциальную угрозу безопасности граждан и конституционному строю республики. Пособники НВФ осуществляли закупку продуктов питания, одежды, съем жилья, перевозили членов НВФ,

устанавливали домашние адреса сотрудников правоохранительных органов и их автомашин.

Религиозные деятели стали активно вмешиваться в светскую жизнь. В отдельных селах Дагестана религиозные общины принимали участие в решении земельных вопросов, брали на себя функции администрации села и других официальных органов. При победе глав администраций районного и сельского уровня в связи с их поддержкой представителями духовенства вновь избранные главы администраций давали письменные обязательства о прямой поддержке ислама и выполнении всех предложений религиозных деятелей (дибира или имама мечети). Тем самым избранное должностное лицо попадало в зависимость, происходило открытое вмешательство религиозных деятелей в сферу полномочий органов местного самоуправления.

В этой ситуации возросла и религиозность среди населения, особенно молодежи, увеличивается строительство мечетей и количество обучающихся в исламских учебных заведениях. На сегодняшний день в Дагестане 16 высших исламских учебных заведений, которые посещают более 17 тыс. студентов. Исламские ценности имеют непреходящее значение и являются основой воспитания и нравственности в обществе, но в отдельных мечетях, районных средствах массовой информации ведется работа среди молодежи, направленная на привитие экстремистских идей, распространяются листовки с различными противоправными призывами, в которых сообщается о недостатках и упущениях действующей власти, и на этом фоне пытаются дезориентировать молодежь.

В этой связи отдельно необходимо отметить и негативное влияние контента, распространяемого через средства массовой информации. В Дагестане 90-е годы прошлого века в СМИ произошла героизация бандитов, выражавшаяся в скрытом или даже явном одобрении криминальной агрессии. В целях пресечения этого пресс-служба президента и правительства Дагестана просила СМИ не героизировать боевиков, совершающих самоподрывы. «Во избежание излишней героизации террористических методов борьбы с властью посредством самоподрыва, просим вас вместо слов «шахид» или «смертник» использовать термин «террорист-самоубийца» или просто «самоубийца», — говорится в сообщении, распространен-

ном по республиканским и федеральным СМИ пресс-службой президента и правительства республики [37, электронный ресурс]. 31 июля 2008 г. уголовное дело по ч. 2 ст. 280 (публичные призывы к осуществлению экстремистской деятельности, совершённые с использованием средств массовой информации) и ч. 1 ст. 282 (возбуждение ненависти либо вражды, а равно унижение человеческого достоинства) УК РФ было возбуждено в отношении главного редактора дагестанского еженедельника «Черновик» Н. Следствие подозревало, что «Черновик» мог публиковать статьи по заказу лиц, находящихся в розыске за совершение преступлений экстремистской направленности [38, электронный ресурс]. Ваххабизм стал одним из опасных вызовов целостности современного ислама [39, с.53–63], и его распространение на территории региона неприемлемо.

Обобщение информации о совершении террористических актов на Северном Кавказе, в том числе в Дагестане, показывает, что их основными причинами выступают:

- 1) ослабление оперативно-розыскной деятельности органов МВД и ФСБ;
- 2) коррупция, которая проникла во все сферы жизнедеятельности общества;
- 3) отсутствие системы мер тактического, стратегического и координационного характера по ликвидации террористов;
- 4) беспечность граждан, отсутствие предельной сплоченности со стороны институтов гражданского общества по противодействию терроризму, которые в настоящее время находятся на этапе становления;
- 5) значительная нагрузка на участковых уполномоченных полиции (до 4 тыс. человек на территории обслуживания);
- 6) неудовлетворительный контроль за лицами, отбывающими наказание в местах лишения свободы, где происходит их вербовка в НВФ, а также вернувшимися из мест лишения свободы;
- 7) ослабление оперативного контроля за внутренними и внешними миграционными потоками в республике;
- 8) непрофессионализм и неиспользование потенциала существующей нормативной базы, что формирует у населения негодование в отношении правоохранительных органов;

- 9) распространение идеологии и практики крайнего течения в исламе (ваххабизма);
- 10) снижение джамаатского(общественного) осуждения терроризма со стороны старшего поколения дагестанцев.

В силу воздействия этих факторов террористическая активность на территории Республики Дагестан обеспечена устойчивым воспроизводством. Немаловажно и то, что в период пандемии произошел обвальное снижение выявленных органами прокуратуры нарушений законодательства о противодействии терроризму и об антитеррористической защищенности: на 43,5% и 63,5% соответственно [40, с.24]. Осложнение оперативной обстановки на всей территории Северо-Кавказского федерального округа связано с нарастающим интересом к региону исламистских организаций ваххабитского толка, сил международного терроризма, а также спецслужб различных государств и подконтрольных им структур, чьи усилия направлены на развитие этноконфессиональной напряженности, раскручивание проблемы сепаратизма в регионе, поощрение деструктивной деятельности различных неправительственных и общественных региональных организаций. Одним из основных факторов, способствующих расширению социальной базы бандподполья и незаконных вооруженных формирований, являются протестные настроения населения в регионах, успешно используемые лидерами сепаратистов. Коррупционированность местных властей, правоохранительных органов, социальная напряженность, межэтническое и межклановое противостояние приводят к росту недовольства в широких слоях населения и зачастую подталкивают отдельных лиц к противоправным действиям, в том числе выражающимся в террористических и экстремистских проявлениях, способствуют количественному и географическому разрастанию банддвижения. В свою очередь, преступления, совершаемые этническими группами в других регионах России, зачастую имеют корыстный характер, совершаются в целях получения наживы, связаны с установлением преступными группами определенной территории криминальной деятельности. Преступления, совершаемые этническими ОПГ, могут быть связаны с незаконным оборотом наркотических средств и психотропных веществ, нападениями на граждан и организации в целях завладения их имуществом.

Широкая и устойчивая эскалация терроризма на Северном Кавказе обусловлена комплексом не только внутренних, но и внешних факторов: на протяжении всей истории Северного Кавказа в составе России его общество оставалось приверженным традиционализму, а территория являлась важной с геостратегических позиций [41, с.201]. Как указывает Л.Х. Батагова, кризис всех сфер жизни, охвативший большинство регионов РФ в конце XX столетия, на Северном Кавказе принял наиболее острый и конфликтный характер, вследствие которого были вызваны к жизни северокавказский «этнический» и «религиозный» ренессанс, включающие комплекс архаичных явлений, представлений, стереотипов и норм поведения, а также действие глубинных причин и факторов, способствующих проявлениям сепаратизма, национального шовинизма и религиозного фундаментализма, что привело к всплеску насилия [42, с.3].

Финансирование террористической деятельности в республике до настоящего времени осуществляется с широким использованием представителями НВФ потенциала иного общественно опасного поведения. Во-первых, это вымогательство денежных средств у лиц, включенных в легальную экономическую деятельность, под угрозой уничтожения имущества, причинения вреда жизни и здоровью. Во-вторых, поскольку в республике приобрело опасные тенденции распространение наркомании, сбыт наркотических средств стал источником дохода для различных организованных групп, в частности, НВФ. Среди основных причин роста наркопреступности следует выделить: геополитическое положение республики; благоприятные природно-климатические условия для выращивания наркотиков растительного происхождения, которые занимают примерно 95 % всего незаконного оборота наркотиков; наличие в республике большого числа подготовленных невостребованных специалистов, в т. ч. в области химии и фармацевтики; прозрачность границ между странами СНГ, что приводит к поиску новых и совершенствованию старых каналов поставок наркотиков, и наличие в прошлом мощных центров по производству наркотиков в Чеченской Республике. Причинами потребления наркотиков являются психические травмы, безысходность и желание «забыться»; возможность заработать путем распространения наркотиков больших денег. Региональ-

ной спецификой является привлечение в эту сферу в качестве наркокурьеров женщин.

Одной из основных причин, способствующих распространению наркомании, является наличие в республике достаточной сырьевой базы для их незаконного производства. Прежде всего, это наркотики растительного происхождения, доля которых в незаконном обороте составляет более 95 %. Весомую долю составляют наркотики, которые завозятся в республику из Азербайджана, Чеченской Республики, Таджикистана.

В Дагестане неизбежен дальнейший рост преступности и в ближайшем будущем. Это связано с высокой латентностью преступности в республике. Криминологические подсчеты в городах и районах показывают, что регистрируется примерно треть совершаемых преступлений [43, с.161]. Прокурорскими проверками в 2003 г. выявлено и поставлено на учет 1489 укрытых преступлений (за 2002 г. — 516), в 2006 г. — 1700 г., 2011г. — 430 укрытых преступлений. По выявленным нарушениям законности внесен ряд представлений, по результатам рассмотрения которых к дисциплинарной ответственности привлечено 384 должностных лица, в том числе 38 руководителей органов внутренних дел. Возбуждено 15 уголовных дел. Больше всего укрытых преступлений выявлено в Ленинском, Советском РОВД г. Махачкалы, ГОВД Дербента, Хасавюрта, Кизляра, УВД г. Махачкалы. Тем не менее, вплоть до последнего времени, практика сокрытия информации о совершенных преступлениях от учета органами внутренних дел не изжита, и ежегодно по жалобам граждан выявляется не менее 1000 укрытых материалов, причем в период пандемии их число возросло: в 2020 г. 1203, в 2021 г. — до 1446 [44, с.9]. Негомогенная природа латентной преступности и увеличение темпов искусственной латентности в перспективе окажут негативное влияние на состояние фактической преступности на всей территории России [45, с.237–250].

Другими причинами, способствующими воспроизводству преступности в Республике Дагестан, являются этнопсихологические особенности дагестанцев, круговая порука и противодействие органам власти в выдаче лиц, совершивших преступления. Минимизация влияния этих факторов в современный период представляется исследователям невозможной [46, с.10–15].

Общие причины преступности в Республике Дагестан в рассматриваемый период — это коррупция, взяточничество, резкое снижение жизненного уровня населения, падение общественной нравственности, правовой нигилизм, охвативший общество и властные структуры на всех уровнях, и подрыв правопорядка. При отсутствии определенной идеологической направленности многие средства массовой информации, культивируя жестокость, насилие, вседозволенность, крайние формы индивидуализма, подрывали уважение к закону. В то же время на низком уровне находится позитивное правовое информирование населения.

В условиях новой геополитической ситуации Дагестан превратился в южный форпост России и — одновременно — стал в центре экспансии экстремистской деятельности из-за рубежа. Отношения между многочисленными этническими группами являются одной из уязвимых сфер общественных отношений [47, с.18–21], поэтому в условиях напряженности она оказалась в высшей степени подверженной криминогенному влиянию. В целях решения социально-экономических проблем Северного Кавказа в 2010 г. был создан Северо-Кавказский федеральный округ. Республика Дагестан как наиболее крупная его часть нуждалась в оптимизации управления, однако ее темпы оставались невысокими. В 2013 г. постановлением Правительства РФ была принята программа «обеления» экономики, однако до настоящего времени ее реализация не завершилась. Это создает дополнительные внутренние риски криминализации общественных отношений в регионе.

К началу 2000-х годов Дагестан был самой отсталой экономической зоной России [48, с.80–83]. Как известно, бюджет республики на протяжении ряда лет составлял 16–20 млрд. руб. и на 80 % состоял из дотаций федерального центра. В республике крайне высокий уровень неформальной экономики — в 2005 г. 51% населения был занят в неформальном секторе. Доля убыточных предприятий составляла более 50 %. В 2015–2019 г. определенное возрождение завершилось в аграрных отраслях экономического сектора и — отчасти — в нефтяной промышленности.

Последняя стала одним из объектов, притягательных для криминального бизнеса. В Дагестане действовала 40 нефтеперерабатывающих заводов (больше, чем в Тюменской области). Отводы

с «врезкой» доходят на десятки километров от магистрального нефтепровода. Суммарная прибыль криминалитета оценивается на сотни млрд рублей и угрожает национальной безопасности России.

Об этом свидетельствуют следующие данные. В результате проведенных мероприятий МВД РД за 2015 год сотрудниками правоохранительных органов республики в сфере ТЭК выявлено 72 преступления, по которым возбуждено 64 уголовных дела, из них окончено расследованием 34, в суд с обвинительными заключениями направлено 32. В процессе расследования выявлено 37 лиц, совершивших преступления этой категории. Предварительный ущерб от данных преступлений оценивается в 33 640 000 рублей, из которых возмещено 11 771 800 рублей. В 2015 году ликвидировано 12 несанкционированных врезок в магистральные нефтепроводы, из них 9 — без отбора нефти. Выявлены 2 мини-установки по незаконной переработке сырой нефти. В последующий период активность организованных групп в области хищений нефтепродуктов оставалась высокой. Ежегодно в России похищается до 130 тыс. тонн нефтепродуктов, при этом латентными, по некоторым данным, могут оставаться до 200% таких преступлений [49, с.112–117].

В процессах детерминации преступности в Дагестане значимы следующие обстоятельства: как уже отмечалось, экономика республики относится к дотационным, хотя до 1991 г. была республикой-донором, однако в настоящее время она дотируется до 75 % из федерального бюджета. После распада СССР начала сокращаться армия, а заводы оборонной промышленности стали подвергаться конверсии (в основном в Дагестане были заводы ВПК), республика стала терять рабочие места, под гнетом налогов производство стало падать, обострилась безработица. Республика является трудоизбыточной, где отмечается высокий уровень безработицы (в 2017 г. он составил 11,7, т.е. 159 тыс. человек [50, с.76–81], к 2022 г. количество безработных увеличилось до 200 тыс. человек).

Ключевыми факторами, влияющими на криминогенную обстановку в Северо-Кавказском федеральном округе, являются недостаточный уровень социально-экономического развития региона, дефицит квалифицированных кадров, безработица. В условиях кризисных явлений остается сложным вопрос своевременности и полноты выплаты за-

работной платы (по состоянию на 2019 г. 38,7% видов трудовой деятельности в Дагестане оплачивались ниже среднероссийских значений, а медианный доход на душу населения составил 21,1 тыс. руб. [51, электронный ресурс]). Негативное влияние на развитие оперативной обстановки в регионе оказывает значительный рост незаконного оборота оружия. С целью дестабилизации обстановки совершались многочисленные посягательства на жизнь сотрудников правоохранительных органов, государственных и общественных деятелей, представителей духовенства.

Субъективные причины совершения преступлений кроются в сознании людей и определяются их психологической готовностью совершить преступление. Локальное развитие основывается на сложившихся обычаях и традициях [52, с.127–164]; однако, к сожалению, вследствие существенного негативного воздействия социальных факторов население Республики Дагестан длительное время находится в условиях напряженности. Это порождает и криминальную агрессию, темпы роста которой с трудом поддаются контролю, и формирование мотивации к совершению преступлений корыстной направленности.

Определенный интерес представляет опрос населения, который был проведен в городах и районах республики. Так, на вопрос «Как бы Вы оценили в целом деятельность органов государственной власти и местного самоуправления по борьбе с преступностью?» ответы распределились следующим образом: весьма значительна — 8,7 %; малозначительна — 72,1 %; затрудняюсь ответить — 15,1 %; иное мнение — 4,1 %. В Республике Дагестан, где население составляет 3,1 млн человек, а рождаемость является одной из самых высоких в России (4-е место) [53, с.14], столь низкий уровень доверия к правоохранительным органам требует скорейшего изменения.

Учитывая складывающуюся ситуацию, на наш взгляд, усилия органов власти следует сосредоточить на следующих направлениях. Необходимо создать межведомственные центры по идеологическому обеспечению реформ и противодействию преступности. Такие попытки уже предпринимаются. При Главе РД создан Совет доверенных лиц для обеспечения постоянной связи с жителями республики. Требуется улучшить профилактическую работу с молодежью, судимыми лицами, поскольку

ими вновь совершается весьма значительная доля преступлений, и они составляют основной костяк НВФ. Следует усилить государственный, муниципальный и общественный контроль за денежными средствами, выделяемыми на целевые программы, бюджетными средствами, так как они слишком часто путём различных манипуляций оказываются расхищенными.

В заключение представляется возможным сделать вывод о том, что основу механизма воспроизводства преступности в Республике Дагестан за охваченный исследованием период времени составляют детерминанты, сложившиеся после распада СССР, а именно: разрушение нормальной системы экономических отношений, не замещенной рыночными экономическими механизмами, социальное неравенство и обнищание значительной части населения, негативное влияние представителей отдельных кланов этносоциума, базирующееся на системных коррупционных проявлениях, проникновение радикальной религиозной идеологии, востребованной среди части населения.

Литература

1. Антонян Ю.М., Звизжова О.В. Преступность в истории человечества. М., 2012. С. 3–25; Гернет М.Н. Социальные факторы преступности. М., 1905. С. 37–42; Остроумов С.С. Причины преступности в дореволюционной России. М., 1960. С. 41–67.
2. Карпец И.И. Преступность: иллюзии и реальность. М., 1992. С. 50–64; Кузнецова Н.Ф. Проблемы криминологической детерминации. М., 1984. С. 47–72; Прокументов Л.М., Шеслер А.В. Отечественные научные концепции причин преступности // Всероссийский криминологический журнал. 2014. № 1. С. 49–58.
3. Рамазанов Т.Б. Проблемы преступности в Республике Дагестан (теория и практика): дис. ...докт. юрид. наук: 12.00.08. Махачкала, 2001. С. 76–141.
4. Ковалевский М.М. Современный обычай и древний закон. Обычное право осетин в историко-сравнительном освещении. Т. 2. М., 1886. — С. 54–55.
5. Гладышев Ю.А. Антропологические теории в криминологии о причинах преступности // Юридическая техника. 2012. № 6. С. 130–132.
6. Кузнецова Н.Ф. Преступление и преступность. М., 1969. С. 7–38; Сахаров А.Б. О личности преступника и причинах преступности в СССР. М., 1961. С. 54–79.
7. Мацкевич И.М. Философия борьбы с преступностью // Вестник Университета им. О.Е. Кутафина. 2017. № 7. С. 10–18; Причины преступности в России: монография / отв. ред. Ю.М. Антонян. М., 2013. С. 9–17; Эминов В.Е. Причины преступности в России. М., 2022. С. 11–24.
8. Три региона СКФО вошли в число лидеров в РФ по получению дотаций в 2021 году // Кавказ-РБК [электронный ресурс] URL: <https://kavkaz.rbc.ru/kavkaz/freenews/617676e99a79479ed213ce81> (дата обращения: 05.07.2022)
9. Аванесов Г.А. Преступность и социальные сословия: криминологические рассуждения. М., 2017. С. 67.
10. Бочкарева Е.В. Феномен самодетерминации преступности: монография. М., 2021. С. 5–28.

Автором выявлены нижеследующие основные криминогенные факторы в Республике Дагестан:

- кризис власти в Дагестане, проявившийся в ошибочных кадровых решениях (за последние десять лет было проведено более 68 смен руководителей министерств и ведомств республики) и упущениях в организации социально-экономической деятельности, не позволивший преодолеть клановое строение общества и накаливший криминогенную обстановку в регионе;
- слабая политическая воля местной власти в сочетании с неэффективной деятельностью правоохранительных структур, приведшая к разрушению системы профилактики преступлений;
- вмешательство при поддержке из-за рубежа некоторых религиозных деятелей в вопросы местного самоуправления, деформировавшее механизм разделения властей;
- клановость местных элит, обусловившая специфическую коррупционную патологию, разрушившую доверие населения к органам власти.

11. Кудрявцев В.Н. Преступность и нравы переходного общества. М., 2002. С. 84–85.
12. Гишинский Я.И. Криминология постмодерна (неокриминология). СПб, 2021. С. 164.
13. Кузнецова Н.Ф., Осипенко О.В. Борьба с нетрудовыми доходами — основное направление утверждения социальной справедливости // Утверждение социальной справедливости: криминологический и уголовно-правовой аспекты. Иваново, 1989. С. 20–31.
14. Долгова А.И. Преступность, ее организованность и криминальное общество. М., 2003. С. 433.
15. Волженкин Б.В. Детерминистическая концепция преступного поведения // Советское государство и право. 1971. № 2. С. 82–87.
16. Дюркгейм Э. Норма и патология // Социология преступности. М., 1966. С. 39–40
17. Шестаков Д.А. Возвращение криминологической теории причинности // Криминология: вчера, сегодня, завтра. 2015. № 2. С. 88–98.
18. Номоконов В.А. Причины преступности в современной России: проблема обостряется // Всероссийский криминологический журнал. 2017. Т. 11. № 2. С. 247–257.
19. Горшенков Г.Н. Криминология как «расширенная наука» о преступности: время становления и развития. Нижний Новгород, 2015. С. 62–64.
20. Курс советского уголовного права / под ред. Н.А. Беляева, М.Д. Шаргородского. Т. 1. Л., 1968. С. 182,191–193.
21. Ной И.С. Методологические проблемы советской криминологии. Саратов, 1975. С. 137.
22. Шестаков Д.А. От преступноведческой теории причинности к изменению Конституции (на примерах России и Казахстана) // Криминология: вчера, сегодня, завтра. 2017. № 3. С. 15–20.
23. Рывкина И.В. Социальные болезни в современной России (публицистическое исследование). М., 2011. С. 51.
24. Шестаков Д.А. Основы учения о противодействии преступности // Криминология: вчера, сегодня, завтра. 2019. № 2. С. 13–22.
25. Федотов А.А. Социальное неравенство и уровень преступности: межрегиональный характер // Экономика и бизнес: теория и практика. — 2019. — № 3. — С. 34–37.
26. Преступность в Республике Дагестан // Если быть точным [электронный ресурс] URL: <https://tochno.st/problems/crime/regions/dagestan> (Дата обращения: 06.07.2022)
27. Зверьева С.Н. Показатели риска в оценке инвестиционного риска регионов // Вестник Академии Следственного комитета Российской Федерации. 2017. № 3. С. 146–151.
28. Алиева А.Б. Меры по борьбе с коррупцией в Республике Дагестан // Гуманитарные, социально-экономические и общественные науки. 2015. № 1. С. 161–163.
29. Шедий М.В. Коррупционализация власти как фактор деформации государственного управления // Вестник государственного и муниципального управления. 2015. № 2. С. 68–84.
30. Алиев Х.О. К вопросу о противодействии коррупции в Дагестане // Криминология: вчера, сегодня, завтра. 2019. № 2. С. 72–74.
31. Мусаев А.М. Организованная экономическая преступность: по материалам Республики Дагестан: дис. ... канд. юрид. наук: 12.00.08. Махачкала, 2003. С. 7.
32. Шестаков Д.А. О многоэтажности преступности. URL: <https://cyberleninka.ru/article/n/mногоetazhnosti-prestupnosti/viewer> (дата обращения: 10.07.2020). Позиции 1–3 сформулированы Д.А. Шестаковым.
33. Килясханов Х.Ш., Бецков А.В. К вопросу о декриминализации современной Республики Дагестан // Бизнес в законе. 2014. № 2. С. 247–250.
34. Ханова З.Р. Состояние, динамика и тенденции преступлений против несовершеннолетних в Республике Дагестан // Пробелы в российском законодательстве. 2017. № 1. С. 50–52.
35. Лунеев В.В. Преступность XX века: мировые, региональные и российские тенденции. М., 2005. С. 541.
36. Курбанова Д.А. Традиции и обычаи народов Дагестана в системе мер предупреждения преступности: дис. ... канд. юрид. наук: 12.00.08. М., 2011. С. 5.

37. Власти Дагестана просят СМИ не героизировать бандитов, совершающих самоподрывы. URL: <http://www.moidagestan.ru/news/antiterror/33942> (дата обращения: 21.06.2017).
38. Ханбабаев К.М. Религиозно — политический экстремизм. URL: <http://gazyu.ru/nuda/hanbabaev-k-m-religiozno-politicheskij-ekstremizm-uchebnoe-pos/stranica-13.html> (дата обращения: 21 июня 2017).
39. Силантьев Р.А. К вопросу об экспансии радикальных форм ислама в Российской Федерации // Вестник Челябинского государственного университета. 2012. № 22. С. 53–63.
40. Статистические данные о состоянии законности и прокурорского надзора на территории Республики Дагестан. Махачкала, 2022. С. 24.
41. Савенко Г.П. Терроризм на Северном Кавказе: исторические предпосылки и региональная специфика. Дис. ... канд. истор. наук. М., 2008. С. 201.
42. Батагова Л.Х. Терроризм на Северном Кавказе: исторические выводы и поиски адекватных ответов. Автореф. дис. ... канд. истор. наук. М., 2010. С. 3.
43. Шахаев Ю.А. Противодействие латентной преступности в Республике Дагестан: дис. ... канд. юрид. наук: 12.00.08. М., 2013. С. 161.
44. Статистические данные о состоянии законности и прокурорского надзора на территории Республики Дагестан. Махачкала, 2022. С. 9.
45. Арзамасов В.Ю. Латентная преступность: понятие, неомогенная природа, превентивные меры // Вестник Воронежского государственного университета. Серия «Право». 2022. № 1. С. 237–250.
46. Магаррамов М.Д., Омаров А.А., Курбанов М.А. Латентная преступность сквозь призму истории функционирования правового государства // Известия ДГПУ. 2016. Т. 10. № 3. С. 10–15.
47. Нахибашев З.М. Межэтническое и межконфессиональное развитие дагестанского общества в современных условиях: особенности и специфика развития // Известия ДГПУ. Серия «Общественные и гуманитарные науки». 2018. Т. 12. № 2. С. 18–21.
48. Бахшалиева А.Н. Перспективы социально-экономического развития Республики Дагестан // Colloquium-journal. 2020. № 4. С. 80–83.
49. Гумаров И.А. К вопросу учета органами внутренних дел Российской Федерации краж нефти и горюче-смазочных материалов // Вестник Казанского юридического института МВД России. 2015. № 4. С. 112–117.
50. Касаев И.Х., Богомолова К.И. Криминологическая характеристика региональной преступности (на примере Волгоградской области и Республики Дагестан) // Вестник Волгоградской Академии МВД России. 2018. № 1. С. 76–81.
51. Дагестан: статистика по региону // Статистика по России [электронный ресурс] URL: <https://russia.duck.consulting/regions/5> (дата обращения: 06.07.2022)
52. Вендина О.И. Дагестан: традиция как условие модернизации // Наука. Инновации. Технологии. 2016. № 3. С. 127–164.
53. Численность постоянного населения Российской Федерации по муниципальным образованиям на 01.01.2022. М., 2022. С. 14.

Тактика допроса обвиняемого по делам о дорожно-транспортных преступлениях

Tactics of interrogation of the accused in cases of road traffic crimes

Э. Б. Дымбрылов

магистрант Бурятского государственного университета (г. Улан-Удэ)
670000, Россия, г. Улан-Удэ, ул. Смолина, 24а, +7(3012) 214329
e-mail: e-dymbrylov93@mail.ru

E. B. Dymbrylov

Master's student
Buryat State University (Ulan-Ude)
670000, Russia, Ulan-Ude, Smolina str., 24a, +7(3012) 214329
e-mail: e-dymbrylov93@mail.ru

Попова Елена Ильинична

Научный руководитель, Доктор юридических наук, доцент кафедры «Уголовно-правовые дисциплины»
Восточно-Сибирского государственного университета технологий и управления

Popova Elena Ilyinichna

Scientific supervisor, Doctor of Law, Associate Professor of the Department of Criminal Law Disciplines
of the East Siberian State University of Technology and Management

Аннотация: дорожно-транспортные преступления являются серьезной проблемой во многих странах, в том числе и в России. В статье рассматриваются тактические особенности осуществления допроса обвиняемого в совершении дорожно-транспортного преступления.

Автором была проанализирована статистика совершения дорожно-транспортных преступлений. Приведены основные виды нарушений в дорожно-транспортной сфере и примеры из информационно-аналитической практики Министерства внутренних дел Российской Федерации.

В статье автор обращает внимание на порядок проведения допроса, на то какие факторы должен учитывать следователь при подготовке к допросу. Обвиняемый хорошо запоминает обстоятельства совершенного дорожно-транспортного преступления за счет эмоционального потрясения, стресса, поэтому очень важно провести допрос так, чтобы получить максимально достоверную информацию. Объективные и полные показания обвиняемого является целью осуществления его допроса.

Abstract: traffic crimes are a serious problem in many countries, including Russia. The article discusses the tactical features of the interrogation of the accused in the commission of a traffic crime. The author analyzed the statistics of road traffic crimes. The main types of violations in the road transport sphere and examples from the information and analytical practice of the Ministry of Internal Affairs of the Russian Federation are given. In the article, the author draws attention to the order of the interrogation, to what factors the investigator should take into account when preparing for the interrogation. The accused remembers the circumstances of the committed traffic crime well due to emotional shock, stress, therefore it is very important to conduct the interrogation in such a way as to obtain the most reliable information. Objective and complete testimony of the accused is the purpose of his interrogation.

Ключевые слова: допрос, тактика, дорожно-транспортные происшествия, обвиняемый, место происшествия, следы, авария, расследование, правила дорожного движения, порядок допроса.

Keywords: interrogation, tactics, traffic accidents, the accused, the scene of the incident, traces, accident, investigation, traffic rules, interrogation procedure.

Дорожно-транспортные происшествия (ДТП) в России — серьезная проблема, поскольку представляет опасность для жизни и здоровья граждан. По итогам 9 месяцев 2022 года на территории Российской Федерации отмечено снижение основных показателей дорожно-транспортной аварийности.

Всего зарегистрировано 91 255 (-6,1%) дорожно-транспортных происшествий, в которых погибли и (или) были ранены люди. В данных ДТП погибли 10 078 (-4,8%) и получили ранения 115 139 (-6,3%) человек (рис. 1.) [1, с. 5].

Снижение трех основных показателей аварийности относительно аналогичного периода прошлого года зафиксировано в 43 субъектах Российской Федерации. Число погибших сократилось в 53 регионах. Наибольшее снижение отмечено в Республике Карелия (-50,8%), Чеченской Республике (-49,3%), Астраханской (-36,5%), Брянской (-39,4%), Костромской (-30%) областях, г. Санкт-Петербурге (-38,6%) и Ненецком автономном округе (-100%), за 9 месяцев погибших не зарегистрировано.



Рис. 1. Динамика основных показателей аварийности

Однако уровень дорожно-транспортной аварийности в стране остается достаточно высоким — 8 591 ДТП привело к смертельному исходу. В восьми субъектах Российской Федерации за прошедшие 9 месяцев 2022 года зафиксирован рост всех трех основных показателей аварийности относительно аналогичного периода прошлого года: в Республике Алтай, Карачаево-Черкесской Республике, республиках Мордовия и Саха (Якутия), Красноярском и Приморском краях, Амурской области и Еврейской автономной области.

В 29 регионах произошел рост числа погибших. Наибольший зафиксирован в Республике Алтай (+45,5%), Карачаево-Черкесской Республике (+48,7%), Республике Марий Эл (+37,5%), Амурской (+30%), Орловской (+43,2%), Ульяновской (+41,4%) областях, г. Севастополе (+66,7%), Еврейской автономной области (+144,4%). Наибольшей тяжестью последствий характеризовались ДТП в Кабардино-Балкарской (15,6) и Чеченской (17,7) республиках, Забайкальском крае (14,8).

За 9 месяцев 2022 года наиболее массовыми видами ДТП являлись столкновение транспортных средств (44,6%), наезд на пешехода (25,3%) и съезд с дороги (10,9%). Наибольшее число погибших отмечается в таких видах ДТП, как столкновение ТС (43,9%), наезд на пешехода (22,4%) и съезд с дороги (17,3%). Наибольшей тяжестью последствий характеризовались съезд с дороги (12,1), наезд на препятствие (9,5) и наезд на пешехода (9,3). Увеличилось количество таких ДТП, как падение пассажира (+12,9%) и наезд на животное (+2,3%). Число погибших увеличилось при наездах на препятствие (+8,4%) и наездах на велосипедистов (+0,8%).

За 9 месяцев 2022 года почти девять из десяти ДТП (87,5%) произошли из-за нарушения Правил дорожного движения РФ водителями ТС.

Основными видами нарушений ПДД, ставшими причинами ДТП, допущенными водителями ТС за 9 месяцев текущего года, являлись нарушение скоростного режима (17 241, или 21,6%), несоблюдение очередности проезда перекрестков (15 923 ДТП, или 19,9%), нарушение правил расположения ТС на проезжей части (10 124 ДТП, или 12,7%), неправильный выбор дистанции (9 175 ДТП, или 11,5%), выезд на полосу встречного движения¹ (7 602 ДТП, или 9,5%), нарушение правил проезда пешеходного перехода (6 983, или 8,7%). Наибольшее число погибших зафиксировано вследствие нарушения скоростного режима (2 810, или 32,7% от общего числа погибших из-за нарушений ПДД водителями), выезда на полосу встречного движения (2 436, или 28,3%). Высокой тяжестью последствий характеризовались ДТП, которые произошли вследствие выезда на полосу встречного движения (15,6), нарушения скоростного режима (11,4), нарушения правил обгона (12,8), нарушения правил расположения ТС на проезжей части (9,9), нарушение правил проезда Ж/Д переездов (34,4) (рис. 2).



Рис. 2. Количество ДТП из-за основных видов нарушений ПДД водителями ТС, число погибших в них и тяжесть последствий [1, с. 25]

В качестве примера можно привести один из случаев, который был зафиксирован Госавтоинспекцией в информационно-аналитическом обзоре: 30 июля 2022 г. в 21:05 в Белогорском районе, на 38 км автодороги подъезд к г. Благовещенску от автодороги Р-297, водитель автомобиля TOYOTA 2003 г.р., водитель-

ский стаж с января 2022 г., находившийся в состоянии алкогольного опьянения, из-за нарушения правил расположения ТС на проезжей части допустил наезд на стоящий на обочине Камаз 35410, после чего оба автомобиля совершили съезд с проезжей части. В результате ДТП 5 человек погибли (водитель TOYOTA и 4 пассажира — мужчины в возрасте от 26 до 29 лет). В ходе проведения проверки по факту ДТП с участием водителя со стажем до двух лет — установлено, что при проведении практического экзамена ему выставлялись штрафные баллы за нарушение правил расположения ТС на проезжей части (т.е. нарушения, аналогичные ставшему причиной ДТП). Лицо, управлявшее Камаз 35410 (принадлежит юридическому лицу), не имело права управления ТС, автомобиль не был оборудован тахографом, имел неисправности (условия), при которых запрещена эксплуатация (в т.ч. на фотоснимке отчетливо просматривается неразличимость световозвращающих элементов на задней части), а также перевозил груз с нарушениями [1, с. 38]. Поскольку данные преступления представляют повышенную общественную опасность, эффективное расследование их является необходимым и актуальным.

Допрос — это одно из ключевых следственных действий при расследовании ДТП и является важным инструментом для сбора информации, выявления фактов и определения обстоятельств.

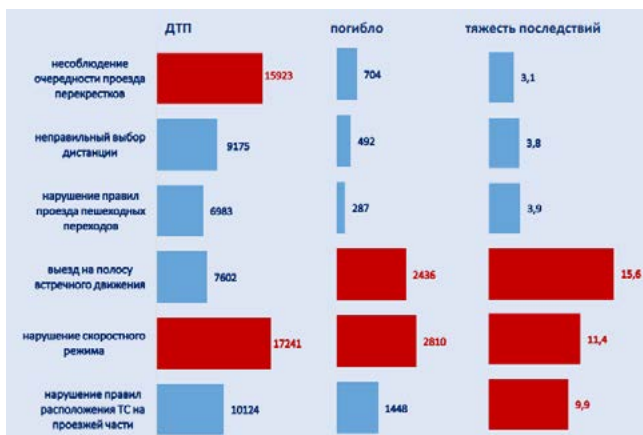
И. Г. Пяткова пишет: «Первоначально следователю необходимо определить следующие весьма важные для расследования факторы:

- место, время и обстоятельства, связанные с событием дорожно-транспортного преступления;
- наличие комплекса материальных следов, оставленных на месте дорожно-транспортного преступления;
- наличие вещественных доказательств дорожно-транспортного преступления;
- наличие изменений в расположении материальных объектов до совершения дорожно-транспортного преступления и после него;
- наличие негативных обстоятельств, под которыми понимаются любые фактические данные, имеющие отношение к расследуемому событию дорожно-транспортного преступления.

Установление вышеперечисленных факторов позволяет следователю принимать решения и планировать порядок проведения допроса подозревае-

мого в совершении преступления» [2, с. 55]. Свидетельства и показания обвиняемого могут быть не точными из-за стресса или травм, полученных в результате ДТП. Травмы могут привести к потере памяти или дезориентации, что затрудняет точное воспроизведение произошедшего события. Кроме того, люди могут допускать ошибки в сведениях из-за субъективного восприятия событий.

М. А. Родионова отмечает: «Центральную проблему допроса и расследования в целом составляют распознавание (разоблачение) ложных показаний и преодоление установки на них допрашиваемого лица» [3, с. 43]. С этим по-нашему мнению целесообразно согласится.

Обвиняемый хорошо запоминает обстоятельства совершенного дорожно-транспортного преступления за счет эмоционального потрясения, стресса. «Факты утраты памяти в данном случае весьма редки и нехарактерны, т. к. допрашиваемый неизбежно является заинтересованной стороной и в связи с этим с психологической точки зрения многократно мысленно воспроизводит последовательность дорожно-транспортного преступления. Однако довольно часто подозреваемые считают, что не в их интересах говорить правду или, по крайней мере, всю правду. Поэтому в своих показаниях обвиняемый путается, рисует искаженную картину произошедшего преступления, о чем-то умалчивает или рассказывает не так, как было в действительности. В этой ситуации обвиняемому нет необходимости оказывать помощь в воспоминаниях действительности, необходимо добиваться от него показаний, реально отражающих картину произошедшего события преступления» [2, с. 55].

Тактика допроса по делам о ДТП может зависеть от конкретных обстоятельств определенного дела. Однако, есть несколько общих обязательных этапов допроса:

1. Создание доверительной атмосферы: Важно начать допрос с установления доверительного контакта с обвиняемым. Это поможет снять напряжение и создать условия для коммуникации [4, с. 287].
2. Разъяснение прав: Прежде чем начать допрос, необходимо разъяснить обвиняемому его права. Обвиняемому следует объяснить, что он имеет право на представление адвоката, право на молчание и право не свидетельствовать против себя [5, с. 110].

3. Установление фактов: В ходе допроса необходимо последовательно устанавливать факты, связанные с ДТП. Важно задавать открытые вопросы и давать обвиняемому возможность выразить свою точку зрения и предоставить свои объяснения [6, с. 169].

При допросе обвиняемого в совершении ДТП можно использовать следующие вопросы:

1. Где и когда произошло ДТП?
2. Кто участвовал в ДТП (включая номера автомобилей и данные других участников)?
3. Как вы характеризуете свою скорость движения в момент аварии?
4. Соответствовала ли ваша скорость ограничениям согласно ПДД и условиям дорожного покрытия?
5. Каковы были видимость и погодные условия во время ДТП?
6. Были ли у вас предыдущие нарушения ПДД или аварии?
7. Какие действия вы предприняли сразу после ДТП?
4. Допрашивающий должен контролировать процесс допроса, не допуская ухода от основных вопросов. Если обвиняемый отклоняется от темы или не отвечает на вопросы, следует уточнить и повторить вопрос [7, с. 96].
5. Выясняется техническое состояние транспортного средства: было ли исправно транспортное средство перед выездом, если имела место неисправность, то в чем она заключалась. При допросе водителя необходимо также установить характер этой неисправности, ее конкретное проявление и установить причину продолжения водителем движения на неисправном транспортном средстве [8, с. 171].
6. Использование вещественных и документальных доказательств: Если имеются вещественные или документальные доказательства, их следует использовать в ходе допроса. Обвиняемому может быть предоставлена возможность ознакомиться с доказательствами и дать свои комментарии или объяснения в отношении них [9, с. 78].

М. В. Сырецкий утверждает: «Важнейшей тактической особенностью может стать составление схемы во время производства допроса. Данная дея-

тельность положительно сказывается на восстановлении в памяти пропущенных фактов и подзабытых деталей. Устраняются неточности и противоречия благодаря тому, что допрашиваемый самостоятельно указывает свою позицию в момент ДТП» [10, с. 103]. Полагаем, что действительно, соответствующее предложение может эффективно использоваться при расследовании ДТП как тактический прием.

Всегда следует учитывать, что тактика допроса обвиняемого может зависеть от обстоятельств каждого конкретного дела. Тактика должна быть адаптирована под каждую ситуацию и учитывать права и положение обвиняемого. При проведении допроса необходимо соблюдать принципы справедливости и законности.

Литература

1. Дорожно-транспортная аварийность в Российской Федерации за 9 месяцев 2022 года. Информационно-аналитический обзор. — М.: ФКУ «НЦ БДД МВД России». 2022. — 40 с.
2. Пяткова И. Г. Тактические особенности осуществления допроса подозреваемого, совершившего дорожно-транспортное преступление / И. Г. Пяткова // Вестник Уральского юридического института МВД России. — 2015. — № 2. — С. 54–56.
3. Родионова М. А. Особенности проведения допроса водителя, совершившего дорожно-транспортное происшествие, при расследовании дорожно-транспортных происшествий / М. А. Родионова // Криминалистика: вчера, сегодня, завтра. — 2018. — № 1(5). — С. 42–46.
4. Чайка А. Д. Тактика проведения допроса: психологический аспект / А. Д. Чайка, Л. В. Соловьева, Н. Н. Крыжевская // Гуманитарно-правовые аспекты развития российского общества : Сборник научных трудов Региональной научно-практической конференции курсантов, студентов и слушателей, Ставрополь, 26 мая 2023 года / Под редакцией А.Д. Котенева, Н.Н. Крыжевской, О.В. Терещенко, Ю.В. Жикривецкой. — Ставрополь: Общество с ограниченной ответственностью «СЕКВОЙЯ», 2023. — С. 286–288.
5. Мазикина Я. А. Тактика допроса и очной ставки / Я. А. Мазикина // СОВРЕМЕННАЯ ЭКОНОМИКА и право: опыт ТЕОРЕТИЧЕСКОГО и ЭМПИРИЧЕСКОГО АНАЛИЗА : Сборник статей VI Международной научно-практической конференции, Петрозаводск, 22 мая 2023 года. — Петрозаводск: Международный центр научного партнерства «Новая Наука» (ИП Ивановская И.И.), 2023. — С. 110–114.
6. Павлова Ю. О. Тактика допроса в конфликтной ситуации / Ю. О. Павлова // Инновации. Наука. Образование. — 2022. — № 52. — С. 168–171.
7. Калабин Г. А. Тактика допроса обвиняемого / Г. А. Калабин // NovaUm.Ru. — 2023. — № 42. — С. 95–97.
8. Шушкевич Н. А. Тактика допроса водителя при расследовании дорожно-транспортных происшествий / Н. А. Шушкевич // Борьба с преступностью: теория и практика : Материалы II Международной научно-практической конференции, Могилев, 27 февраля 2014 года. — Могилев: Учреждение образования «Могилевский институт Министерства внутренних дел Республики Беларусь», 2014. — С. 171–172.
9. Галушкина В. А. Методика расследования ДТП / В. А. Галушкина // Молодой ученый. — 2022. — № 25(420). — С. 78–80.
10. Сырецкий М. В. Особенности тактики допросов по делам о преступлениях, связанных с нарушением правил дорожного движения и эксплуатации транспортных средств в сфере пассажирских перевозок / М. В. Сырецкий // Актуальные проблемы правового регулирования, организации и тактики производства следственных действий : Сборник научных трудов / Под редакцией М.М. Горшкова, А.Б. Соколова, А.Р. Сысенко. Том Выпуск 1. — Омск : Образование информ, 2022. — С. 102–105.

Понятие и содержание прокурорского надзора за обеспечением прав личности при расследовании преступлений

The concept and content of prosecutorial supervision over ensuring the rights of the individual in the investigation of crimes

Сабирова Яна Маратовна

Челябинский государственный университет

E-mail: sabirova_yana96@mail.ru

Аннотация: прокурорский надзор является основной деятельностью в сфере защиты и обеспечения прав при расследовании преступлений. Прокурорский надзор является неотъемлемой чертой демократических начал на судебной и досудебной стадиях уголовного процесса. В рамках настоящей статьи проводится комплексный правовой анализ прокурорского надзора в рамках обеспечения прав и свобод личности при расследовании преступлений, анализируются основные нормативные акты в данной сфере, определяются основные проблемы и выдвигаются решения данных проблем.

Abstract: prosecutor's supervision is the main activity in the field of protection and enforcement of rights in the investigation of crimes. Prosecutor's supervision is an integral feature of democratic principles at the judicial and pre-trial stages of the criminal process. Within the framework of this article, a comprehensive legal analysis of prosecutorial supervision is carried out within the framework of ensuring the rights and freedoms of the individual in the investigation of crimes, the main normative acts in this area are analyzed, the main problems are identified and solutions to these problems are put forward.

Ключевые слова: прокурорский надзор, досудебная стадия, расследование преступлений, уголовный процесс, Российская Федерация, право.

Keywords: prosecutor's supervision, pre-trial stage, investigation of crimes, criminal procedure, Russian Federation, law.

Прокурорский надзор является одним из ключевых инструментов обеспечения прав личности в ходе расследования преступлений. Его основная задача — контроль за соблюдением законодательства, защита прав и свобод граждан.

Прокурорский надзор включает в себя проверку законности и обоснованности действий и решений следователей и дознавателей, рассмотрение жалоб и заявлений граждан, участие в судебном процессе по уголовным делам.

В ходе такого надзора прокурор имеет право:

1. Требовать от органов дознания и следствия предоставления необходимой информации о ходе расследования.
2. Участвовать в проведении следственных действий.
3. Возбуждать уголовные дела и передавать их на рассмотрение суда.
4. Отменять незаконные и необоснованные решения следователей и дознавателей.
5. Привлекать к ответственности лиц, виновных в нарушении прав и свобод граждан.

Таким образом, прокурорский надзор играет важную роль в обеспечении прав и законных интересов граждан, пострадавших от преступлений, а также в защите их от возможных нарушений со стороны правоохранительных органов.

В свое время подобное мнение высказал В. М. Савицкий, по мнению которого, функция поддержания гражданского иска зависима от обвинения и имеет производный от него, субсидиарный характер [7, С.24]. С такой позицией нельзя согласиться, поскольку в случае отказа прокурора от поддержания государственного обвинения потерпевший имеет право его поддерживать в суде, а следовательно, и предъявлять гражданский иск. Кроме того, как свидетельствует анализ юридической литературы, по мнению большинства ученых, такая деятельность прокуратуры является самостоятельной уголовно-процессуальной функцией. Однако, по нашему мнению, она обеспечивается и реализуется в ходе осуществления основных функций прокуратуры: обвинения, защиты и рассмотрения материалов уголовного производства в суде.

Свидетельством этого является тот факт, что прокурор выступает в интересах лица (физического, юридического) или государства, а не граж-

данским истцом, и отказ прокурора от иска не лишает лицо, в интересах которого предъявлен иск, возможности реализовать право на предъявление иска в порядке гражданского судопроизводства. Прокурора нельзя считать и представителем истца, поскольку он предъявляет иск не по поручению последнего и не связан с его волеизъявлением. Как в случае предъявления иска, так и в случае поддержания заявленного другим лицом иска прокурор является органом, осуществляющим надзор за законностью.

Как отметил А. В. Лапкин, указанная деятельность прокурора является межотраслевой, поскольку реализуется в пределах всех функций прокуратуры [3, С.21]. В то же время состояние возмещения потерпевшим причиненного преступлением вреда на сегодня является неудовлетворительным, что требует пересмотра существующих в этой сфере правоотношений и построения единого механизма возмещения, который бы предусматривал удовлетворение требования потерпевшего о возмещении причиненного ему преступлением вреда последовательно в пределах всех существующих и потенциально возможных форм возмещения, при активном участии прокурора в решении этого вопроса.

При определении задач прокурора в процессе осуществления этой деятельности А. В. Лапкин предложил, сохраняя подчинение прокурора в уголовном процессе принципу публичности, достичь такого состояния, при котором обеспечение прав потерпевшего признавалось бы доминирующим публичным интересом в уголовном процессе [6]. Соответственно, в процессе реализации указанной деятельности прокурор выполняет задачи трех уровней: 1) защита прав и свобод человека в качестве задачи органов прокуратуры; 2) обеспечение прав и законных интересов физических и юридических лиц, чьи права нарушены преступлением, как задача уголовного судопроизводства; 3) содействие в реализации, охране и защите прав и законных интересов потерпевшего как специальное задание указанной деятельности прокурора. Кроме того, ученый отметил, что от прокурора зависит реализация каждой из форм возмещения, как предусмотренных законом (возмещение за счет лица, совершившего преступление, или лиц, ответственных за его действия: добровольное или с помощью гражданского иска), так и перспектив-

ных (компенсация за счет государства). При этом прокурор принимает непосредственное активное участие в этом процессе и осуществляет надзор за соблюдением прав потерпевшего и других лиц, а также за соблюдением требований закона органами и должностными лицами в этом направлении [3, С.16].

Следует отметить, что на прокуратуру также возложена обязанность предъявлять иски в интересах государства. Однако действующее законодательство не содержит определения понятия «интересы государства», в связи с чем оно является оценочным. В таком случае прокурор в каждом конкретном уголовном производстве должен самостоятельно определить, в чем именно заключается нарушение интересов государства, обосновав в заявлении необходимость их защиты и восстановления. Наряду с этим не урегулированным законодателем остается вопрос относительно четко закрепленных оснований, по которым прокурор предъявляет иск в интересах государства, что на практике вызывает противоречия между прокурором и судом.

В связи с этим учеными предложено понятие «интересы государства» понимать как закрепленную Конституцией и законами Российской Федерации, международными договорами (иными правовыми актами) систему фундаментальных ценностей в наиболее важных сферах жизнедеятельности российского народа и общества (политической, экономической, социальной, военной, экологической, научно-технологической, информационной и др.). Из изложенного следует, что именно социальная ценность тех или иных общественных отношений, определяемая обществом и государством, составляет важнейший элемент понятия «государственный интерес». Кроме того, исследуя содержание и соотношение понятий «права» и «законные интересы», Д. В. Шилова отметила, что в большинстве случаев категория «права и законные интересы» употребляется в юридической литературе как устоявшаяся языковая конструкция, без указания на нормативную нагрузку отдельных ее составляющих. Такой подход свидетельствует о содержательном единстве понятий «право» и «законный интерес», но не дает основания для их полного отождествления, что мы поддерживаем [4, С.6].

Исходя из вышеизложенного, можно определить, что специфика и особенность прокурорской

деятельности по контролю за обеспечением возмещения вреда, причиненного в ходе совершения преступления, заключается в том, что, беря свое начало на досудебном расследовании, он находит свое логическое завершение на стадии судебного разбирательства материалов уголовного производства, ведь именно судебное рассмотрение материалов уголовного производства наиболее четко выявляет качество досудебного расследования. Таким образом, прокурор, осуществляя надзор за исполнением требований закона о возмещении вреда, должен использовать весь спектр полномочий в уголовном производстве для полного, быстрого и беспристрастного выполнения задач уголовного производства.

В связи с этим необходимо внести дополнение в ст. 11 УПК РФ в следующей редакции: в ходе выполнения задач уголовного производства следователь, прокурор, судья, суд обязаны принять все законные меры по полному возмещению вреда, причиненного преступлением, а также восстановлению прав, свобод и законных интересов каждого участника уголовного производства. Внесение изменений и дополнений в УПК РФ по очерченным вопросам обеспечит более эффективную защиту прав и законных интересов потерпевшего в уголовном производстве.[1]

Таким образом, раскрывая правовые основания реализации прав и законных интересов потерпевшего на стадии досудебного расследования выяснено, что они зависят от момента их возникновения. Согласно действующему УПК РФ таким моментом является подача заявления потерпевшим. В связи с этим при признании лица потерпевшим у него возникают процессуальные права и обязанности. В действующем УПК РФ расширен и уточнен перечень прав потерпевшего, что предоставляет ему возможность более активно содействовать реализации своих прав и законных интересов на стадии досудебного расследования. При этом на потерпевшего возложены и процессуальные обязанности, которые также расширены, в частности, не разглашать без разрешения следователя, прокурора, суда сведения, которые стали ему известны в связи с участием в уголовном производстве и которые составляют охраняемую законом тайну.[8, С. 3]

Анализ средств обеспечения прав и законных интересов потерпевшего органами предварительно-

го расследования дает возможность определить их основные задачи, с одной стороны, это обеспечение быстрого, полного и беспристрастного расследования, с тем чтобы подозреваемый, обвиняемый был привлечен к ответственности в меру своей вины, а с другой — того, чтобы к каждому потерпевшему была применена надлежащая правовая процедура и защита. Следует констатировать, что деятельность таких органов в этом направлении обуславливается правоохранительной направленностью, наделением должностных лиц процессуальными правами и обязанностями, а вмешательство в их деятельность лиц, не имеющих на то законных полномочий, запрещено законом. [9, С. 20]

Мы считаем, что нормативно-правовые основы деятельности прокуратуры в сфере защиты права подозреваемых (обвиняемых) на свободу и личную неприкосновенность должны быть реформированы как можно скорее в связи с их очевидной недостаточностью для эффективного правоприменения.

Совершенствование прокурорского надзора может быть достигнуто путем улучшения координации между различными органами власти, повышения профессионализма сотрудников прокуратуры, усиления контроля за соблюдением прав человека в ходе расследования преступлений, а также расширения доступа граждан к информации о работе прокуратуры.

Литература

1. «Уголовно-процессуальный кодекс Российской Федерации» от 18.12.2001 N 174-ФЗ (ред. от 02.11.2023)
2. Федеральный закон от 17.01.1992 N 2202-1 (ред. от 24.07.2023) «О прокуратуре Российской Федерации»
3. Лапкин А. В. Организационно-правовые основы деятельности прокурора по обеспечению прав и законных интересов потерпевшего в уголовном судопроизводстве : автореф. дис. ... канд. юрид. наук : 12.00.09. — М., 2011. — С. 21.
4. Ляпунова А. А. Реализация полномочий прокурора по предъявлению гражданских исков в уголовном процессе // Вестник науки. — 2019. — Т. 2. — № 7 (16). — С. 16—23.
5. Макеев Н. Н. Прокурорский надзор в Российской Федерации : учебно-методический комплекс по дисциплине. — М., 2019. — 226 с.
6. Наливайко Л. Р., Малая О. Р. Особенности исковой деятельности прокурора в уголовном производстве как способ реализации конституционной функции прокуратуры // Право и государство. — 2012. — № 1. — С. 156—163.
7. Савицкий В. М. Стержневая функция прокуратуры — осуществление уголовного преследования // Российская юстиция. — 1994. — № 10. — С. 24—28.
8. Смоляренко Д. А. Место судебных и правоохранительных органов в механизме защиты прав человека и гражданина // Крымский академический вестник. — 2020. — № 15. — С. 256—264.
9. Шилова Д. В. Защита прав и законных интересов участников уголовного производства при его закрытии на стадии досудебного расследования : автореф. дис. ... канд. юрид. наук : 12.00.09. М., 2014. — С. 20.

Теоретические основы осмысления региональной преступности

Шестаков Дмитрий Анатольевич

д.ю.н., профессор, заслуженный деятель науки Российской Федерации, президент Санкт-Петербургского международного криминологического клуба, заведующий криминологической лабораторией Российского государственного педагогического университета им. А. И. Герцена,

Гаджиев Даци Магомедович

к. ю. н., доцент, доцент кафедры
уголовного права и государственно — правовых дисциплин
Дагестанского государственного университета народного хозяйства
dmgadzhiyev@yandex.

Актуальность: изучение региональной преступности, выявление специфических причин и условий продуцирования противоправных проявлений в субъектах Федерации, позволит выстроить эффективную систему предупреждения преступности на федеральном уровне.

Аннотация: региональная криминология формируется как относительно новая область научного знания, основанная на констатации целого ряда вариативных характеристик состояния преступности. В этой связи региональная криминология развивается как частная криминологическая теория, а региональная преступность обладает выраженными специфическими параметрами.

Научная основа: в статье с новой точки зрения рассматривается теория многослойной преступности и его преломление на региональном уровне. Основываясь на теории преступности социальных подсистем, под преступностью Республики Дагестан следует понимать некое негативное свойство (отличительное качество) ее основных социальных институтов (семьи, экономики, власти и пр.) воспроизводит отдельное множество общественно опасных деяний, проявляющееся во взаимосвязи преступлений и их причин, и поддающееся количественному учету. Социум Республики Дагестан является составной частью российского общества, но имеет определенную специфику, сформированную этнокультурными традициями, религиозными новациями и социально-экономическими условиями жизни региона. Федеративное устройство России, особенности существующих социально-экономических связей межрегионального и трансграничного характера, специфика властеотношений в субъектах Федерации оказывают влияние на всю структуру социальных отношений, в том числе, и на динамику социальных противоречий, лежащих в основе детерминации преступности.

Методологическая основа: подвергнута комплексному анализу региональная преступность за довольно значительный период, используя ведомственную статистику Управления МВД по Республике Дагестан, а также иные источники. Осмысление региональной преступности не представляется возможным в отсутствие ее модели, основанной на системных связях. Системный подход служит универсальной философской базой, которая требуется для исследования явлений и присущих им связей, и закономерностей развития. Унифицированная структура преступности представляется научной абстракцией.

Relevance: the study of regional crime, the identification of specific causes and conditions for the production of illegal manifestations, will allow to build an effective crime prevention system at the federal level.

Abstract: regional criminology is being formed as a relatively new field of scientific knowledge based on the statement of a number of variable characteristics of the state of crime. In this regard, regional criminology is developing as a private criminological theory, and regional crime has pronounced specific parameters.

Scientific basis: the article considers the theory of multilayered crime and its refraction at the regional level from a new point of view. Based on the theory of criminality of social subsystems, the crime of the Republic of Dagestan should be understood as a certain negative property (distinctive quality) of its main social institutions (family, economy, government, etc.) to reproduce a separate set of socially dangerous acts, manifested in the relationship of crimes and their causes, and amenable to quantitative accounting. The society of the Republic of Dagestan is an integral part of Russian society, but it has certain specifics formed by ethno-cultural traditions and socio-economic conditions of life in the region. The federal structure of Russia, the peculiarities of existing socio-economic ties of an interregional and cross-border nature, the specifics of power relations in the subjects of the federation affect the entire structure of social relations, including the dynamics of social relations. relations, including the dynamics of social contradictions underlying the determination of crime.

Methodological basis: regional crime has been analyzed for a fairly significant period, using departmental statistics of the Ministry of Internal Affairs of the Republic of Dagestan, as well as other sources. Understanding regional crime is not possible in the absence of its model based on systemic connections. The systematic approach serves as a universal philosophical basis, which is required for the study of phenomena and their inherent connections and patterns of development. The unified structure of crime seems to be a scientific abstraction.

Ключевые слова: многослойная преступность, понятие региональной преступности, причины, региональные особенности, системный подход,

Keywords: multilayered crime, the concept of regional crime, causes, regional features, a systematic approach,

Введение

Теоретические основы осмысления региональной преступности затрагивают различные аспекты, такие как социальные, экономические и культурные факторы, которые влияют на преступность в определенных регионах. Эти факторы могут быть разнообразными и включать в себя такие вещи, как уровень образования, этническое разнообразие, уровень безработицы, наличие наркотиков и другие.

Социальные факторы играют ключевую роль в осмыслении региональной преступности. Они

могут влиять на уровень преступности, поскольку социальные связи и культурные нормы могут определить поведение людей и их склонность к преступлению. Например, высокий уровень социальной нестабильности, такой как разрывы семьи, отсутствие социальной поддержки и высокий уровень преступности среди друзей и соседей, могут способствовать преступлению.

Экономические факторы также играют важную роль в осмыслении региональной преступности. Уровень бедности и неравенства в обществе могут способствовать преступлению, так как люди,

которые живут в нищете, могут ощущать ограниченные возможности для социальной мобильности и экономического процветания. В таких условиях люди могут ощущать склонность к преступлению как к альтернативной стратегии для достижения своих целей.

Культурные факторы также могут влиять на преступность в регионах. Например, некоторые культуры могут считать преступление более приемлемым, если оно совершается в определенных обстоятельствах или с определенными целями. В других культурах, преступление может быть строго осуждаемо и считаться антисоциальным поведением.

Таким образом, теоретические основы осмысления региональной преступности должны учитывать социальные, экономические и культурные факторы. Это позволит лучше понять причины и механизмы формирования преступности в определенных регионах и разработать более эффективные стратегии предотвращения и пресечения преступности.

Региональная криминология формируется как относительно новая область научного знания, основанная на констатации целого ряда вариативных характеристик состояния преступности, возникающих в силу территориального, социально-экономического и этнокультурного многообразия, имманентно присущего современным общественным отношениям

Объектом исследования является совокупность общественных отношений в субъекте Федерации (Республике Дагестан), с одной стороны, воспроизводящих преступность, включая само массовое преступное поведение, с другой стороны, возникающих при реализации функций органов государственной власти и органов местного самоуправления по криминологическому предупреждению преступности, в том числе их деятельность в области противодействия воспроизводству многолойной преступности в Дагестане с гармоничным использованием потенциала традиций, обычаев, институтов гражданского общества и действующего законодательства.

Российская политика противодействия преступности по образному выражению проф. Д.А. Шестакова длительное время поддерживала «баланс между внутрироссийским и зарубежным общественным мнением» [1].

Выход процессов криминализации общества из-под контроля государства сопутствовал масштабным преобразованиям, имевшим место в конце 80-х гг. XX в., предшествовавшим распаду СССР и становлению Российской Федерации [2]. В данный исторический период по объективным причинам внутри- и внешнеполитического характера региональные тенденции преступности приобрели значительные различия. В целом можно заключить, что это явление отчасти согласуется с глобальными мировыми закономерностями развития преступности, одной из которых признается обособление ее структуры в зависимости от особенностей географического (территориального) характера [3], а отчасти — отвечает и общей конвергенции социально-правовых отношений, при которой формирование локальных особенностей может приобретать характер не исключения, но правила.

Региональные особенности и территориальная специфика преступности, констатируемые целым рядом исследователей [4], представляются бесспорными. Российская Федерация как государство с уникальным географическим положением не имеет однородной структуры зарегистрированной преступности. Помимо того, что имеющиеся 85 субъектов федерации обладают различной «притягательностью» для совершения общественно опасных посягательств [5], традиционно различается преступность в сельской местности и на территории городских поселений [6]; в силу современных тенденций социально-экономической интеграции в России появились сверхкрупные агломерации — мегаполисы, преступность в которых имеет свою специфику [7].

Федеративное устройство России, особенности существующих социально-экономических связей межрегионального и трансграничного характера, специфика властеотношений в субъектах федерации оказывают влияние на всю структуру социальных отношений, в том числе, и на динамику социальных противоречий, лежащих в основе детерминации преступности. Преступность как «дисфункция общественного организма» изучалась советскими криминологами, в том числе, с учетом пространственных характеристик [8]. В этой связи представляют интерес научные идеи, в рамках которой получила осмысление дифференциация регионов по степени криминальной пораженности [9], интенсивности совершения преступлений

определенных групп (общуголовных и экономических) [10], криминальной «выгодности» или «невыгодности» географического положения [11]. На рубеже 80–90-х гг. XX в. в научный оборот был введен термин «геокриминология» [12], получивший серьезную апробацию в постсоветский период [13], хотя в целом интерес ученых к региональным особенностям криминальной деятельности сформировался практически с момента становления криминологической науки [14].

Анализ высказанных суждений позволяет согласиться с позицией Л.М. Прокументова относительно того, что изучение преступности на конкретной территории России приобретает характер традиционного направления криминологических исследований [15]. Территориальный (региональный) подход к проблеме преступности, бесспорно, имеет новые познавательные возможности, — отмечает М.А. Сутурин, видя в них, прежде всего, специфику как выявления, так и предупреждения преступлений [16]. Принцип эффективности предупреждения преступности не предполагает игнорирования ее региональных особенностей [17]. Как разновидность социального управления, обоснованная в концепции Н.В. Щедрина, предупреждение преступлений имеет общую базу, но может варьироваться как по структуре мероприятий, так и по их интенсивности, в зависимости от криминогенной обстановки в условиях региона [18].

В то же время, вызывает возражение суждение С.В. Легостаева относительно того, что в современной криминологической науке сформулирован идентичный подход к изучению региональных тенденций преступности [19]. «Идентичность», как представляется, основывается на сходстве методологии научных исследований, однако поливариантность криминогенной обстановки в российских регионах препятствует получению совпадающих до степени смешения результатов. Например, специфика социально-экономических условий Северо-Кавказского региона находилась в проблемном поле научных исследований. В результате была констатирована связь состояния преступности с этническими и социально-психологическими особенностями народов, компактно проживающих на определенных территориях [20]. Межэтническая напряженность, усиление положения организованных преступных групп, образованных по этническому принципу, а также их влияния на легальные

экономические отношения, получили осмысление в диссертационных исследованиях, разработанных, в том числе, на материалах Республики Дагестан [21]. Термин «кризисный регион с экстремальными условиями» был введен в научный оборот на основе исследования состояния преступности в Чеченской Республике [22]; однако в силу целого ряда общих для субъектов СКФО факторов (последствия вооруженного конфликта, высокий уровень террористической опасности, тесные экономические связи, представляющие интерес для организованной преступности, неполная согласованность антикоррупционного противодействия, межконфессиональные и межэтнические противоречия и др.) он может иметь приложение и к характеристике основных региональных тенденций преступности и на территории Дагестана.

Одной из актуальных научных идей в контексте осмысления предупреждения региональной преступности является придание этой деятельности комплексного характера [23]. Поскольку многие «маркеры» социального неблагополучия в регионах совпадают, формирование комплексного подхода выглядит перспективным, но требующим учета территориальных различий и дифференциации видового спектра преступных посягательств.

На основе теории преступности социальных подсистем авторами предлагается концепция особенностей региональной преступности, включающая в себя три криминологически значимых постулата.

1. Унифицированная структура преступности представляется научной абстракцией, а дифференциация этой структуры осуществляется криминологами на основе анализа территориальной специфики, социально-экономических условий жизни и сложившей этнокультурной среды. В этой связи региональная криминология развивается как частная криминологическая теория, а региональная преступность обладает выраженными специфическими параметрами.

Во-первых, социально-психологическая уникальность каждого региона, вычлененного внутри Российской Федерации на основе географических особенностей, социально-экономического положения и этнокультурной самобытности. Административно-территориальные единицы (в частности, субъекты федерации) обладают спецификой в отношении иных, равных по статусу, частей

федерального государства. При наличии единой правовой базы и системы органов государственной власти социальные уклады в регионах имеют криминогенную специфику (например, клановые обычаи, традиции, сложившиеся коррупционные связи), в связи с чем отличия приобретает и преступность.

Во-вторых, отдельные особенности менталитета, составляющего большинство в регионе, включают в себя толерантность к некоторым действи-

ям, преследуемым уголовным законом, которые частью населения могут не восприниматься как преступления, т.е. искусственно ввергаться в латентное состояние.

В-третьих, региональная обособленность, которая имманентно сопутствует развитию единой государственности. Некоторые направления общероссийской политики противодействия преступности в регионах без надлежащего контроля из федерального центра могут ослабляться.

Литература

1. Шестаков Д.А. Основы учения о противодействии преступности // Криминология: вчера, сегодня, завтра. 2019. № 2. С. 13–22.
2. Долгова А.И. Развитие криминальной ситуации в России // Криминальная ситуация на рубеже веков в России. М., 1999. С. 13–25; Коробеев А.И. Уголовно-правовая политика России: от генезиса до кризиса: монография. М., 2019. С. 6–9.
3. Лунеев В.В. Преступность XX века. Мировой криминологический анализ. М., 2005. С. 37–51.
4. Бахарев Д.В. Пространственный анализ причинного комплекса преступности: монография. СПб, 2016. С. 34; Ванчиккин Д.Е. Криминологическая характеристика и предупреждение преступности в регионе (на материалах Ставропольского края): дис. ... канд. юрид. наук: 12.00.08. Ставрополь, 2004. С. 134–135; Ростов К.Т. Методология регионального анализа преступности в России: дис. ... канд. юрид. наук: 12.00.08. СПб, 1998. С. 7–8; Шиян В.И. Основные социально-экономические факторы рецидивной преступности в Московской области // Российский следователь. 2016. № 15. С. 23–24.
5. Алиев Н.Т. Некоторые особенности профилактики региональной преступности // российский следователь. 2016. № 15. С. 20–24; Шакирова А.А., Крамин Т.В. Влияние преступности на экономическое развитие регионов России // Актуальные проблемы экономики и права. 2019. Т. 13. № 2. С. 1202–1214.
6. Баранов Б.Б. Предупреждение преступности в сверхкрупном городе с учетом ее территориальных различий: дис. ... канд. юрид. наук: 12.00.08. М., 2005. С. 3–5; Шуклина Е.А. Особенности преступности в сельской местности и ее предупреждения: дис. ... канд. юрид. наук: 12.00.08. Саратов, 2014. С. 8–11.
7. Ефимовский А.В., Стебенева Е.В. Современная преступность: тенденции, причины, прогноз (на примере Санкт-Петербурга) // Вестник Санкт-Петербургского университета МВД России. 2015. № 1. С. 82–86; Pitulko K., Koryakovtsev V., Sergeeva A. The Current State of Criminality in Russian Metropolises: Main Trends and Methods of Counteraction // Journal of Public Policy and Administration. 2021. Vol. 5. # 3. Pp. 72–83.
8. Раска Э.Э. Преступность как показатель состояния территориального пространства // Теоретические проблемы территориальных различий в преступности. Тарту, 1985. С. 32.
9. Забрянский Г.И. Криминологическая классификация регионов Российской Федерации // Вестник Московского государственного университета. 1993. № 2. С. 43–44.
10. Козлов Ю.Г. Изучение социально-экономических причин территориальных различий преступности // Территориальные различия преступности и их причины: сб-к научн. тр. М., 1988. С. 27–28.
11. Бахарев Д.В. Пространственный анализ причинного комплекса преступности: монография. СПб, 2016. С. 301.
12. Лукницкий С.П. География преступности в РСФСР (опыт социально-географического исследования): дис. ... канд. геогр. наук: 25.00.24. Л., 1989. С. 2.
13. Бадов А.Д. География преступности России в постсоветский период: дис. ... докт. геогр. Наук. М., 2009. С. 3–11.
14. Тарновский Е.Н. Движение преступности в Российской империи за 1899–1908 гг. // Юридический вестник. 1909. № 5. С. 32–54.

15. Прозументов Л.М. Региональная преступность: теоретические аспекты изучения // Правовые проблемы укрепления российской государственности: сб-к научн. тр.. Томск, 2018. Ч. 78. С. 57–59.
16. Сутурин М.А. Региональное изучение преступности (теоретические аспекты) // Вестник Томского государственного университета. 2008. № 310. С. 115–118.
17. Жубрин Р.В. Предупреждение преступности на современном этапе развития российского общества: понятие, содержание, принципы // Всероссийский криминологический журнал. 2016. Т. 10. № 4. С. 627–637.
18. Щедрин Н.В. Пределы предупредительной деятельности // Lex Russica. 2018. № 9. С. 39–53.
19. Легостаев С.В. Теоретические основы организации предупреждения региональной преступности // Человек: преступление и наказание. 2018. № 1. С. 85–88.
20. Рамазанов Т.Б. Проблемы преступности в Республике Дагестан: теория и практика: дис. ... докт. юрид. наук: 12.00.08. Махачкала, 2001. С. 3–6.
21. Мусаева Х.М. Проблемы борьбы с преступностью на Северном Кавказе: региональный аспект: дис. ... канд. юрид. наук: 12.00.08. Краснодар, 2004. С. 8–11; Сайгитов У.Т. Предупреждение организованной преступной деятельности в Республике Дагестан: дис. ... докт. юрид. наук: 12.00.08. М., 2006. С. 3–8; Тупалиев О.М. Криминологические особенности преступности в Северо-Кавказском федеральном округе: на материалах Республики Дагестан: дис. ... канд. юрид. наук: 12.00.08. М., 2011. С. 7–12.
22. Кравченко В.П. Криминологические проблемы преступности в кризисном регионе с экстремальными условиями: по материалам Чеченской Республики: дис. ... канд. юрид. наук: 12.00.08. Махачкала, 2004. С. 13–31.
23. Горбань Д.В., Ефремова О.С. Основы предупреждения региональной преступности: проблемы и пути их решения // Актуальные проблемы российского права. 2018. № 11. С. 230–240.

Научные высказывания

Сетевой научный журнал открытого доступа
2023 • № 22(46)

Издается с сентября 2021 г.

Выходит два раза в месяц.

ISSN: 2782–3121

Выпускающий редактор А.Ю. Крупский

Ответственные редакторы: Е.В. Семин, Л.Л. Обручникова

Подготовка оригинал-макета и обложки: А. Кривошеина, А. Москаленко

Журнал «Научные высказывания» является журналом открытого доступа, предполагающего предоставление автором результатов научных исследований в виде полнотекстовой научной статьи для публикации в целях неограниченного и безвозмездного ознакомления с ней в сети Интернет неограниченного круга лиц, которые, используя ссылку на труд ученого, продолжают научные исследования для глобального обмена знаниями.

Свидетельство о регистрации СМИ: серия Эл № ФС77–79727 от 07 декабря 2020 г., выдано Федеральной службой по надзору в сфере связи, информационных технологий и массовых коммуникаций.

УЧРЕДИТЕЛЬ И ИЗДАТЕЛЬ ЖУРНАЛА

Издательство: Индивидуальный предприниматель Румянцев Антон Алексеевич

ОГРН: 320774600381920; *ИНН:* 772374161057

Учредитель: Румянцев Антон Алексеевич

РЕДАКЦИЯ

Главный редактор: Румянцева Екатерина Александровна

Адрес редакции: 111675, г. Москва, ул. Дмитриевского, дом 7, помещение 7

Сайт: <https://nvjournal.ru/>

Адрес электронной почты: info@nvjournal.ru

Телефон: +7 (495) 128–72–82

12+